



**COMPROVANTE DE ABERTURA**  
**Processo: N° 335/2026 Cód. Verificador: X2C2DH9L**

**Requerente:** 523 - MUNICIPIO DE MARMELEIRO  
**CPF/CNPJ:** 76.205.665/0001-01  
**Endereço:** Avenida Macali N° 255 **CEP:**85.614-068  
**Cidade:** Marmeleiro **Estado:**PR  
**Bairro:** CENTRO  
**Fone Res.:** (46) 3525-8100 **Fone Cel.:** Não Informado  
**E-mail:** administracao@marmeleiro.pr.gov.br  
**Assunto:** SETOR DE LICITAÇÃO  
**Subassunto:** SOLICITAÇÕES DIVERSAS  
**Data de Abertura:** 13/02/2026 08:44  
**Previsão:** 15/03/2026

**Telefone Requerente**

Celular: (46) 3525-8100

**Documentos do Processo**

**Quantidade de Documentos:** 0 **Quantidade de Documentos Entregues:** 0

**Observação**

O Departamento de Urbanismo requer autorização para contratação de empresa para aquisição de um veículo de carga do tipo caminhão com cabine dupla.

MUNICIPIO DE MARMELEIRO

*Requerente*

FABIANO BASSOLI DONIDA

*Funcionário(a)*

Recebido



Marmeleiro, 13 de fevereiro de 2026.

**Processo Administrativo Eletrônico (PAE) nº 335/2026**  
**Requerimento nº 05/2026 – Departamento de Urbanismo**

## DOCUMENTO DE FORMALIZAÇÃO DE DEMANDA

### 1 – OBJETO:

Constitui objeto deste documento, a contratação de empresa para aquisição de um veículo de carga do tipo caminhão com cabine dupla, atendendo as necessidades do Departamento de Urbanismo, observadas as características e demais condições definidas neste processo e seus anexos.

### 2 – JUSTIFICATIVA DA NECESSIDADE DA CONTRATAÇÃO:

A aquisição de um veículo de carga tipo caminhão com cabine dupla e carroceria aberta se faz necessária para atender de forma eficiente às demandas operacionais e logísticas do Departamento de Urbanismo do Município de Marmeleiro, cuja atuação abrange uma ampla gama de serviços essenciais à infraestrutura urbana e ao bem-estar da população.

Atualmente, o departamento é responsável por atividades como:

- Fiscalização de obras e construções em áreas urbanas;
  - Acompanhamento de serviços de pavimentação, limpeza urbana, iluminação pública, arborização e paisagismo;
  - Transporte de materiais leves, ferramentas, equipamentos e sinalização para áreas de intervenção urbana;
  - Atendimento de demandas emergenciais relacionadas ao espaço urbano.
- Para a realização dessas atividades, é fundamental contar com um veículo que ofereça:
- Versatilidade de uso com carroceria aberta que permite o transporte de materiais e equipamentos volumosos ou irregulares, otimizando a logística das ações de campo;
  - Capacidade de transporte de pessoal: a cabine dupla possibilita o deslocamento simultâneo de até 5 servidores + motorista, otimizando a mobilidade das equipes e reduzindo custos com deslocamentos em diversos veículos;
  - Adequação ao terreno e condições urbanas: a caminhonete é adequada tanto para vias urbanas pavimentadas quanto para áreas de difícil acesso ou em obras, sendo ideal para vistorias e ações emergenciais;
  - Durabilidade e resistência: veículos desse porte oferecem maior robustez, atendendo às exigências de um departamento que realiza atividades intensivas em campo.

A frota atual do Departamento de Urbanismo encontra-se defasada e inadequada para suprir essas necessidades de forma plena, o que compromete a agilidade e a eficácia na prestação de serviços à população. Assim, a aquisição do referido veículo visa fortalecer a estrutura operacional, melhorar a qualidade dos serviços urbanos e aumentar a eficiência da gestão pública.

Cabe ainda destacar que a aquisição será realizada atendendo ao Convênio 1012/25 – SECID, firmado entre o Município de Marmeleiro e a SECID. Portanto, justifica-se a presente solicitação como uma medida de interesse público, alinhada à política de melhoria contínua da infraestrutura municipal e ao compromisso da administração com a qualidade dos serviços prestados à comunidade de Marmeleiro.

### 3 – ESTIMATIVA PRELIMINAR DO VALOR DA CONTRATAÇÃO:

Como forma de dar eficácia ao inciso IV do art. 6º, do Decreto Municipal nº 3.497/2024 quanto à estimativa preliminar de preços, foram considerados valores referenciais de contratações anteriores do mesmo objeto que o Município executou ou contratações similares de outros órgãos da Administração Pública, sendo que o valor ficou em torno de R\$ 450.000,00 (quatrocentos e cinquenta mil reais).

### 4 – PREVISÃO DA DATA PRETENDIDA PARA A CONCLUSÃO DA CONTRATAÇÃO:





Após a finalização dos tramites do processo e a publicação da homologação.

## **5 – GRAU DE PRIORIDADE DA CONTRATAÇÃO:**

Alto.

## **6 – VINCULAÇÃO OU DEPENDÊNCIA COM O OBJETO DE OUTRO DFD:**

A presente contratação não necessita nenhuma vinculação ou dependência com o objeto de outro Documento de Formalização de Demanda.

## **7 – FORMA DE CONTRATAÇÃO SUGERIDA:**

Pregão.

## **8 – INDICAÇÃO DO FISCAL E GESTOR DE CONTRATO:**

### **8.1 – Fiscal de Contrato:**

Élcio Maldonado Valenzuela.

### **8.2 – Gestor de Contrato:**

Mario Flach.

Parágrafo Único: Em caso de férias, exoneração ou qualquer tipo de afastamento do gestor designado, o substituto imediato será o servidor que assumir o cargo de diretor ou responsável no período.

## **9 – ENCAMINHAMENTO:**

De acordo com o processo, encaminhe-se ao Departamento responsável para prosseguimento.

**Mário Flach**  
**Gestor do Contrato**  
**Diretor do Departamento de Urbanismo**

**Élcio Maldonado Valenzuela**  
**Fiscal do Contrato**





Marmeleiro, 13 de fevereiro de 2026.

## ESTUDO TÉCNICO PRELIMINAR

### 1 – INTRODUÇÃO:

Trata-se de Estudo Técnico Preliminar elaborado em conformidade com o disposto no art. 18, I c/c § 1º da Lei nº 14.133/2021, que tem por objetivo identificar e analisar os cenários para o atendimento da demanda descrita abaixo, bem como demonstrar a viabilidade técnica e econômica das soluções identificadas, fornecendo as informações necessárias para subsidiar e embasar eventual Termo de Referência.

Neste sentido, o presente documento expõe resultados dos estudos realizados e busca descrever a solução que atenderá à necessidade especificada, caracterizando a primeira etapa da fase de planejamento de eventual contratação que venha a se mostrar adequada e necessária, em conformidade com as normas e princípios que regem a Administração Pública.

### 2 – DESCRIÇÃO DA NECESSIDADE:

Constitui objeto deste documento a contratação de empresa para aquisição de um veículo de carga do tipo caminhão com cabine dupla, atendendo as necessidades do Departamento de Urbanismo, de acordo com as especificações técnicas adiante discriminadas.

A contratação é indispensável para suprir as necessidades de cada Departamento, sendo:

A aquisição de um veículo de carga tipo caminhão com cabine dupla e carroceria aberta se faz necessária para atender de forma eficiente às demandas operacionais e logísticas do Departamento de Urbanismo do Município de Marmeleiro, cuja atuação abrange uma ampla gama de serviços essenciais à infraestrutura urbana e ao bem-estar da população.

Atualmente, o departamento é responsável por atividades como:

- Fiscalização de obras e construções em áreas urbanas;
  - Acompanhamento de serviços de pavimentação, limpeza urbana, iluminação pública, arborização e paisagismo;
  - Transporte de materiais leves, ferramentas, equipamentos e sinalização para áreas de intervenção urbana;
  - Atendimento de demandas emergenciais relacionadas ao espaço urbano.
- Para a realização dessas atividades, é fundamental contar com um veículo que ofereça:
- Versatilidade de uso com carroceria aberta que permite o transporte de materiais e equipamentos volumosos ou irregulares, otimizando a logística das ações de campo;
  - Capacidade de transporte de pessoal: a cabine dupla possibilita o deslocamento simultâneo de até 5 servidores + motorista, otimizando a mobilidade das equipes e reduzindo custos com deslocamentos em diversos veículos;
  - Adequação ao terreno e condições urbanas: a caminhonete é adequada tanto para vias urbanas pavimentadas quanto para áreas de difícil acesso ou em obras, sendo ideal para vistorias e ações emergenciais;
  - Durabilidade e resistência: veículos desse porte oferecem maior robustez, atendendo às exigências de um departamento que realiza atividades intensivas em campo.

A frota atual do Departamento de Urbanismo encontra-se defasada e inadequada para suprir essas necessidades de forma plena, o que compromete a agilidade e a eficácia na prestação de serviços à população. Assim, a aquisição do referido veículo visa fortalecer a estrutura operacional, melhorar a qualidade dos serviços urbanos e aumentar a eficiência da gestão pública.

Cabe ainda destacar que a aquisição será realizada atendendo ao Convênio 1012/25 – SECID, firmado entre o Município de Marmeleiro e a SECID. Portanto, justifica-se a presente solicitação como uma medida de interesse público, alinhada à política de melhoria contínua da infraestrutura municipal e ao compromisso da administração com a qualidade dos serviços prestados à comunidade de Marmeleiro.

### 3 – PREVISÃO NO PLANO DE CONTRATAÇÕES ANUAL:





A presente contratação não está alinhada com o PCA para o ano de 2026 pois a necessidade foi levantada posteriormente a sua elaboração.

#### 4 – REQUISITOS DA CONTRATAÇÃO:

O objeto da contratação se enquadra no texto do Decreto Federal nº 10.818/2021, sendo descritos como comuns.

O prazo de vigência do(a) Contrato / Ata de Registro de Preços será pelo período de 12 (doze) meses, contados da data de sua assinatura.

A CONTRATADA deverá proporcionar a entrega do objeto em perfeitas condições, conforme quantidades, exigências e estimativas a serem estabelecidas nas ordens de compra, bem como, prazo e local constantes no Termo de Referência, acompanhado da respectiva Nota Fiscal.

A CONTRATADA deverá garantir requisitos de qualidade, funcionamento e rendimento do objeto conforme edital durante toda a vigência do(a) Contrato / Ata de Registro de Preços.

Não será recebido o objeto diferente da descrição, com quantidade inferior ou valor diferente do licitado.

O prazo de entrega/execução do objeto deverá ser no máximo em 90 (noventa) dias, podendo ser prorrogado por igual período, desde que com justificativa aceita pelo Departamento solicitante.

O objeto será recebido definitivamente em prazo a ser definido no Termo de Referência, após a verificação da qualidade e quantidade e consequente aceitação mediante termo circunstanciado.

O CONTRATANTE reserva-se o direito de liberar a Nota Fiscal para pagamento, após o responsável pelo recebimento aferir a quantidade, qualidade e adequação dos itens entregues.

Sobre a CONTRATADA, a mesma deverá apresentar:

- Habilitação jurídica.
- Habilitação fiscal, social e trabalhista.
- Regularidade econômico-financeira.
- Comprovação técnica, caso necessário.
- Declaração unificada, caso necessário.

#### 5 – ESPECIFICAÇÕES TÉCNICAS E ESTIMATIVA DAS QUANTIDADES:

Item	Quant.	Unid.	Descrição
1	1	Un.	<b>CAMINHÃO CABINE DUPLA 4X2 COM CARROCERIA METÁLICA:</b> <ul style="list-style-type: none"><li>- Ano/modelo igual ou posterior ao da assinatura do contrato;</li><li>- Potência mínima: 170 CV;</li><li>- Motor diesel;</li><li>- Transmissão: 6 marchas a frente;</li><li>- Tração 4x2;</li><li>- Rodado traseiro duplo;</li><li>- Peso bruto total mínimo: 5000 kg;</li><li>- 2 eixos;</li><li>- Direção hidráulica;</li><li>- Cabine dupla, capacidade mínima 1 motorista + 4 passageiros;</li><li>- Macaco hidráulico tipo garrafa;</li><li>- Kit de ferramentas conforme normas do CONTRAN;</li><li>- Adesivado com a logomarca do programa conforme modelo em: <a href="https://paranainterativo.pr.gov.br/placas/index.html">https://paranainterativo.pr.gov.br/placas/index.html</a></li><li>- Carroceria metálica com volume útil de 3m<sup>3</sup>;</li><li>- Cor branca;</li><li>- Para-barros em aço;</li><li>- Para-choque traseiro conforme Res. CONTRAN 152/03;</li><li>- Faixas reflexivas conforme Res. CONTRAN 152/036;</li><li>- Proteção lateral conforme Res. CONTRAN 323/09;</li><li>- Garantia de 12 meses da entrada em operação;</li></ul>





			<ul style="list-style-type: none"><li>- Entrega técnica com emissão de certificado;</li><li>- Ar-condicionado quente/frio;</li><li>- Bancos em couro ecológico ou revestido com capa impermeável;</li><li>- Som multimídia com no mínimo 2 alto falantes;</li><li>- Protetor de cárter;</li></ul>
--	--	--	---

A estimativa de quantidade foi baseada na demanda pontual do departamento sendo uma unidade para atender ao Convênio 1012/25 – SECID, firmado entre o município e a SECID.

## 6 – ESTIMATIVA DO VALOR DA CONTRATAÇÃO:

Como forma de dar eficácia ao inciso VII do art. 3º, do Decreto Municipal nº 3.498/2024 quanto à estimativa preliminar de preços, foram considerados valores referencias de contratações similares de outros órgãos da Administração Pública e valores de breve pesquisa de mercado, sendo que o valor ficou em torno de R\$ 450.000,00 (quatrocentos e cinquenta mil reais).

A pesquisa de preços definitiva embasada no Decreto Municipal nº 3.498/2024 será feita para conclusão do Termo de Referência onde se trata de procedimento indispensável à verificação de valores para precificar o valor referencial máximo aceitável.

## 7 – LEVANTAMENTO DE MERCADO:

Ressaltasse que não há outro meio para adquirir o objeto do processo, pois o mesmo possui caráter comum e dispõe de um vasto mercado de fornecedores nacionais.

Ademais, com base nas contratações anteriores, as quais sempre foram realizadas por meio de Pregão, compreende-se, que o meio mais prático e com menos custos para a Administração, seria a contratação por período predeterminado.

## 8 – DESCRIÇÃO DA SOLUÇÃO COMO UM TODO:

Considerando a eficácia, a qualidade e a conveniência econômica e sabendo que a demanda pode ser atendida por empresas que atuam em todo o território nacional, a solução plausível para a demanda em questão será a contratação de empresa por meio de Pregão Eletrônico, prezando pela empresa que possuir preço mais vantajoso e que melhor atenda às especificidades do objeto requisitado.

## 9 – JUSTIFICATIVA PARA PARCELAMENTO OU NÃO DA CONTRATAÇÃO:

Não se aplica o parcelamento por se tratar de apenas uma unidade de um item com caráter indivisível.

## 10 – DEMONSTRATIVO DOS RESULTADOS PRETENDIDOS:

A presente contratação objetiva atingir os seguintes resultados:

- Suprir as necessidades de todos os Departamentos requisitantes e manter o bom funcionamento.
- Garantir o fornecimento do objeto de primeira qualidade, prezando pela eficiência e sustentabilidade.
- Proporcionar, tanto para a Administração Pública, como para a empresa vencedora, o melhor custo-benefício possível.

## 11 – PROVIDÊNCIAS PRÉVIAS A CELEBRAÇÃO DO CONTRATO:

A presente contratação não necessita nenhuma providência prévia a celebração contratual.

## 12 – CONTRATAÇÕES CORRELATAS E/OU INTERDEPENDENTES:





# MUNICÍPIO DE MARMELEIRO

7

ESTADO DO PARANÁ

Não se faz necessária a realização de contratações correlatas e/ou interdependentes para a viabilidade e contratação desta demanda.

## 13 – DESCRIÇÃO DE POSSÍVEIS IMPACTOS AMBIENTAIS:

Dada à natureza do objeto a ser contratado, não se verifica impactos ambientais relevantes, sendo necessário tão somente que a licitante atenda aos critérios e política de sustentabilidade ambiental.

## 14 – POSICIONAMENTO CONCLUSIVO SOBRE A ADEQUAÇÃO DA CONTRATAÇÃO:

Os estudos preliminares evidenciam que a contratação da solução ora descrita, ou seja, da contratação de empresa para suprir as necessidades do objeto para atender os Departamentos requisitantes, mostra-se tecnicamente possível e fundamentadamente necessária.

## 15 – GERENCIAMENTO DE RISCOS:

Todo processo de licitação pode ocorrer alguns riscos e intercorrências durante o processo, sendo eles listados abaixo:

RISCO 01	
<b>Descrição / Dano:</b> Licitação Deserta, sem empresas interessadas.	
Probabilidade: ( ) Baixa ( x ) Média ( ) Alta	
Impacto: ( ) Baixa ( ) Média ( x ) Alta	
AÇÃO PREVENTIVA	RESPONSÁVEL
1. Verificar no mercado fornecedor com a compatibilidade das exigências do edital de licitação; 2. Itens exigidos de acordo com o que o mercado pratica; 3. Cuidar se os preços estimados estão em comum acordo com o que é praticado no mercado.	Departamentos Requisitantes
AÇÃO DE CONTINGÊNCIA	RESPONSÁVEL
1. Avalia a possibilidade de prorrogação excepcional do Contrato em vigor ou abrir processo de emergência, caso se justifique.	Gestor do Contrato
RISCO 02	
<b>Descrição / Dano:</b> Atraso no processo de seleção do fornecedor, onde o processo ultrapasse o prazo esperado.	
Probabilidade: ( ) Baixa ( x ) Média ( ) Alta	
Impacto: ( ) Baixa ( ) Média ( x ) Alta	
AÇÃO PREVENTIVA	RESPONSÁVEL
1. Priorização do processo licitatório.	Setor de Licitação
AÇÃO DE CONTINGÊNCIA	RESPONSÁVEL
1. Avalia a possibilidade de prorrogação excepcional do Contrato em vigor ou abrir processo de emergência, caso se justifique.	Gestor do Contrato
RISCO 03	
<b>Descrição / Dano:</b> Impugnações, recursos e ações judiciais, causando atraso no processo de contratação.	
Probabilidade: ( ) Baixa ( x ) Média ( ) Alta	
Impacto: ( ) Baixa ( ) Média ( x ) Alta	
AÇÃO PREVENTIVA	RESPONSÁVEL
1. Especificações e exigências técnicas revisadas no intuito de possibilitar a participação do maior número de licitantes com a qualidade mínima exigida para evitar frustrações indevida da competição; 2. Avaliar as recomendações do Parecer da Procuradoria Jurídica; 3. Analisar as recomendações do TCE por meio de acórdãos recentes;	Equipe de Planejamento Departamentos Requisitantes





# MUNICÍPIO DE MARMELEIRO

8

ESTADO DO PARANÁ

4. Atentar para as legislações aplicáveis.	
<b>AÇÃO DE CONTINGÊNCIA</b>	<b>RESPONSÁVEL</b>
1. Alocação de servidores qualificados para responder eventuais questionamentos e promover alterações se necessário.	Equipe de Planejamento Procuradoria Jurídica Controle Interno
<b>RISCO 04</b>	
<b>Descrição / Dano:</b> Inércia frente a descumprimento de obrigações contratuais, atraso na entrega de objeto, especificações divergentes. Falha ou omissão no registro dos atos e fatos do contrato.	
Probabilidade: ( x ) Baixa ( ) Média ( ) Alta	
Impacto: ( ) Baixa ( ) Média ( x ) Alta	
<b>AÇÃO PREVENTIVA</b>	<b>RESPONSÁVEL</b>
1. Capacitação de servidores. Conhecimento dos termos contratuais e do objeto contratual; 2. Conhecimentos das responsabilidades dos fiscais; 3. Estabelecer modelos e rotinas de acompanhamento contratual;	Fiscal do Contrato Gestor do Contrato
<b>AÇÃO DE CONTINGÊNCIA</b>	<b>RESPONSÁVEL</b>
1. Sanções administrativas. Responsabilização da Gestão e fiscalização contratual.	Fiscal do Contrato Gestor do Contrato
<b>RISCO 05</b>	
<b>Descrição / Dano:</b> Contratação de empresa que não tenha capacidade de executar o objeto contratual.	
Probabilidade: ( x ) Baixa ( ) Média ( ) Alta	
Impacto: ( ) Baixa ( ) Média ( x ) Alta	
<b>AÇÃO PREVENTIVA</b>	<b>RESPONSÁVEL</b>
1. Manter planejamento empresarial.	Contratada
<b>AÇÃO DE CONTINGÊNCIA</b>	<b>RESPONSÁVEL</b>
1. Rescisão contratual, reinício de processo licitatório.	Gestor do Contrato

**Mário Flach**  
**Diretor do Departamento de Urbanismo**

ESTE DOCUMENTO FOI ASSINADO EM: 13/02/2026 09:52:03.00 -03  
PARA CONFERENCIA DO SEU CONTEUDO ACESSAR: <https://c.ipm.com.br/pr85f6c9d416e1d>





# MUNICÍPIO DE MARMELEIRO

9

ESTADO DO PARANÁ

Marmeleiro, 13 de fevereiro de 2026.

## TERMO DE REFERÊNCIA

### 1 – OBJETO:

Constitui objeto deste Termo de Referência a contratação de empresa para aquisição de um veículo de carga do tipo caminhão com cabine dupla, atendendo as necessidades do Departamento de Urbanismo, de acordo com as especificações técnicas adiante discriminadas.

Item	Quant.	Unid.	Descrição	Valor Unitário Máximo Aceitável	Valor Total Máximo Aceitável
1	1	Un.	<b>CAMINHÃO CABINE DUPLA 4X2 COM CARROCERIA METÁLICA:</b> - Ano/modelo igual ou posterior ao da assinatura do contrato; - Potência mínima: 170 CV; - Motor diesel; - Transmissão: 6 marchas a frente; - Tração 4x2; - Rodado traseiro duplo; - Peso bruto total mínimo: 5000 kg; - 2 eixos; - Direção hidráulica; - Cabine dupla, capacidade mínima 1 motorista + 4 passageiros; - Macaco hidráulico tipo garrafa; - Kit de ferramentas conforme normas do CONTRAN; - Adesivado com a logomarca do programa conforme modelo em: <a href="https://paranainterativo.pr.gov.br/placas/index.html">https://paranainterativo.pr.gov.br/placas/index.html</a> - Carroceria metálica com volume útil de 3m³; - Cor branca; - Para-barros em aço; - Para-choque traseiro conforme Res. CONTRAN 152/03; - Faixas reflexivas conforme Res. CONTRAN 152/036; - Proteção lateral conforme Res. CONTRAN 323/09; - Garantia de 12 meses da entrada em operação; - Entrega técnica com emissão de certificado; - Ar-condicionado quente/frio; - Bancos em couro ecológico ou revestido com capa impermeável; - Som multimídia com no mínimo 2 alto falantes; - Protetor de cárter;	456.166,67	<b>456.166,67</b>
<b>Valor Total Estimado</b>					<b>456.166,67</b>

**OBS.: Havendo qualquer divergência entre as especificações e unidades de medida contidas no item deste termo e as que constam no CATMAT/CATSER, prevalecerão as descrições constantes neste Termo de Referência.**

Integra este Termo de Referência, o Anexo I – Pesquisa de Preços, com a estimativa de preços e preços referênciais.

O objeto desta contratação não se enquadra como bem de luxo, conforme Decreto nº 10.818/2021.

O objeto desta contratação é caracterizado como bens comuns, conforme disposto no art. 6º, inc. XIII,





da Lei nº 14.133/2021, cujos padrões de desempenho e qualidade podem ser objetivamente definidos pelo edital, por meio de especificações usuais de mercado.

O prazo de vigência do Contrato será pelo período de 12 (doze) meses, contados da data de sua assinatura, na forma do art. 105 da Lei nº 14.133, de 1º de abril de 2021.

## 2 – FUNDAMENTAÇÃO DA CONTRATAÇÃO:

A aquisição de um veículo de carga tipo caminhão com cabine dupla e carroceria aberta se faz necessária para atender de forma eficiente às demandas operacionais e logísticas do Departamento de Urbanismo do Município de Marmeleiro, cuja atuação abrange uma ampla gama de serviços essenciais à infraestrutura urbana e ao bem-estar da população.

Atualmente, o departamento é responsável por atividades como:

- Fiscalização de obras e construções em áreas urbanas;
- Acompanhamento de serviços de pavimentação, limpeza urbana, iluminação pública, arborização e paisagismo;

- Transporte de materiais leves, ferramentas, equipamentos e sinalização para áreas de intervenção urbana;

- Atendimento de demandas emergenciais relacionadas ao espaço urbano.

Para a realização dessas atividades, é fundamental contar com um veículo que ofereça:

- Versatilidade de uso com carroceria aberta que permite o transporte de materiais e equipamentos volumosos ou irregulares, otimizando a logística das ações de campo;

- Capacidade de transporte de pessoal: a cabine dupla possibilita o deslocamento simultâneo de até 5 servidores + motorista, otimizando a mobilidade das equipes e reduzindo custos com deslocamentos em diversos veículos;

- Adequação ao terreno e condições urbanas: a caminhonete é adequada tanto para vias urbanas pavimentadas quanto para áreas de difícil acesso ou em obras, sendo ideal para vistorias e ações emergenciais;

- Durabilidade e resistência: veículos desse porte oferecem maior robustez, atendendo às exigências de um departamento que realiza atividades intensivas em campo.

A frota atual do Departamento de Urbanismo encontra-se defasada e inadequada para suprir essas necessidades de forma plena, o que compromete a agilidade e a eficácia na prestação de serviços à população. Assim, a aquisição do referido veículo visa fortalecer a estrutura operacional, melhorar a qualidade dos serviços urbanos e aumentar a eficiência da gestão pública.

Cabe ainda destacar que a aquisição será realizada atendendo ao Convênio 1012/25 – SECID, firmado entre o Município de Marmeleiro e a SECID. Portanto, justifica-se a presente solicitação como uma medida de interesse público, alinhada à política de melhoria contínua da infraestrutura municipal e ao compromisso da administração com a qualidade dos serviços prestados à comunidade de Marmeleiro.

### 2.1. Previsão no Plano de Contratações Anual:

A presente contratação não está alinhada com o PCA para o ano de 2026 pois a necessidade foi levantada posteriormente a sua elaboração.

## 3 – DESCRIÇÃO DA SOLUÇÃO COMO UM TODO, CONSIDERANDO TODO O CICLO DE VIDA DO OBJETO:

Considerando a eficácia, a qualidade e a conveniência econômica e sabendo que a demanda pode ser atendida por empresas que atuam em todo o território nacional, a solução plausível para a demanda em questão será a contratação de empresa por meio de Pregão Eletrônico, prezando pela empresa que possuir preço mais vantajoso e que melhor atenda às especificidades do objeto requisitado.

## 4 – REQUISITOS DA CONTRATAÇÃO:





#### 4.1. LICITAÇÃO EXCLUSIVA PARA ME/EPP OU COM COTA OU COM ITENS EXCLUSIVOS OU AMPLA CONCORRÊNCIA:

Para o item 01, deste processo a participação é para ampla concorrência.

#### 4.2. SUBCONTRATAÇÃO:

Não será admitida a subcontratação do objeto contratual.

#### 4.3. GARANTIA DA CONTRATAÇÃO:

Não haverá exigência da garantia da contratação dos art. 96 e seguintes da Lei nº 14.133, de 2021.

#### 4.4. APRESENTAÇÃO DE CATÁLOGOS, FICHA TÉCNICA OU QUALQUER OUTRO DOCUMENTO QUE DEMONSTRE ESPECIFICAÇÕES TÉCNICAS, PARA TODOS OS ITENS:

As licitantes classificadas em primeiro lugar deverá enviar ao Pregoeiro **SOB PENA DE DESCLASSIFICAÇÃO, no prazo máximo de 02 (duas) horas** após realizada a negociação, juntamente com a proposta adequada ao último lance ofertado, através de solicitação via CHAT, na Plataforma do COMPRAS.GOV, catálogo, imagem, ficha técnica ou qualquer outro documento do Fabricante/marca, em língua portuguesa, que demonstre compatibilidade das especificações técnicas e descrição dos produtos constantes neste termo, privilegiando o direito à informação no processo licitatório.

**TUDO OU QUALQUER DOCUMENTO APRESENTADO, CASO SUAS INFORMAÇÕES ESTIVEREM INCOMPLETAS EM RELAÇÃO A DESCRIÇÃO DOS PRODUTOS PARA ANÁLISE, SERÁ CONSIDERADO INAPTO E A EMPRESA DESCLASSIFICADA DO ITEM.**

#### 4.5. REQUISITOS COMPLEMENTARES

O veículo deverá atender às normas técnicas da ABNT, INMETRO, ISO e demais legislações vigentes, quando aplicável. Todas as especificações técnicas do veículo relacionado neste Termo de Referência são consideradas as mínimas exigidas.

A revisão do veículo, deve abranger um raio máximo de **50 Km do Município de Marmeleiro**.

A empresa vencedora do certame deverá emitir a nota fiscal de venda em nome da empresa contratada ou da fábrica diretamente em nome do Município de Marmeleiro, para que possa ser realizado o primeiro emplacamento de acordo com as exigências do DETRAN-PR.

#### 4.6. DA GARANTIA E ASSISTÊNCIA TÉCNICA:

A proponente contratada ficará obrigada a **garantir** a qualidade do equipamento contra defeitos mecânicos, pelo período mínimo de 12 (doze) meses, fornecendo os respectivos termos e/ou declaração dessa garantia. Ainda, caso haja previsão nas características técnicas do objeto, deverá oferecer treinamento para operação do equipamento.

Durante o prazo de garantia – 12 (doze) meses –, caso não seja possível a solução do problema no próprio local onde se encontre o equipamento e havendo a necessidade de transporte para oficina própria da proponente, fica sob responsabilidade da contratada todo ônus com transporte, locomoção, alimentação, hospedagem e outros que por ventura se fizerem necessários à perfeita solução do problema.

### 5 – OBRIGAÇÕES DA CONTRATADA:

A CONTRATADA deve cumprir todas as obrigações constantes deste Termo de Referência e em seus anexos, assumindo como exclusivamente seus riscos e despesas decorrentes da boa e perfeita execução do objeto, observando, ainda, as obrigações a seguir dispostas:

Responsabilizar-se pelos vícios e danos decorrentes do objeto, de acordo com o Código de Defesa do Consumidor (Lei nº 8.078, de 1990).





Comunicar ao CONTRATANTE, no prazo máximo de 24 (vinte e quatro) horas que antecede a data de entrega, os motivos que impossibilitem o cumprimento do prazo previsto, com a devida comprovação.

Atender às determinações regulares emitidas pelo Fiscal ou Gestor da(o) Ata de Registro de Preços/Contrato ou autoridade superior e prestar todo esclarecimento ou informação por eles solicitados.

Reparar, corrigir, remover, reconstruir ou substituir, às suas expensas, no total ou em parte, no prazo fixado pelo Fiscal da(o) Ata de Registro de Preços/Contrato, os bens nos quais se verificarem vícios, defeitos ou incorreções resultantes da execução ou dos materiais empregados.

Responsabilizar-se pelos vícios e danos decorrentes da execução do objeto, bem como todo e qualquer dano causado à Administração ou terceiros, não reduzindo essas responsabilidades a fiscalização ou o acompanhamento da execução contratual pelo CONTRATANTE, que ficará autorizado a descontar dos pagamentos devidos ou da garantia, caso exigida, o valor correspondente aos danos sofridos.

Responsabilizar-se pelo cumprimento de todas as obrigações trabalhistas, previdenciárias, fiscais, comerciais e as demais previstas em legislação específica, cuja inadimplência não transfere a responsabilidade ao CONTRATANTE e não poderá onerar o objeto do instrumento contratual.

Comunicar ao Fiscal do Contrato, no prazo de até 24 (vinte e quatro) horas, qualquer ocorrência anormal ou acidente que se verifique no local da execução do objeto contratual.

Paralisar, por determinação do CONTRATANTE, qualquer atividade que não esteja sendo executada de acordo com a boa técnica ou que ponha em risco a segurança de pessoas ou bens de terceiros.

Manter, durante toda a execução do instrumento contratual, em compatibilidade com as obrigações assumidas, todas as condições de habilitação e qualificação exigidas na licitação.

Cumprir, durante todo o período de execução do instrumento contratual, a reserva de cargos prevista em lei para pessoa com deficiência, para reabilitado da Previdência Social ou para aprendiz, bem como as reservas de cargos previstas na legislação (art. 116, da Lei n.º 14.133/2021).

Comprovar a reserva de cargos a que se refere a cláusula acima, no prazo fixado pelo Fiscal do Contrato, com a indicação dos empregados que preencheram as referidas vagas (art. 116, parágrafo único, da Lei n.º 14.133/2021).

Guardar sigilo sobre todas as informações obtidas em decorrência do cumprimento da(o) Ata de Registro de Preços/Contrato.

Arcar com o ônus decorrente de eventual equívoco no dimensionamento dos quantitativos de sua proposta, inclusive quanto aos custos variáveis decorrentes de fatores futuros e incertos, devendo complementá-los, caso o previsto inicialmente em sua proposta não seja satisfatório para o atendimento do objeto da contratação, exceto quando ocorrer algum dos eventos arrolados no art. 124, II, d, da Lei n.º 14.133/2021.

Cumprir, além dos postulados legais vigentes de âmbito federal, estadual ou municipal, as normas de segurança do CONTRATANTE.

Permitir, a qualquer tempo, que o Fiscal do CONTRATANTE inspecione o objeto e examine os registros e documentos que considerar necessário.

## 6 – OBRIGAÇÕES DO CONTRATANTE:

Exigir o cumprimento de todas as obrigações assumidas pela CONTRATADA, de acordo com a(o) Ata de Registro de Preços/Contrato e seus anexos.

Receber o objeto no prazo e condições estabelecidas no Termo de Referência.

Rejeitar, no todo ou em parte, serviço ou fornecimento executado em desacordo com os padrões exigidos nas especificações.

Prestar as informações e os esclarecimentos solicitados pela empresa para a fiel execução do objeto.

Notificar a CONTRATADA, por escrito, sobre vícios, defeitos ou incorreções verificadas no objeto fornecido, para que seja por ele substituído, reparado ou corrigido, no total ou em parte, às suas expensas.

Acompanhar e fiscalizar, através de servidor especialmente designado, o cumprimento do objeto e das obrigações da CONTRATADA, sob os aspectos quantitativo e qualificativo, anotando em registro próprio as falhas detectadas e comunicando à CONTRATADA quaisquer fatos que, a seu critério, exijam medidas corretivas por parte da mesma.

Efetuar o pagamento a CONTRATADA do valor correspondente a execução do objeto, no prazo, forma e condições estabelecidos no presente instrumento e no Termo de Referência, mediante apresentação





da Nota Fiscal/Fatura, devidamente atestada pelo Fiscal do Contrato, que deverá vir acompanhada de Ordem de Compra emitida pelo CONTRATANTE.

Aplicar a CONTRATADA as sanções previstas na Lei e no instrumento contratual.

Explicitamente emitir decisão sobre todas as solicitações e reclamações relacionadas à execução do presente instrumento, ressalvados os requerimentos manifestamente impertinentes, meramente protelatórios ou de nenhum interesse para a boa execução do ajuste.

O CONTRATANTE terá o prazo de 30 (trinta) dias, a contar da conclusão da instrução do requerimento, para decidir sobre todas as solicitações da CONTRATADA, inclusive pedidos de reestabelecimento do equilíbrio econômico-financeiro, admitida a prorrogação motivada, por igual período.

O CONTRATANTE não será responsável por quaisquer ônus, direitos ou obrigações vinculadas à legislação trabalhista, tributárias ou securitárias decorrentes da execução deste Termo de Referência, cujo cumprimento e responsabilidade caberão, exclusivamente, à CONTRATADA.

O CONTRATANTE não responderá por quaisquer compromissos assumidos pela CONTRATADA com terceiros, ainda que vinculados à execução do presente processo, bem como por qualquer dano causado a terceiros em decorrência de ato da CONTRATADA, de seus empregados, prepostos ou subordinados.

## 7 – EXECUÇÃO DO OBJETO:

A entrega do equipamento será de forma total e deverá ser entregue junto ao local indicado, nos horários determinados, rigorosamente de acordo com o ofertado na proposta, após assinatura da(o) Ata de Registro de Preços/Contrato, onde serão verificadas todas as especificações exigidas, reservando-se ao Município o direito de recusar parcial ou totalmente aqueles em desacordo com o objeto contratado.

O local da entrega do equipamento será, junto ao Paço Municipal, localizado na Avenida Macali, nº 255, Centro, Cidade de Marmeleiro, Estado do Paraná, CEP: 85614-068.

O prazo para entrega do objeto será **impreterivelmente de até 90 (noventa) dias úteis após o recebimento da Ordem de Compra por parte da CONTRATADA.**

O prazo de que trata o item anterior poderá ser prorrogado uma vez, por igual período, quando solicitado pela CONTRATADA durante o transcurso do prazo e desde que ocorra motivo justificado aceito pelo CONTRATANTE.

O prazo de garantia é aquele estabelecido na Lei nº 8.078, de 11 de setembro de 1990 (Código de Defesa do Consumidor).

A garantia não poderá ser inferior a 12 (doze) meses, da data de entrega do equipamento.

Não será recebido o objeto diferente da descrição, com quantidade inferior ou valor diferente do licitado.

A CONTRATADA deverá proporcionar a entrega/execução do objeto em perfeitas condições, conforme quantidades, exigências e estimativas a serem estabelecidas nas ordens de compra, bem como, prazo e local constantes no Termo de Referência, acompanhado da respectiva Nota Fiscal.

### 7.1. CONDIÇÕES DE RECEBIMENTO DO OBJETO:

O objeto deste Termo de Referência será dado como recebido, conforme:

**Provisoriamente**, na apresentação do objeto, declarará formalmente à CONTRATADA que os serviços foram prestados ou que os bens foram recebidos para posterior análise das conformidades e qualidade, baseadas nos requisitos e nos critérios de aceitação. Esta verificação deverá estar concluída em até 02 (dois) dias úteis.

Os bens poderão ser rejeitados, no todo ou em parte, inclusive antes do recebimento provisório, quando em desacordo com as especificações constantes no Termo de Referência e na proposta, devendo ser substituídos no prazo de 15 (quinze) dias, a contar da notificação da CONTRATADA, às suas custas, sem prejuízo da aplicação das penalidades.

**Definitivamente**, após a verificação dos requisitos e demais condições contratuais, desde que não se observem inconformidades ou divergências quanto às especificações constantes do Termo de Referência e da(o) Ata de Registro de Preços/Contrato acima identificado que ensejem correções por parte da CONTRATADA. Esta verificação deverá estar concluída em até 10 (dez) dias úteis.





O prazo para recebimento definitivo poderá ser excepcionalmente prorrogado, de forma justificada, por igual período, quando houver necessidade de diligências para a aferição do atendimento das exigências contratuais.

Em caso de o objeto ser entregue em desconformidade com o especificado, ou com defeito, será determinado um prazo, pelo CONTRATANTE, para que a CONTRATADA faça a substituição. Este prazo iniciar-se-á a partir da notificação do CONTRATANTE. A CONTRATADA ficará obrigada a substituir, às suas expensas, o objeto que for recusado.

Independentemente da aceitação, a CONTRATADA deverá garantir a qualidade do objeto fornecido pelo prazo de garantia, quando for o caso, obrigando-se a substituir no prazo determinado pelo CONTRATANTE, às suas expensas, aquele que apresentar falha ou defeito durante o recebimento e o período de cobertura da garantia.

Em todo o objeto, as especificações exigidas são as mínimas necessárias para o atendimento das necessidades dos Departamentos solicitantes. Não sendo aceito o objeto com especificações diferentes das descritas.

## 8 – GESTÃO E FISCALIZAÇÃO DO CONTRATO:

A(O) Ata de Registro de Preços/Contrato deverá ser executada(o) fielmente pelas partes, de acordo com as cláusulas avençadas e as normas da Lei nº 14.133, de 1º de abril de 2021, e cada parte responderá pelas consequências de sua inexecução total ou parcial.

O recebimento do objeto, a fiscalização e o acompanhamento da execução da(o) Ata de Registro de Preços/Contrato, será de responsabilidade do servidor: Elcio Maldonado Valenzuela.

A fiscalização de que trata este item não exclui nem reduz a responsabilidade do fornecedor, ainda que resultem de condições técnicas, vícios redibitórios ou emprego de material inadequado ou de qualidade inferior, e, na ocorrência desta, não implica na responsabilidade da administração e de seus agentes e prepostos.

As decisões e providências que ultrapassem a competência destes deverão ser solicitadas a autoridade superior, em tempo hábil, para adoção das medidas convenientes, no caso o Gestor do Contrato.

A gestão da(o) presente Ata de Registro de Preços/Contrato ficará a cargo do Diretor do Departamento de Urbanismo, Sr. Mário Flach.

Em caso de férias, exoneração ou qualquer tipo de afastamento do Gestor designado, o substituto imediato será o servidor que assumir o cargo de diretor ou responsável no período.

Caberá aos Gestores e Fiscais designados pela autoridade competente do Município promover todas as ações necessárias ao fiel cumprimento dos ajustes decorrentes do Contrato ou da Ata de Registro de Preços, seguindo os preceitos do Decreto Municipal nº 3.500, de 05 de março de 2024, que Regulamenta as regras para atuação do Agente de Contratação e da Equipe de Apoio, o funcionamento da Comissão de Contratação e a atuação dos Gestores e Fiscais de Contratos, no âmbito do Poder Executivo Municipal.

## 9 – CRITÉRIOS DE PAGAMENTO:

O pagamento será efetuado através de transferência eletrônica para a conta bancária da CONTRATADA indicada pela mesma, no prazo máximo de 15 (quinze) dias contados do mês subsequente da apresentação da Nota Fiscal, após o recebimento definitivo do objeto.

A vencedora do certame deverá apresentar as certidões (FGTS, TRABALHISTA, CERTIDÃO ESTADUAL, FEDERAL E MUNICIPAL) em validade para o pagamento.

Quaisquer erros ou emissão ocorrido na documentação fiscal será motivo de correção por parte da adjudicatária e haverá em decorrência, suspensão do prazo de pagamento até que o problema seja definitivamente sanado.

Aplica-se aos documentos fiscais emitidos a Instrução Normativa RFB nº 1.234/2012 ou a que vier a substituí-la, nos termos do Decreto Municipal nº 3.480, de 26 de dezembro de 2023.

## 10 – FORMA E CRITÉRIOS DE SELEÇÃO DO FORNECEDOR:

### 10.1. PARA A HABILITAÇÃO, SERÁ EXIGIDA A DOCUMENTAÇÃO RELATIVA:





# MUNICÍPIO DE MARMELEIRO

15

ESTADO DO PARANÁ

A documentação relativa à **HABILITAÇÃO JURÍDICA** consistirá em:

No caso de empresário individual: **inscrição no Registro Público de Empresas Mercantis**, a cargo da Junta Comercial da respectiva sede.

No caso de sociedade empresária ou empresa individual de responsabilidade limitada – EIRELI: **ato constitutivo, estatuto ou contrato social em vigor**, devidamente registrado na Junta Comercial da respectiva sede.

Em se tratando de Microempreendedor Individual – MEI: **Certificado da Condição de Microempreendedor Individual – CCMEI**, na forma da Resolução CGSIM nº 16, de 2009, cuja aceitação ficará condicionada à verificação da autenticidade no sítio [www.portaldoempreendedor.gov.br](http://www.portaldoempreendedor.gov.br).

A documentação relativa à **qualificação econômico-financeira** consistirá em:

**Certidão negativa de pedido de falência ou recuperação judicial ou extrajudicial**, expedida pelo distribuidor da sede da pessoa jurídica, referente à matriz e, quando for o caso, igualmente da filial licitante, em data não anterior a 90 (noventa) dias da abertura da sessão pública deste PREGÃO, se outro prazo não constar do documento.

A documentação relativa à **REGULARIDADE FISCAL E TRABALHISTA** consistirá em:

Prova de inscrição no **Cadastro Nacional de Pessoa Jurídica – CNPJ**.

Prova de inscrição no **Cadastro de Contribuinte Estadual ou Municipal**, se houver, relativa ao domicílio ou sede da proponente, pertinente ao seu ramo de atividade e compatível com o objeto contratual.

Prova de regularidade para com a Fazenda Federal, mediante a apresentação de **Certidão Conjunta de Débitos relativos a Tributos Federais e a Dívida Ativa da União**, expedida pela Secretaria da Receita Federal do Ministério da Fazenda.

Prova de regularidade para com a **Fazenda Estadual** do domicílio ou sede do licitante, relativa aos tributos relacionados com o objeto licitado.

Prova de regularidade para com a **Fazenda Municipal**, relativa aos tributos relacionados com o objeto licitado.

Certificado de Regularidade de Situação para com o **Fundo de Garantia de Tempo de Serviço (FGTS)**.

Prova de inexistência de débitos inadimplidos perante a Justiça do Trabalho, mediante a apresentação de **Certidão Negativa de Débitos Trabalhistas (CNDT)**, nos termos da Lei nº 12.440, de 07 de julho de 2011.

Em se tratando de microempresa, empresa de pequeno porte, havendo alguma restrição na comprovação da regularidade fiscal e trabalhista, desde que atendidos os demais requisitos do Edital, a(s) empresa(s) nesta condição será(ão) declarada(s) habilitada(s) sob condição de regularização da documentação no prazo de 5 (cinco) dias úteis, prorrogáveis por igual prazo, a contar do momento em que for declarado vencedor do certame, para regularização da documentação, para pagamento ou parcelamento do débito e para emissão de eventuais certidões negativas ou positivas com efeito de certidão negativa.

A não regularização da documentação no prazo estipulado implicará a decadência do direito à contratação, sem prejuízo das sanções cabíveis.

O critério de julgamento adotado é o de **MENOR PREÇO**, através da modalidade **PREGÃO**, sob a forma eletrônica.

## 11 – DA FRAUDE E CORRUPÇÃO:

As partes declaram conhecer as normas de prevenção à corrupção previstas na legislação brasileira, dentre elas, a Lei de Improbidade Administrativa (Lei Federal n.º 8.429/1992), a Lei Federal n.º 12.846/2013 e seus regulamentos, se comprometem que para a execução deste Contrato nenhuma das partes poderá oferecer, dar ou se comprometer a dar, a quem quer que seja, aceitar ou se comprometer a aceitar, de quem quer que seja, tanto por conta própria quanto por intermédio de outrem, qualquer pagamento, doação, compensação, vantagens financeiras ou benefícios indevidos de qualquer espécie, de modo fraudulento que constituam prática ilegal ou de corrupção, bem como de manipular ou fraudar o equilíbrio econômico financeiro do presente Contrato, seja de forma direta ou indireta quanto ao objeto deste





# MUNICÍPIO DE MARMELEIRO

16

ESTADO DO PARANÁ

Contrato, devendo garantir, ainda que seus prepostos, administradores e colaboradores ajam da mesma forma.

## 12 – ADEQUAÇÃO ORÇAMENTÁRIA:

As despesas decorrentes da presente contratação correrão à conta de recursos específicos consignados nas dotações orçamentárias apresentadas abaixo:

Conta	Órgão/Unidade	Funcional Programática	Elemento de Despesa	Fonte
594	14.01	15.452 0036 1.014	4.4.90.52.52.00.00	971
627	14.01	15.452 0036 1.014	4.4.90.52.52.00.00	0

## 13 – AUTORIZAÇÃO:

Encaminhe-se à autoridade competente para análise de conveniência e oportunidade da contratação e demais providências cabíveis.

**Mário Flach**  
**Diretor do Departamento de Urbanismo**

ESTE DOCUMENTO FOI ASSINADO EM: 13/02/2026 09:52:03.00 -03  
PARA CONFERENCIA DO SEU CONTEUDO ACESSAR: <https://c.ipm.com.br/pa8f1e396ec7d9>





## ANEXO I – PESQUISA DE PREÇOS

### 1 – OBJETO

Contratação de empresa para aquisição de um veículo de carga do tipo caminhão com cabine dupla, atendendo as necessidades do Departamento de Urbanismo.

### 2 – FONTES PESQUISADAS

A cesta de preços formada, engloba preços adquiridos através dos seguintes métodos:

- Contratações similares feitas pela Administração Pública, através de Atas de Registro de Preços / Contratos de outros órgãos públicos.
- Pesquisa direta com fornecedores atuantes / especializados na área do objeto a ser adquirido / contratado.

Todas as pesquisas realizadas encontram-se em anexo a esse documento.

### 3 – METODOLOGIA PARA OBTENÇÃO DO PREÇO ESTIMADO

A metodologia utilizada a partir dos valores obtidos na pesquisa de preços foi a Mediana, para melhor apuração e reflexo dos preços reais praticados no mercado.

### 4 – MAPA COMPARATIVO DE PREÇOS

A numeração dos itens abaixo é correspondente a tabela de **“Especificações Técnicas”** do Termo de Referência, constando os descritivos específicos completos dos itens na referida tabela.

Item	Quant.	Unid.	Possoli Caminhões	Samae - Ibitiporã	Ingá Veículos	Valor Unitário R\$	Valor Total R\$
1	1	Un.	535.000,00	423.500,00	410.000,00	456.166,67	<b>456.166,67</b>

Os preços que compõem a tabela de mapeamento acima foram examinados individualmente, sendo realizada análise crítica dos dados.

Declaramos a responsabilidade pela pesquisa e mapeamento dos preços que serviram a Administração Pública para definição do valor máximo de preços para a abertura do Procedimento Licitatório (Assinam-se no Termo de Referência).





### Possoli Caminhões Ltda.

CNPJ 04.640.295/0001-11

Rod BR 277 Km 582,3 S/N Tel. 45 3227-2022, Cascavel, Paraná, CEP:85.803-650

e-mail: [vendas@possoli.com.br](mailto:vendas@possoli.com.br) , [genarodutra@possoli.com.br](mailto:genarodutra@possoli.com.br)

Cascavel 12 de agosto de 2025.

**Prefeitura Mun. de Marmeleiro – Pr  
Sr. Rogerio**

#### **IVECO DAILY 65 180 4x2 CABINE DUPLA EQUIPADO CARROCERIA ABERTA METAL**

**Motor FPT F1C Max Euro VI 180cv diesel, 4 cilindros em linha, Turbo-intercooler / Injeção eletrônica Common Rail, 4 cilindros em linha / 2.998 cm<sup>3</sup>, Potência máxima, 180 cv @ (3.500 rpm), Torque máximo 430 Nm @ 1.600 - 2900 rpm, Faixa de rotação econômica 1.500 a 2.400 rpm, Norma de emissões / Tecnologia PROCONVE P8 (Euro VI) / EGR e SCR, Sistema elétrico 12v, freios hidráulicos ESP+ ABS+EBD a disco nas 04(quatro), Pneus 225/75R16,0, **CAMBIO MANUAL DE 06(SEIS) MARCHAS A FRENTE** 01(uma) a ré, Tração traseira rodado duplo, **Entre eixo de 4.350mm, PBT 6.500kg, Capacidade de carga+ carroceria técnico legal 3.000kg** , mais informações em catálogos em anexo.**

**PREÇO - R\$ 535.000,00 (quinhentos e trinta e cinco mil reais).**

**Veículo ano de fabricação 2025/2025 - Veículo Zero Km**

**Prazo de entrega 90 a 120 dias dependendo fabricação Carroceria e do cesto aéreo**

**Motorização (PROCONVE P8, MOTORES EURO VI).**

---

#### **Observação solicitar no edital:**

- *Poderão participar desta licitação somente fabricantes e concessionárias automobilísticas, em acordo á Lei 6.729 de 28 de novembro de 1979, que dispõe sobre a concessão comercial entre produtores e distribuidores de veículos automotores de via terrestre.*
- *Declaração emitida pelo fabricante de que a proponente é representante autorizada da marca ofertada (Atendimento a Lei nº6.729/79).*

Sem mais, ficamos a disposição para maiores esclarecimentos.

**GENARO  
DUTRA  
JUNIOR:43397  
131987**

Assinado digitalmente por GENARO DUTRA  
JUNIOR:43397131987  
ND: C=BR, O=ICP-Brasil, OU=AC Instituto  
Fenacon RFB, OU=(EM BRANCO), OU=RFB e-  
CPF A1, OU=Secretaria da Receita Federal do  
Brasil - RFB, OU=Presencial, OU=  
81047508000147, CN=GENARO DUTRA  
JUNIOR:43397131987  
Razão: Eu sou o autor deste documento  
Localização:  
Data: 2025.08.12 08:26:43-03'00'  
Foxit PDF Reader Versão: 2023.2.0

Genaro Dutra Jr.  
RG: 3023924-5 CPF: 433.971.319-87  
Possoli Caminhões Ltda.  
Deptoº Vendas a governo  
45 99971 3417/ 45 3227 2022  
e-mail: [genarodutra@possoli.com.br](mailto:genarodutra@possoli.com.br)  
e-mail: [vendas@possoli.com.br](mailto:vendas@possoli.com.br)

04.640.295/0001-11

POSSOLI CAMINHÕES  
LTDA.

ROD. BR 277 - KM 582+300MT  
CENTRALITO - CEP 85803-650  
CASCAVEL - PARANÁ

Item: **CARROCERIA METÁLICA**

**Marca: TRUCKVEL EQUIPAMENTO:**

Estrutura construída em chapa de aço em alta resistência, com assollo liso em 3.500mm, laterais de cada lado e tampa traseira, todas com engate rápido, construídas em chapas de 3 mm, com malhal reforçado, com ganchos para amarração internos.

**Nas seguintes dimensões:**

Comprimento: 3,50 mts.

Largura: 2,300 mts. (\*) Medidas internas

Altura: 0,450 mts.

**Foto Ilustrativa do Caminhão:**





CARROCERIA METALICA

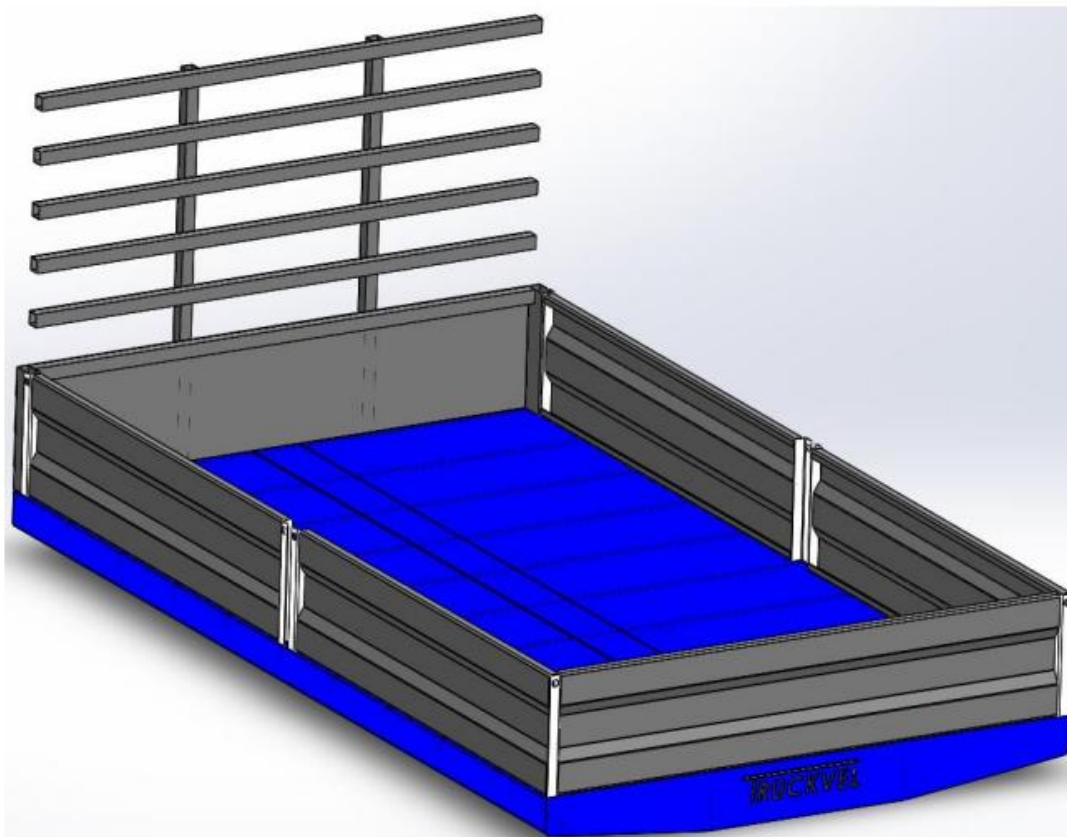

***TRUCKVEL***<sup>®</sup>



# DAILY 65-180

Escolha uma cor da sua preferência:  Branco Iveco  Amarelo Florence  Verde Montreal  Azul Iveco  Azul Milano  Rosé Gold   
 Vermelho Modena  Vermelho Ferrara  Marrom Verona  Prata Bari  Cinza Mônaco  Preto Vulcano

DIMENSÕES (mm)		CABINE SIMPLES	CABINE DUPLA
Distância entre-eixos	A	4.350	4.350
Comprimento total	B		7.372
Largura da Cabine	N		2.052
Largura da Cabine (com retrovisores)	M		2.697
Altura da cabine	D	2.337	2.359
Altura chassi ao solo	J	877	867
Ângulo de entrada	G	10°	11°
Ângulo de saída	H	23	21
Balanço Dianteiro	C		1.048
Balanço Traseiro	F		1.885
Bitola eixo dianteiro			1.741
Bitola eixo traseiro			1.663
Raio de giro (entre paredes)	-		7.759
Raio de giro (entre pneus)	-		7.433
Vão livre dianteiro	K	241	200
Vão livre traseiro	L	166	147
Bitola das longarinas (externo)	T		864
Distância do centro do eixo dianteiro até o frontal da carroceria	E	1.410	2.160
Largura veículo na parte traseira	U		2.158
CAPACIDADE TÉCNICA / PESOS (kg)			
CAPACIDADES			
Eixo dianteiro			1.900
Eixo Traseiro			4.600
Total			6.500
LCapacidade carga + carroceria - Técnico/ Legal	4.090		3.930
Capacidade máxima de tração (CMT)			8.800
Peso Bruto Total (PBT) - Técnico /Legal			6.500
PESOS EM ORDEM DE MARCHA			
Eixo Dianteiro	1.550		1.630
Eixo Traseiro	860		940
Total	2.410		2.570
DESEMPENHO (CÁLCULO TEÓRICO COM PBT TÉCNICO / LEGAL)			
Relação de redução do eixo traseiro			4,63 : 1
Capacidade de rampa (gradeability)			40%
Partida em rampa (startability)			22%
Velocidade máxima no plano			Limitada eletronicamente a 128 km/h

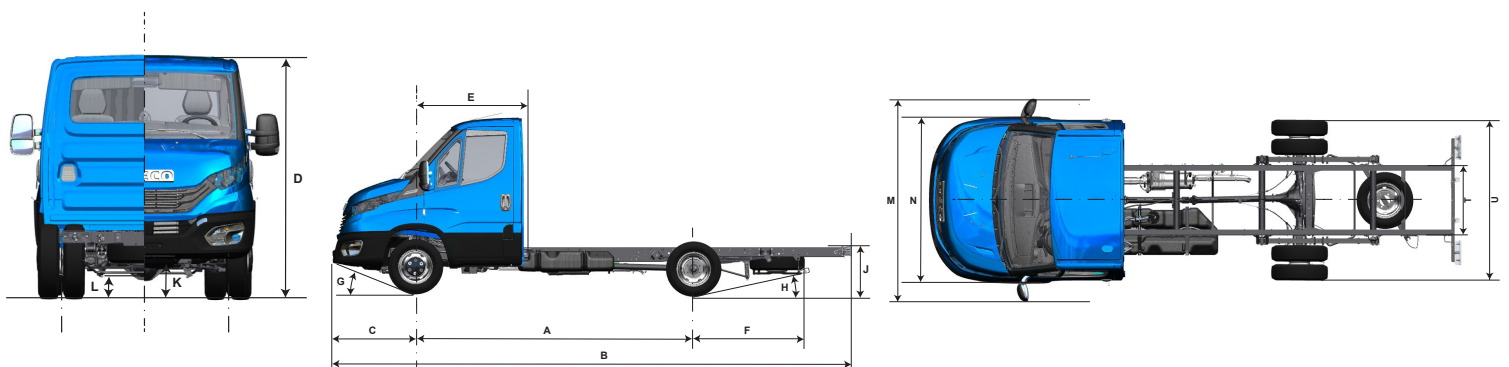

MOTOR										
Fabricante / Modelo	FPT / F1C Max									
Alimentação / Injeção	Turbo-intercooler / Injeção eletrônica Common Rail									
Nº de cilindros / Cilindrada	4 cilindros em linha / 2.998 cm <sup>3</sup>									
Potência máxima	180 cv @ (3.500 rpm)									
Torque máximo	430 Nm @ 1.600 - 2.900 rpm									
Faixa de rotação econômica	1.500 a 2.400 rpm									
Norma de emissões / Tecnologia	PROCONVE P8 (Euro VI) / EGR e SCR									
TRANSMISSÃO										
Marca / Modelo	ZF 6S 480 VO ( ZF EL55)									
Tipo / Acionamento	Manual / Cabo									
Nº de marchas	6 sincronizadas à frente e 1 à ré									
Relações de marchas	1ª	5,07	2ª	2,61	3ª	1,52	4ª	1,00	R1	4,82
	5ª	0,77	6ª	0,64						
EMBRAGEM										
Fabricante / Tipo	Valeo 280 / Monodisco a seco, material de atrito orgânico com acionamento hidráulico									
Diâmetro do disco (mm)	280 mm									
EIXO TRASEIRO										
Tração / Tipo	Tração traseira / Eixo de simples redução									
Marca / Modelo	Dana / 286									
Relação de redução	4,63 : 1									
SUSPENSÕES										
Dianteira	Suspensão independente do tipo duplo A com barra de torção longitudinais de 33 mm diâmetro e barra estabilizadora com diâmetro de 22 mm									
Marca / Modelo	Streparava / Quadtor									
Traseira	Mola semi-elíptica assimétrica de duplo estágio com 70 mm de largura e 6 lâminas									
CHASSI										
Tipo	Tipo escada com Longarinas planas com perfil "C" e travessas tubulares ou planas rebitadas. Dimensões do perfil 174 x 66 x 5 mm.									
Material	Aço Fe E 420 / LNE 380									
DIREÇÃO										
Marca / Modelo	CAAS									
Tipo	Pinhão e cremalheira com assistência hidráulica									
FREIOS										
Freio de Serviço	A disco nas 4 rodas, com discos ventilados nas rodas dianteiras e maciços nas rodas traseiras, com indicador de baixo nível do fluido de freio e de desgaste de pastilhas									
Freio de estacionamento	Tambor com acionamento mecânico por cabos, atuando no eixo traseiro									
ESP – Sistema de Controle de Estabilidade	<p>HHC – Hill Hold Control: mantém a pressão nos freios por 2 segundos, auxiliando na partida do veículo.</p> <p>HBA – Hydraulic Brake Assist: aumento da pressão do freio quando o pedal de freio for acionado de forma rápida reduzindo a distância de parada.</p> <p>HFC – Hydraulic Fading Compensation: sistema detecta condição anormal do sistema de freio e aumenta a pressão do circuito até a intervenção do ABS.</p> <p>HRB – Hydraulic Rear Wheel Boost: no caso de uma frenagem de emergência, quando os freios dianteiros já estão em controle de ABS, aumenta a pressão nos freios traseiros, aumentando sua capacidade de manobra.</p> <p>EUC – Extended Understeering Control: no caso de o veículo perder aderência das rodas dianteiras (sair de dianteira), atua intervindo no torque e no freio do veículo, aumentando sua capacidade de manobra.</p> <p>RMI – Roll Movement Intervention: mitiga situações de rolagem perigosa durante a condução altamente dinâmica.</p> <p>ROM – Roll Over Mitigation: mitiga situações de rolagem perigosa durante situações quase estacionárias.</p> <p>TSM – Trailer Sway Mitigation: detecta a presença de um reboque e adapta a estratégia de controle do ESP de modo a não influenciar negativamente a dinâmica do sistema de reboque veicular.</p> <p>LAC – Adaptive Load Control: estima a distribuição de carga no veículo.</p>									
RODAS E PNEUS										
Rodas - Material / Dimensões	Aço / 6" x 16" / Rodagem traseira dupla									
Pneus	225/75 R16									
VOLUMES DE ABASTECIMENTO (litros)										
Tanque de Combustível / Material	90 ℓ / Plástico									
Tanque de Arla	17 ℓ									
Motor (cárter)	8,6 ℓ (9,3 ℓ com troca de filtro)									
Caixa de Câmbio	2,4 ℓ									
Sistema de arrefecimento	10,9 ℓ									
SISTEMA ELÉTRICO										
Bateria	12 V x 100 Ah									
Alternador	14 V - 110 A (sem ar condicionado) ou 14 V - 150 A (com ar condicionado)									
CABINE										
Tipo	Tipo semiavançada, com estrutura em painéis de chapa de aço, fixada ao chassi por coxins elásticos. Tratamento cataforético anticorrosão e aplicação de materiais de isolamento acústico e antiabrasão.									

Genaro Possoli Ive...

08:02



banco de couro 08:13

É isso mesmo 08:14

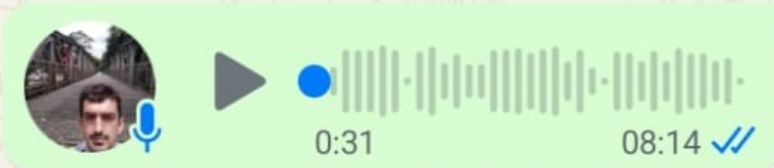

Melhor pedir capa protetora 08:15

pode ser tambem 08:15

**POSSOLI** **IVECO**  
 Possoli Caminhões Ltda.  
 CPMJ SA S/N: 204631-91  
 Rua BR 277 Km 502,3 SN Tel. 05 5227-5232, Cascavel, Paraná, CEP:85.800-450  
 e-mail: [veic@possoli.com.br](mailto:veic@possoli.com.br) [par@possoli.com.br](mailto:par@possoli.com.br)

Proposta Mun. Marmeleiro  
- Pr Daily 65 180 4x2 Ca...  
6 páginas • 1,1 MB • PDF



08:28

Veja se isso que precisa 08:28

opa, isso mesmo, show 08:30

mt obrigado 08:30

Mensagem



Vitorino, 13 de agosto de 2024.

PREFEITURA MUNICIPAL DE MARMELEIRO

Ref.: Orçamento Sprinter 517 Chassi, com cabina dupla e carroceria metálica de 4m.

Vimos pela presente ofertar-lhes o seguinte veículo:

Um veículo novo, marca Mercedes-Benz, modelo Sprinter 517 chassi, ano/modelo 2025/2026, ar-condicionado no painel original de fábrica, distância entre eixos de 4.325, motor com potência de 170cv, movido a óleo diesel, caixa de câmbio manual de 6 marchas, tração traseira, suspensão dianteira: Independente com molas transversais parabólicas, amortecedores hidráulicos e barra estabilizadora, suspensão traseira: Rígido com molas parabólicas, com amortecedores hidráulicos de duplo efeito e barra estabilizadora, com Pneus 205/75 R16C, com PBT (Peso Bruto Total) de 5.000kg, e PBTC (Peso Bruto Total Combinado) 7.000kg, air bag do motorista e do passageiro, travamento c/controlado remoto das portas, vidro elétrico, trava elétrica, alarme, ar-condicionado digital, tanque de combustível de 71 litros, 22 litros arla 32, faróis de neblina, freio hidráulico a disco em todas as rodas, com discos frontais autoventilados, Exclusivo Programa Eletrônico de Estabilidade (ESP Adaptativo 9i®), Assistente Ativo de Frenagem (ABA - Active Brake Assist), Assistente de Vento Lateral / Assistente de Partida em Rampa / Alerta de Fadiga, Luzes de freio adaptativas, equipado com carroceria metálica de 4m confeccionada em aço com tampas com fechamento de cantos com pinos rosqueados, caixa de ferramenta, aparabarro, para choque traseira e protetor lateral, e equipado com cabine dupla para um total de 06 passageiros e bancos revestidos em courvin.

VALOR TOTAL: R\$ 410.000,00 (quatrocentos e dez mil reais).

PRAZO DE ENTREGA: 90 dias.

VALIDADE DA PROPOSTA: 30 dias.

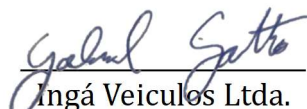

Ingá Veículos Ltda.  
CNPJ: 01.994.951/0018-34

Gabriel Gatto  
Vendas a Governo

Ingá Veículos Ltda.  
Trevo das Rodovias BR 158/280  
Vitorino - PR  
85.520-000  
Fone: +55 46 3311-3200







Modelo da transformação da Cabine



Modelo da carroceria

Ingá Veículos Ltda.  
Trevo das Rodovias BR 158/280  
Vitorino - PR  
85.520-000  
Fone: +55 46 3311-3200

←  Gabriel Ingá veícul...   

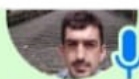

0:21

08:32 ✓✓

Ta certo, vira uma sujeira o tecido...  
não funciona

08:33

Deixa pra mim aqui

08:33

13 de agosto de 2025

bom dia Gabriel, td certo

08:42 ✓✓

vc conseguiu alguma coisa pra mim  
sobre o orçamento

08:43 ✓✓

estou em umas reuniões com a  
fabrica, mas consigo em breve

10:27

OPA

17:05

tarde

17:05

da uma olhada aqui no orçamento

17:05

só o descritivo para o edital  
precisamos detalhar ele para ser  
mais assertivo na compra

17:06



ORÇAMENTO INGÁ  
VEICULOS - 517 dupla...



2 páginas • 354 kB • PDF

17:06



Mensagem



**CONTRATO ADMINISTRATIVO Nº 62/2024  
PROCESSO ADMINISTRATIVO Nº 845/2024  
REF. PREGÃO ELETRÔNICO Nº 24/2024**

**CONTRATANTE: SERVIÇO AUTÔNOMO MUNICIPAL DE ÁGUA E ESGOTO DE IBIPORÃ - SAMAE**, pessoa jurídica de direito público, inscrita no MF/CNPJ sob nº. 78.079.639/0001-00 com sede na Av. Santos Dumont, 565 - Ibiporã – Paraná, neste ato representado pelo Diretor-Presidente, **GUSTAVO TONELI DE SÁ**, brasileiro, casado, contador, portador da cédula de identidade RG nº 6.916.688-1 SSP PR, e inscrito do CPF/MF sob nº 036.592.809-76, residente e domiciliado nesta cidade, neste ato doravante denominado de **CONTRATANTE**.

**CONTRATADO(A): VCA AUTOMOTORES LTDA**, inscrito no CNPJ/CPF sob o nº 24.380.089/0001-27, com sede na AV PR-317 (SAIDA PARA CAMPO MOURAO), nº 6555 – Parque Industrial, – Maringá/PR, neste ato representado por **ALFREDO ALVES DIAS NETO**, inscrito(a) no CPF sob o nº 730.508.149-34, portador(a) da carteira de identidade nº 443.211.81 SESP PR, residente e domiciliado(a) na cidade de Maringá/PR, e-mail jonas.capucim@turimdiesel.com.br e telefone (44) 2101-4100.

O presente Contrato será regido pela Lei Federal nº 14.133, de 1º de abril de 2021, pelos Decretos Municipais nº 01, 02, 05, 10, 13 e 15/2023; pelo edital do Pregão Eletrônico nº 24/2024, do procedimento licitatório que originou o presente instrumento, com todos os seus anexos, pela proposta do licitante vencedor e pelas cláusulas e condições seguintes:

**1. OBJETO:**

Aquisição de caminhão cabine dupla 4x2, novo ZERO Km para utilização no setor de esgoto, conforme descrito no Termo de Referência.

Item	Especificação	Un.	quant.	Valor Unit.	Valor Total
1	<p><b>CAMINHÃO 4X2, ZERO KM, ANO/MODELO: 2024/2024. POTÊNCIA DE 180 CV, PBT DE 6.500 KG. MARCA: IVECO-MODELO: DAILY 65.180 CABINE DUPLA REFERÊNCIA: - NACIONAL FABRICANTE: IVECO LATIN AMERICA LTDA. EQUIPADO COM CARROCERIA DE FERRO.</b></p> <p>Caminhão cabine dupla 4x2: cabine dupla original de fábrica; capacidade para transportes de no mínimo sete pessoas; tração traseira 4x2; rodado traseiro duplo novo 0 km; ano de fabricação de no mínimo 2024; ano do modelo de no mínimo 2024; cor branca; potência mínima efetiva líquida de 180 CV; cambio com mínimo de 06marchas à frente sincronizadas e 01 a ré ar condicionado capacidademínima peso bruto total homologado de 6.500 kg; distância entre eixos compatível, direção hidráulica/elétrica; espelhos externos com braços fixados à cabine; pneus de série linha de montagem; carroceria metálica carga seca compatível com o veículo; para-choque traseiro homologado; garantia mínima de 12 (doze) meses da entrada em operação, sem limite de quilometragem; veículo deve ter seu primeiro emplacamento em nome da autarquia. Veículo deverá vir com os adesivos com a logo do SAMAE nas portas dianteiras.</p> <p>Observação: O veículo será entregue devidamente emplacado, sendo que os Impostos e taxas para o primeiro emplacamento, ocorrerá às expensas da empresa contratada.</p>	UN	1	R\$ 423.500,00	R\$ 423.500,00

Item	Especificação	Un.	quant.	Valor Unit.	Valor Total
	<p>Veículo será entregue com os adesivos com a logo do SAMAE nas portas dianteiras, devendo a aplicação do adesivo, ocorrer às expensas da empresa contratada.</p> <p>O adesivo será fornecido pelo próprio SAMAE, ficando a CONTRATADA responsável pela aplicação do adesivo no veículo.</p> <p>Declaração do fabricante de que é representante autorizado ou concessionário da marca oferecida, requisito de aceitabilidade da proposta.</p> <p>DECLARAÇÃO EM ANEXO.</p> <p>Declaração da empresa de que possui manutenção própria em um raio de 150 (cento e cinquenta) Km da cidade de Ibiporã/PR, para a realização das 03 (três) primeiras revisões, que será totalmente inclusa no preço do caminhão, requisito de aceitabilidade da proposta.</p> <p>DECLARAÇÃO EM ANEXO.</p>				
<b>VALOR TOTAL:</b>					<b>R\$ 423.500,00</b>

**1.1.** Vinculam esta contratação, independentemente de transcrição:

- 1.1.1. O Termo de Referência;
- 1.1.2. O Edital da Licitação;
- 1.1.3. A Proposta do contratado;
- 1.1.4. Eventuais anexos dos documentos supracitados.

**2. FUNDAMENTO:**

**2.1.** Este contrato decorre do Pregão Eletrônico n.º 24/2024, objeto do processo administrativo n.º 845/2024, com homologação publicada no sítio eletrônico oficial no dia 25/09/2024.

**3. FORMA DE FORNECIMENTO:**

Os bens deverão ser fornecidos em entrega única, conforme descrito no Termo de Referência.

**4. PREÇO E VALOR DO CONTRATO:**

- 4.1. O Contratante pagará ao Contratado os preços unitários previstos em sua proposta, que é parte integrante deste contrato:
- 4.2. O valor total do contrato é de R\$ 423.500,00 (Quatrocentos e vinte e três mil e quinhentos reais).
- 4.3. No preço pactuado estão inclusas todas as despesas necessárias à execução do objeto do contrato, inclusive tributos, encargos trabalhistas e despesas com transporte e locomoção.

**5. DO REAJUSTE.**

- 5.1. A periodicidade de reajuste do valor deste contrato será anual, conforme disposto na Lei Federal n.º 10.192, de 2001, utilizando-se o índice INPC – Índice Nacional de Preços ao Consumidor acumulado no período.
  - 5.1.1. A data-base do reajuste será vinculada à data da proposta.
  - 5.1.2. O reajuste será concedido mediante simples apostila, conforme dispõe o art. 136 da Lei Federal n.º 14.133, de 2021.

5.2. Nos reajustes subsequentes ao primeiro, o interregno mínimo de um ano será contado a partir do último reajuste.

5.3. Não serão admitidos apostilamentos com efeitos financeiros retroativos à data da sua assinatura.

5.4. A concessão de reajustes não pagos na época oportuna será apurada por procedimento próprio.

## 6. A RESPONSABILIDADE DA GESTÃO E FISCALIZAÇÃO DO CONTRATO:

6.1. Fica designado como gestor deste contrato o servidor ocupante do cargo de **Diretor técnico operacional, Sr. MARCOS ROBERTO PEREIRA**, ou quem vier a substituí-lo, o qual desempenhará as atribuições atinentes ao controle orçamentário e financeiro e a ordenação de despesa, bem como as alterações contratuais que se fizerem necessárias.

6.2. A fiscalização do contrato, por sua vez, será exercida pelo servidor ocupante do cargo de **Coordenador de Redes e Ramais de Esgoto, Sr. FABIO ROGERIO VIEL**, designado pelo ordenador da despesa, conforme previsto no **Decreto nº 02/2023**, a quem caberá, entre outras obrigações pertinentes, o acompanhamento da execução do contrato e o aviso ao gestor quando da ocorrência de qualquer fato adverso ou ainda da necessidade de alterações contratuais de prazo e/ou de valor para que o gestor tome as providências necessárias. O recebimento das mercadorias/bens deverá ser efetuado pela comissão devidamente constituída mediante atestado de recebimento na respectiva nota fiscal.

6.3. A execução do objeto deste pregão eletrônico será fiscalizada pelos servidores acima designados pela Administração, doravante denominado Fiscalização, com autoridade para exercer toda e qualquer ação de orientação geral durante a execução contratual.

6.4. São atribuições da Fiscalização, entre outras:

6.4.1. Acompanhar, fiscalizar e atestar a execução contratual, bem assim indicar as ocorrências verificadas;

6.4.2. Solicitar à Contratada e a seus prepostos ou obter da Administração todas as providências tempestivas necessárias ao bom andamento do contrato e anexar aos autos cópia dos documentos que comprovem essas solicitações;

6.4.3. Notificar a Contratada, por escrito, sobre imperfeições, falhas ou irregularidades constatadas na execução do objeto para que sejam adotadas as medidas corretivas necessárias;

6.4.4. Propor a aplicação de penalidades à Contratada e encaminhar à Secretaria Municipal de Administração os documentos necessários à instrução de procedimentos para possível aplicação de sanções administrativas.

6.5. A ação da Fiscalização não exonera a Contratada de suas responsabilidades contratuais.

6.6. Caso a Contratada se torne inadimplente pela falta de execução total ou parcial do presente Contrato, serão aplicadas isoladas ou cumulativamente as sanções constantes no **Decreto Municipal nº 02/2023**.

## 7. PRAZO E CONDIÇÕES DE EXECUÇÃO E DE RECEBIMENTO:

7.1. Os produtos deverão ser entregues de acordo com as especificações contidas no Termo de Referência.

7.2. O prazo de entrega é de 60 (sessenta) dias corridos, contados da Expedição da Ordem de Serviço, em remessa única.

**7.3.** Caso não seja possível a entrega na data assinalada, a empresa deverá comunicar as razões respectivas com pelo menos **5 (cinco) dias** de antecedência para que qualquer pleito de prorrogação de prazo seja analisado, ressalvadas situações de caso fortuito e força maior.

**7.4.** O veículo deve ter seu primeiro emplacamento em nome da autarquia e deverá vir adesivado com a logo do SAMAE nas portas dianteiras, as expensas da empresa contratada, conforme item **10.1.11, 10.1.12 e 10.1.13** deste contrato.

## **8. FONTE DE RECURSOS:**

**8.1.**A despesa correrá por conta da seguinte dotação orçamentária:

**18.002.17.512.0018.1.141.4.4.90.52.00.00. - 1045 - EQUIPAMENTOS E MATERIAL PERMANENTE**

## **9. VIGÊNCIA:**

**9.1.** O contrato terá vigência de 12 (doze) meses, contados de sua assinatura.

## **10. OBRIGAÇÕES E RESPONSABILIDADES DAS PARTES:**

**10.1.** São obrigações do Contratado:

**10.1.1.** Efetuar a entrega do objeto em perfeitas condições, conforme especificações, prazo e local constantes no edital e seus anexos, acompanhado da respectiva nota fiscal, sob pena de rescisão contratual e aplicação de penalidades por descumprimento contratual.

**10.1.2.** Responsabilizar-se pelos vícios e danos decorrentes do objeto, de acordo com os artigos 12, 13 e 17 a 27, do Código de Defesa do Consumidor (Lei n.º 8.078, de 1990);

**10.1.2.1.** A empresa contratada é responsável pelos danos causados diretamente à Administração ou a terceiros, decorrentes de sua culpa ou dolo na execução do contrato, não excluindo ou reduzindo essa responsabilidade a fiscalização ou o acompanhamento pelo órgão interessado.

**10.1.3.** A empresa contratada é responsável em reparar, corrigir, remover, reconstruir ou substituir, às suas expensas, no prazo de **(20) dias úteis**, total ou em parte, o objeto do contrato em que se verificarem vícios, defeitos ou incorreções resultantes da prestação dos serviços, objeto deste instrumento

**10.1.4.** Comunicar ao Contratante, com pelo menos **5 (cinco) dias** de antecedência os motivos que impossibilitem o cumprimento do prazo previsto, com a devida comprovação, ressalvadas situações de caso fortuito e força maior;

**10.1.5.** Indicar preposto para representá-lo durante a execução do contrato, e manter comunicação com representante da Administração para a gestão do contrato;

**10.1.6.** Manter durante toda a vigência do contrato, em compatibilidade com as obrigações assumidas, todas as condições de habilitação e qualificação exigidas na licitação;

**10.1.7.** Manter atualizado os seus dados no Portal Nacional de Contratações Públicas (PNCP), conforme legislação vigente;

**10.1.8.** Guardar sigilo sobre todas as informações obtidas em decorrência do cumprimento do contrato;

**10.1.9.** Arcar com o ônus decorrente de eventual equívoco no dimensionamento dos quantitativos de sua proposta, devendo complementá-los, caso o previsto inicialmente em sua proposta não seja satisfatório para o atendimento ao objeto da licitação, exceto quando houver:

**10.1.9.1.** Alteração qualitativa das suas especificações pela Administração;

**10.1.9.2.** Retardamento na expedição da ordem de execução do serviço ou autorização de fornecimento, interrupção da execução do contrato ou diminuição do ritmo do trabalho, por ordem e no interesse da Administração;

**10.1.10.** Adotar as seguintes práticas de sustentabilidade, quando couber:

**10.1.10.1.** Devem ser atendido os critérios de sustentabilidade eventualmente inseridos na descrição do objeto, devem ser atendidos os requisitos, que se baseiam no Guia Nacional de Contratações Sustentáveis.

**10.1.11.** A empresa **CONTRATADA** ficará responsável por entregar o veículo emplacado, sendo que, os Impostos e taxas e outros valores necessários para o primeiro emplacamento, ocorrerá às expensas da empresa contratada.

**10.1.12.** Veículo deverá vir com os adesivos com a logo do **SAMAe** nas portas dianteiras, devendo a aplicação do adesivo, ocorrer às expensas da empresa **CONTRATADA**.

**10.1.13.** O adesivo será fornecido pelo próprio **SAMAe**, ficando a **CONTRATADA** responsável pela aplicação do adesivo no veículo.

## **10.2. São obrigações do Contratante:**

**10.2.1.** Receber o objeto no prazo e condições estabelecidas neste edital e seus anexos;

**10.2.2.** Exigir o cumprimento de todas as obrigações assumidas pelo Contratado, de acordo com as cláusulas contratuais e os termos de sua proposta;

**10.2.3.** Verificar minuciosamente, no prazo fixado, a conformidade do objeto recebido provisoriamente, com as especificações constantes do edital e da proposta, para fins de aceitação e recebimento definitivo;

**10.2.4.** Comunicar ao Contratado, por escrito, as imperfeições, falhas ou irregularidades verificadas, fixando prazo para a sua correção, sob pena das sanções cabíveis, nos termos do item 12.

**10.2.5.** Efetuar o pagamento ao Contratado no valor correspondente ao fornecimento do objeto, no prazo e forma estabelecidos neste edital e seus anexos;

**10.2.6.** Efetuar as eventuais retenções tributárias devidas sobre o valor da nota fiscal e fatura fornecida pelo Contratado, no que couber;

**10.2.7.** Emitir decisão sobre as solicitações e reclamações relacionadas à execução do contrato, ressalvados requerimentos manifestamente impertinentes, meramente protelatórios ou de nenhum interesse para a boa execução do contrato;

**10.2.8.** Adotar providências necessárias para a apuração das infrações administrativas, quando se constatar irregularidade que configure dano à Administração, além de remeter cópias dos documentos cabíveis ao Ministério Público competente, para a apuração dos ilícitos de sua competência;

**10.2.9.** Prestar as informações e os esclarecimentos que venham a ser solicitados pelo Contratado.

## 11. FORMA DE PAGAMENTO

11.1. Os pagamentos serão efetuados em moeda corrente nacional e de acordo com as Normas de Execução Orçamentária, Financeira e Contábil do Município, **de forma parcelada em 4 (quatro) parcelas**, sendo a primeira **05 (cinco) dias** após o recebimento definitivo do bem, e as outras parcelas a cada **30 (trinta) dias**. A Nota Fiscal deverá ser devidamente atestada e do aceite do SAMAE, de acordo com as normas de execução orçamentária e financeira. O pagamento será realizado por meio de ordem bancária, para crédito em banco, agência e conta corrente indicados pelo contratado.

11.1.1. Em caso de atraso de pagamento pelos serviços efetivamente prestados, a administração deve realizar a correção monetária (INPC) destes valores com a incidência, inclusive, de juros moratórios, nos termos do artigo 92, V, da Lei 14.133/2021.

11.2. As notas fiscais que apresentarem incorreções serão devolvidas à CONTRATADA, e o vencimento das parcelas, ocorrerão após a data de sua apresentação válida.

11.3. O pagamento será feito via depósito em conta corrente (indicada na proposta) em nome da CONTRATADA.

11.4. Em caso de irregularidade na emissão dos documentos fiscais, o prazo de pagamento será contado a partir de sua reapresentação, desde que devidamente regularizados.

## 12. DA GARANTIA DE EXECUÇÃO

12.1. Não haverá exigência de garantia contratual da execução, pois há previsão de sanções administrativas no contrato.

## 13. DA GARANTIA CONTRATUAL DOS BENS.

13.1 O prazo de garantia contratual dos bens é de, no mínimo **12 (doze) meses**, sem prejuízo do disposto no art. 18 e 26 do CDC.

13.2 Para defeitos aparentes, a garantia mínima a ser exigida será de **90 (noventa) dias**, conforme lei nº 8.078/90.

## 14. SANÇÕES ADMINISTRATIVAS

14.1. O licitante e o contratado que incorram em infrações sujeitam-se às sanções administrativas previstas no art. 156 da Lei Federal n.º 14.133, de 2021, sem prejuízo de eventuais implicações penais nos termos do que prevê o Capítulo II-B do Título XI do Código Penal.

14.2. A multa não poderá ser inferior a 0,5% (cinco décimos por cento), nem superior a 30% (trinta por cento) sobre o valor total do lote no qual participou ou do contrato, observando ainda as seguintes variações:

**a) multa de 0,5% a 5%, nos seguintes casos:**

I - Descumprimento, de pequena relevância, de obrigação legal ou infração à Lei quando não se justificar aplicação de sanção mais grave;

II - Inexecução parcial de obrigação contratual principal ou acessória de pequena relevância, a critério da Administração, quando não se justificar aplicação de sanção mais grave;

**b) multa de 5% a 30%, nos seguintes casos:**

I - Dar causa à inexecução parcial do contrato, que supere aquela prevista no inciso II do art. 155 da Lei Federal nº 14.133, de 2021, ou que cause grave dano à Administração, ao funcionamento dos serviços públicos ou ao interesse coletivo;

II - Dar causa à inexecução total do contrato;

III - Deixar de entregar a documentação exigida para o certame;

IV - Não manter a proposta, salvo em decorrência de fato superveniente devidamente justificado;

V - Não celebrar o contrato ou não entregar a documentação exigida para a contratação, quando convocado dentro do prazo de validade de sua proposta;

VI - Ensejar o retardamento da execução ou da entrega do objeto da licitação sem motivo justificado;

**c) multa de 15% a 30%, nos seguintes casos:**

I - Apresentar declaração ou documentação falsa exigida para o certame ou prestar declaração falsa durante a licitação ou a execução do contrato;

II - Fraudar a licitação ou praticar ato fraudulento na execução do contrato;

III - comportar-se de modo inidôneo ou cometer fraude de qualquer natureza;

IV - Praticar atos ilícitos com vistas a frustrar os objetivos da licitação;

V - Praticar ato lesivo previsto no art. 5º da Lei Federal nº 12.846, de 1º de agosto de 2013.

**14.2.1.** Na aplicação da multa, será facultada a defesa do interessado no prazo de 15 (quinze) dias úteis, contado da data de sua intimação.

**14.3.** A multa poderá ser descontada do pagamento devido pela Administração Pública Municipal, decorrente de outros contratos firmados entre as partes, caso em que a Administração reterá o pagamento até o adimplemento da multa, com o que concorda o licitante ou contratante.

**14.3.1.** A retenção de pagamento de outros contratos, pela Administração Pública, no período compreendido entre a decisão final que impôs a multa e seu adimplemento, suspende a fluência de prazo para a Administração, não importando em mora, nem gera compensação financeira.

**14.4.** Multa de mora diária de até 0,5% (cinco décimos por cento), calculada sobre o valor global do contrato ou da parcela em atraso, até o 30º (trigésimo) dia de atraso na execução; a partir do 31º (trigésimo primeiro) dia, a multa de mora será convertida em compensatória, aplicando-se, no mais, o disposto nos itens acima.

**14.5.** O procedimento para aplicação das sanções seguirá o disposto na Lei n.º 14.133 de 2021.

**14.6.** Nos casos não previstos no instrumento convocatório, inclusive sobre o procedimento de aplicação das sanções administrativas, deverão ser observadas as disposições da Lei Federal n.º 14.133, de 2021.

**14.7.** Sem prejuízo das sanções previstas nos itens anteriores, a responsabilização administrativa e civil de pessoas jurídicas pela prática de atos contra a Administração Pública, nacional ou estrangeira, na participação da presente licitação e nos contratos ou vínculos derivados, também se dará na forma prevista na Lei Federal n.º 12.846, de 2013.

**14.8.** Quaisquer penalidades aplicadas serão transcritas no cadastro de impedidos de licitar do Tribunal de Contas do Estado do Paraná – TCE-PR.

## **15. CASOS DE EXTINÇÃO:**

**15.1.** O presente instrumento poderá ser extinto nas hipóteses e condições estabelecidas nos artigos 137 a 139 da Lei 14.133/2021 e Decreto Municipal nº 02/2023.

## **16. ALTERAÇÕES CONTRATUAIS, ACRÉSCIMOS E SUPRESSÕES:**

**16.1.** Este contrato poderá ser alterado em qualquer das hipóteses previstas nos artigos 124 e 125 da Lei Federal n.º 14.133. de 2021.

**16.1.1.** Nas alterações unilaterais a que se refere o inciso I do caput do art. 124 da Lei Federal n.º 14.133, de 2021, o contratado será obrigado a aceitar, nas mesmas condições contratuais, acréscimos ou supressões de até 25% (vinte e cinco por cento) do valor inicial atualizado do contrato que se fizerem nas compras.

**16.2.** É admissível a continuidade do contrato administrativo quando houver fusão, cisão ou incorporação do Contratado com outra pessoa jurídica, desde que:

- a) sejam observados pela nova pessoa jurídica todos os requisitos de habilitação exigidos na licitação original;
- b) sejam mantidas as demais cláusulas e condições do contrato; e
- c) não haja prejuízo à execução do objeto pactuado e haja anuência expressa da Administração à continuidade do contrato.

**16.3.** A substituição de consorciado deverá ser expressamente autorizada pelo órgão ou entidade contratante e condicionada à comprovação de que a nova empresa do consórcio possui, no mínimo, os mesmos quantitativos para efeito de habilitação técnica e os mesmos valores para efeito de qualificação econômico-financeira apresentados pela empresa substituída para fins de habilitação do consórcio no processo licitatório que originou o contrato.

**16.4.** As alterações previstas nesta cláusula serão formalizadas por termo aditivo ao contrato.

**16.5.** Fica vedado a subcontratação total ou parcial de todos os itens deste edital.

**16.6.** Concluída a instrução do requerimento de reequilíbrio econômico-financeiro, a Administração terá o prazo de 30 (trinta) dias para decidir, admitida a prorrogação motivada por igual período.

**16.7.** Nos termos do art.131 da Lei 14.133/2021, os pedidos de alterações contratuais para restabelecer o equilíbrio econômico-financeiro inicial do contrato deverão ser formalizados na vigência do contrato e antes de eventual prorrogação, devendo ser observados, em qualquer caso, o Decreto Municipal nº 15/2023.

**16.8.** O Contratante terá o prazo de 30 (trinta) dias, prorrogável por igual período sob justa motivação, para decidir os pedidos de repactuação ou de restabelecimento do equilíbrio econômico-financeiro, após concluída a instrução dos referidos pedidos em processo administrativo próprio.

## **17. DA PROTEÇÃO DE DADOS PESSOAIS**

**17.1.** O CONTRATANTE e o CONTRATADO, na condição de operadora, comprometem-se a proteger os direitos fundamentais de liberdade e de privacidade e o livre desenvolvimento da personalidade da pessoa natural, relativos ao tratamento de dados pessoais, inclusive nos meios digitais.

**17.2.** O tratamento de dados pessoais indispensáveis ao próprio fornecimento de bens por parte do CONTRATADO, se houver, será realizado mediante prévia e fundamentada aprovação do CONTRATANTE, observados os princípios do art. 6º da LGPD, especialmente o da necessidade;

**17.3.** Os dados tratados pelo CONTRATADO somente poderão ser utilizados no fornecimento dos BENS especificados neste contrato, e em hipótese alguma poderão ser utilizados para outros fins, observadas as diretrizes e instruções transmitidas pelo CONTRATANTE;

**17.4.** Os registros de tratamento de dados pessoais que o CONTRATADO realizar serão mantidos em condições de rastreabilidade e de prova eletrônica a qualquer tempo;

**17.5.** O Contratado deverá apresentar evidências e garantias suficientes de que aplica adequado conjunto de medidas técnicas e administrativas de segurança, para a proteção dos dados pessoais, segundo a legislação e o disposto nesta Cláusula;

**17.6.** O Contratado dará conhecimento formal aos seus empregados das obrigações e condições acordadas nesta Cláusula, inclusive no tocante à Política de Privacidade do CONTRATANTE, cujos princípios e regras deverão ser aplicados à coleta e tratamento dos dados pessoais.

**17.7.** O eventual acesso, pelo CONTRATADO, às bases de dados que contenham ou possam conter dados pessoais ou segredos comerciais ou industriais implicará para o CONTRATADO e para seus prepostos – devida e formalmente instruídos nesse sentido – o mais absoluto dever de sigilo, no curso do presente contrato e após o seu encerramento.

**17.8.** O encarregado do CONTRATADO manterá contato formal com o encarregado do CONTRATANTE, no prazo de 24 (vinte e quatro) horas da ocorrência de qualquer incidente que implique violação ou risco de violação de dados pessoais, para que este possa adotar as providências devidas, na hipótese de questionamento das autoridades competentes.

**17.9.** A critério do controlador e do encarregado de Dados do CONTRATANTE, o CONTRATADO poderá ser provocada a preencher um relatório de impacto à proteção de dados pessoais, conforme a sensibilidade e o risco inerente do objeto deste contrato, no tocante a dados pessoais.

**17.10.** O Contratado responde pelos danos que tenha causado em virtude da violação da segurança dos dados ao deixar de adotar as medidas de segurança previstas no art. 46 da LGPD, destinadas a proteger os dados pessoais de acessos não autorizados e de situações acidentais ou ilícitas de destruição, perda, alteração, comunicação ou qualquer forma de tratamento inadequado ou ilícito.

**17.11.** Os representantes legais do CONTRATADO, bem como os empregados que necessariamente devam ter acesso a dados pessoais sob controle do Estado para o cumprimento de suas tarefas, deverão firmar termo de compromisso e confidencialidade, em que se responsabilizem pelo cumprimento da LGPD e pelo disposto nesta Cláusula.

**17.12.** O CONTRATANTE poderá, a qualquer tempo, requisitar informações acerca dos dados pessoais confiados ao Contratado, bem como realizar inspeções e auditorias, inclusive por meio de auditores independentes, a fim de zelar pelo cumprimento dos deveres e obrigações aplicáveis;

**17.13.** Encerrada a vigência do contrato ou não havendo mais necessidade de utilização dos dados pessoais, sejam eles sensíveis ou não, o Contratado providenciará o descarte ou devolução, para o CONTRATANTE, de todos os dados pessoais e as cópias existentes, atendido o princípio da segurança.

**17.14.** As dúvidas decorrentes da aplicação da LGPD serão objeto de consulta por parte do encarregado do CONTRATANTE que poderá consultar a Assessoria Jurídica do SAMAE em caso de dúvida jurídica devidamente fundamentada.

## **18. DA FRAUDE E DA CORRUPÇÃO**

**18.1.** Pelo presente instrumento contratual, a CONTRATADA se compromete a observar as normas legais vigentes no país, incluindo, mas não se limitando, à Lei Anticorrupção (Lei nº 12.846/2013) e à Lei contra a Lavagem de Dinheiro (Lei nº 12.846/2013), bem como se obriga a agir em consonância às políticas internas da CONTRATANTE.

**18.2.** A CONTRATADA declara, por livre manifestação, não estar envolvida, direta ou indiretamente, por meio de seus representantes, administradores, diretores, sócios, consultores ou partes relacionadas, em qualquer atividade ou prática que caracterize infração administrativa nos termos da Lei Anticorrupção.

**18.3.** A CONTRATADA declara que, direta ou indiretamente, não forneceu, pagou ou autorizou o pagamento, nem concordou em dar presentes ou qualquer objeto de valor a qualquer pessoa ou entidade, pública ou privada, com o objetivo de beneficiar-se ou beneficiar a CONTRATANTE ilicitamente e se compromete a não o fazer durante toda a vigência do presente contrato.

**18.4.** As partes se comprometem a não contratarem como empregados ou firmarem qualquer forma de relacionamento profissional com pessoas físicas ou jurídicas envolvidas em atividades criminosas, em especial pessoas investigadas pelos delitos previstos nas leis anticorrupção e de lavagem de dinheiro.

**18.5.** A CONTRATADA se obriga a notificar a CONTRATANTE, imediatamente, por escrito, a respeito de qualquer suspeita ou violação das legislações vigentes, bem como em casos em que obtiver ciência acerca de qualquer prática de suborno ou corrupção.

**18.6.** O descumprimento pela CONTRATADA das normas legais anticorrupção e do disposto neste Contrato será considerado uma infração grave e implicará na possibilidade de rescisão do instrumento contratual pela CONTRATANTE, sem qualquer ônus ou penalidade, respondendo a CONTRATADA, ainda, sobre eventuais perdas e danos.

## **19. DISPOSIÇÕES GERAIS:**

**19.1.** Integram o presente contrato, para todos os fins: o edital da licitação e seus anexos e a proposta apresentada pelo Contratado durante a licitação.

**19.2.** Este contrato é regido pela Lei Federal n.º 14.133, de 1º de abril de 2021, pelos Decretos Municipais n.º 01, 02, 05, 10, 13 e 15/2023 e demais leis estaduais e federais pertinentes ao objeto do contrato, aplicando-se referida legislação aos casos omissos no presente contrato.

**19.3.** O Contratante enviará o resumo deste contrato à publicação no Diário Oficial do Município de Ibiporã e no sítio eletrônico oficial, sem prejuízo de disponibilização da íntegra do contrato no Portal Nacional de Contratações Públicas (PNCP).

**19.4.** Fica eleito o foro de Ibiporã, no qual serão dirimidas todas as questões não resolvidas na esfera administrativa.

Ibiporã, 01 de outubro de 2024.



**VCA AUTOMOTORES LTDA.**  
CNPJ: N.º 24.380.089/0001-27.  
**ALFREDO ALVES DIAS NETO**  
RG: 443.211.81 SESP PR CPF: 730.508.149-04

**ALFREDO ALVES DIAS NETO**  
VCA Automotores LTDA

**GUSTAVO TONELI DE SÁ**  
Diretor-Presidente do SAMAE

**MARCOS ROBERTO PEREIRA**  
Gestor do Contrato

**FABIO ROGERIO VIEL**  
Fiscal do Contrato

#### TESTEMUNHAS

**SAMANTA  
DE PAULA  
SILVA  
OLIVEIRA:0  
4662343925**

Assinado digitalmente por SAMANTA DE PAULA  
SILVA OLIVEIRA,04662343925  
ND: C=BR, O=ICP-Brasil, OU=Secretaria de  
Receita Federal do Brasil - RFB, OU=RPB e CPF  
AT, OU=(EM BRANCO), OU=19963679000116,  
O=Imprensa: OCSAMANTA DE PAULA  
SILVA OLIVEIRA,04662343925  
Razão: Eu sou o autor deste documento  
Localização:  
Data: 2024.10.01 10:04:06-0300  
Foxit PDF Reader Versão: 12.1.2



Documento assinado digitalmente

**FABIANO BARTH**

Data: 07/10/2024 10:02:01-0300

Verifique em <https://validar.iti.gov.br>



Assinado por: GUSTAVO TONELI DE SA 07/10/2024 10:37:04  
Tramitado e Assinado Eletronicamente com base no Decreto  
Municipal nº 403/2021.



Assinado por: Marcos Roberto Pereira 07/10/2024 16:41:09  
Tramitado e Assinado Eletronicamente com base no Decreto  
Municipal nº 403/2021.



Assinado por: Fabio Rogerio Viel 25/10/2024 11:55:19  
Tramitado e Assinado Eletronicamente com base no Decreto  
Municipal nº 403/2021.



# MUNICÍPIO DE MARMELEIRO

40

ESTADO DO PARANÁ

Marmeleiro, 13 de fevereiro de 2026.

**De:** Prefeito

**Para:** - Divisão de Contabilidade

- Procuradoria Jurídica

- Pregoeiro

Preliminarmente à autorização solicitada pelo Diretor, conforme consta nos autos, para a contratação de empresa para aquisição de um veículo de carga do tipo caminhão com cabine dupla, atendendo as necessidades do Departamento de Urbanismo, conforme PAE n° 335/2026, o presente processo deverá tramitar pelos setores competentes com vistas a:

**1** – Manifestação do(s) recurso(s) da adequação orçamentária em face da despesa.

**2** – A elaboração de parecer jurídico acerca da escolha da modalidade e do tipo de licitação adotados, bem como análise do instrumento convocatório e do instrumento contratual do presente certame.

Respeitosamente,

**Jander Luiz Loss**  
Prefeito

ESTE DOCUMENTO FOI ASSINADO EM: 13/02/2026 09:28 -03:00 -03  
PARA CONFERENCIA DO SEU CONTEUDO ACESSSE: <https://c.ipm.com.br/pr/336e69a818f1>





# MUNICÍPIO DE MARMELEIRO

41

ESTADO DO PARANÁ

Marmeleiro, 13 de fevereiro de 2026.

## PARECER CONTÁBIL

Em atenção a solicitação expedida por Vossa Excelência, em data de 13 de fevereiro de 2026, para verificar a existência de recursos orçamentários para assegurar o pagamento das obrigações decorrentes do objeto especificado abaixo, CERTIFICO que:

1. Há recursos orçamentários para pagamento das obrigações conforme dotações especificadas abaixo;

### I – DADOS DO PROCESSO

Número do PAE/Ano:	335/2026
Modalidade:	PREGÃO ELETRÔNICO
Objeto do processo:	contratação de empresa para aquisição de um veículo de carga do tipo caminhão com cabine dupla, atendendo as necessidades do Departamento de Urbanismo
Valor Máximo:	R\$ 456.166,67

II – Plano Plurianual – 2.734/2021

III – Lei de Diretrizes Orçamentárias – 2.953/2024

IV – Lei Orçamentária Anual – 2.964/2024

V – Recursos Orçamentários

Conta	Órgão/ Unidade	Funcional Programática	Elemento de Despesa	Fonte	Saldo Orçamentário
594	14.01	15.452 0036 1.014	4.4.90.52.52.00.00	971	250.000,00
627	14.01	15.452 0036 1.014	4.4.90.52.52.00.00	0	206.166,67

Obs.: Saldo orçamentário em: 13/02/2026.

VI – Origem dos Recursos Financeiros

0 – Recursos Ordinários (Livres)
971 – Convênio Caminhão SECID

Respeitosamente,

**Jeferson Facin**  
Contador  
CRC/PR 075715/O-5



**PREFEITURA MUNICIPAL DE MARMELEIRO**  
**EDITAL DE PREGÃO ELETRÔNICO N.º /2026**  
**Processo Administrativo n.º 335/2026**

O MUNICÍPIO DE MARMELEIRO, torna público que, às \_\_\_\_\_ horas do dia \_\_\_\_\_ de \_\_\_\_\_ do ano de \_\_\_\_\_, realizará licitação, na modalidade **PREGÃO**, na forma **ELETRÔNICA**, do tipo **MENOR PREÇO GLOBAL**, modo de disputa **ABERTO**, nos termos da Lei Federal n.º 14.133/2021, da Lei Complementar Federal n.º 123/2006, demais normas aplicáveis e pelas disposições deste Edital e seus anexos.

**Data da sessão:** \_\_\_\_\_.

**Horário:** \_\_\_\_\_ (Todas as referências de tempo no Edital, no aviso e durante a sessão pública observarão o horário de Brasília – DF).

**Data e horário limite para encaminhar as propostas:** As propostas serão encaminhadas exclusivamente por meio do sistema eletrônico até as \_\_\_\_\_ do dia \_\_\_\_\_.

**Plataforma:** [www.gov.br/compras/pt-br](http://www.gov.br/compras/pt-br), no qual o edital está disponível para “download”.

## 1. DO OBJETO, CRITÉRIO DE JULGAMENTO E DOTAÇÃO ORÇAMENTÁRIA

### OBJETO

**1.1** A presente licitação do tipo de menor preço, a preços fixos, tem por objeto a aquisição do(s) EQUIPAMENTO(S), conforme descritivo abaixo e de acordo com demais especificações constantes no ANEXO VII - CARACTERÍSTICAS TÉCNICAS DO OBJETO.

OBJETO	QUANTIDADE	VALOR TOTAL (R\$)	PRAZO DE ENTREGA (DIAS)
Caminhão cabine dupla 4x2 com Carroceria Metálica	1	456.166,67	180

**SAM: 46**

**1.2** O(s) equipamento(s), objeto deste edital, deverá(ão) atender às características técnicas quantitativas e qualitativas fixadas pelo Município, devendo ser novos e não inferior(es) aos limites mínimos fixados no ANEXO VII - CARACTERÍSTICAS TÉCNICAS DO OBJETO, ARQUIVO DIGITAL que integra este edital.

**1.2.1** O não atendimento a qualquer das características exigidas importará desclassificação do proponente.

**1.3** O(s) equipamento(s) deverá(ão) ser entregue(s) no prazo máximo previsto no item 1.1, que será contado a partir da **data da assinatura do Contrato citada no extrato do contrato publicado no diário oficial.**

**1.3.1** Juntamente com a entrega do objeto deverá ser fornecido catálogo de peças de reposição, enumeradas e ordenadas com seus códigos de fabricante (impresso ou meio magnético). Manuais completos de operação e manutenção detalhados também deverão ser apresentados.

## **CRITÉRIO DE JULGAMENTO**

**1.4** No caso de item único, na fase de disputa, o critério de aceitabilidade de preços no sistema de compras eletrônicas é o valor unitário, conforme fixado no ANEXO VII - CARACTERÍSTICAS TÉCNICAS DO OBJETO.

**1.5** O julgamento das propostas será realizado de acordo com critério de MENOR PREÇO GLOBAL.

## **RECURSOS FINANCEIROS/ORÇAMENTÁRIOS**

**1.6** As despesas com o fornecimento(s) do(s) objeto(s) licitado(s) serão financiadas com recursos Tesouro do Estado e contrapartida Municipal.

## **2. DA REALIZAÇÃO DO PREGÃO E DA IMPUGNAÇÃO AO EDITAL E DO PEDIDO DE ESCLARECIMENTOS**

**2.1** O Pregão será realizado por meio eletrônico, no sistema de compras eletrônicas do **Compras.gov**, no sítio eletrônico **www.gov.br/compras/pt-br**.

**2.1.1** O inteiro teor do Edital deverá ser obtido no Portal Nacional de Contratações Públicas – PNCP e no Sistema Eletrônico de Licitações de realização da sessão **Compras.gov** ([www.gov.br/compras/pt-br](http://www.gov.br/compras/pt-br)).

**2.2** O Pregão eletrônico será conduzido por Pregoeiro, assessorado por equipe de apoio, mediante a inserção e o monitoramento de dados gerados ou transferidos para o sistema de compras eletrônicas adotado para a presente licitação.

**2.3** O Pregoeiro é o agente responsável para tomar decisões, acompanhar o trâmite da licitação, dar impulso ao procedimento licitatório e executar quaisquer outras atividades necessárias ao bom andamento do certame até a homologação.

**2.4** Qualquer pessoa é parte legítima para solicitar informações, esclarecimentos ou impugnar este Edital por irregularidade na aplicação da Lei n.º 14.133/2021, devendo protocolar o pedido até 03 (três) dias úteis da data da abertura do certame, através dos seguintes meios: [licitacao@marmeleiro.pr.gov.br](mailto:licitacao@marmeleiro.pr.gov.br) ou [licitacao02@marmeleiro.pr.gov.br](mailto:licitacao02@marmeleiro.pr.gov.br).

**2.5** A resposta à impugnação ou ao pedido de esclarecimentos será divulgada em sítio eletrônico oficial no prazo de até 03 (três) dias úteis, limitado ao último dia útil anterior à data de abertura do certame.

**2.6** Acolhida a impugnação ou pedido de esclarecimentos que importe modificação das propostas, será definida e publicada nova data para a realização do certame.

**2.7** As impugnações e pedidos de esclarecimentos não suspendem os prazos previstos no certame, sendo que a concessão de efeito suspensivo à impugnação é medida excepcional e deverá ser motivada pelo agente de contratação, nos autos do processo de licitação.

**2.8** A qualquer tempo, antes da data limite para o recebimento das propostas, o Município poderá, por sua própria iniciativa ou como consequência de algum esclarecimento solicitado por uma possível proponente, alterar os termos do Edital, com anuência expressa do PARANACIDADE, mediante a emissão de um adendo.

**2.9** Nos casos em que a alteração do Edital importe modificação das propostas, o Município prorrogará o prazo de abertura do certame.

## **3. DAS CONDIÇÕES DE PARTICIPAÇÃO NA LICITAÇÃO**

**3.1** Poderão participar da presente licitação empresas, brasileiras ou estrangeiras, devidamente constituídas, que possuam objeto social pertinente e compatível ao licitado, e que atenderem todas as exigências deste edital e de seus anexos, e desde que devidamente credenciadas no sistema de *Cadastramento Unificado de Fornecedores - SICAF*, no sítio eletrônico [www.gov.br/compras/pt-br](http://www.gov.br/compras/pt-br).

### **3.2 Credenciamento:**

**3.2.1** O Credenciamento é o nível básico do registro cadastral no Sistema Eletrônico de Licitações **Compras.gov**, que permite a participação dos interessados na modalidade LICITATÓRIA PREGÃO, em sua FORMA ELETRÔNICA.

**3.2.1.1** O cadastro dos interessados deverá ser feito no Sistema Eletrônico de Licitações **Compras.gov**, no sítio eletrônico [www.gov.br/compras/pt-br](http://www.gov.br/compras/pt-br).

**3.2.2.** O credenciamento junto ao provedor do sistema implica a responsabilidade do licitante ou de seu representante legal e a presunção de sua capacidade técnica para realização das transações inerentes a esta licitação.

**3.2.3.** O licitante responsabiliza-se exclusiva e formalmente pelas transações efetuadas em seu nome, assume como firmes e verdadeiras suas propostas e seus lances, inclusive os atos praticados diretamente ou por seu representante, excluída a responsabilidade do provedor do sistema ou do órgão ou entidade promotora da licitação por eventuais danos decorrentes de uso indevido das credenciais de acesso, ainda que por terceiros.

**3.2.4.** É de responsabilidade do cadastrado conferir a exatidão dos seus dados cadastrais no Sistema Eletrônico de Licitações **Compras.gov**, e mantê-los atualizados junto aos órgãos responsáveis pela informação, devendo proceder, imediatamente, à correção ou à alteração dos registros tão logo identifique incorreção ou aqueles se tornem desatualizados.

**3.2.4.1.** A não observância do disposto no subitem anterior poderá ensejar desclassificação no momento da habilitação.

### **3.3 Consórcio:**

**3.3.1** Não será permitida a participação de Consórcio, conforme justificativa técnica e econômica constante do procedimento administrativo.

**3.4** Empresa que faz parte de um mesmo grupo econômico ou financeiro pode apresentar somente uma única proposta, sob pena de rejeição de todas.

**3.5** Não poderão disputar licitação ou participar da execução de contrato, direta ou indiretamente, empresas que:

**3.5.1** Estejam sob processo de falência;

**3.5.2.1** Será admitida participação de empresas em recuperação judicial, desde que apresentada certidão emitida pela instância judicial competente demonstrando estar a empresa apta econômica e financeiramente a participar de procedimento licitatório;

**3.5.2** Tenham sido declaradas inidôneas para licitar e contratar com a Administração Pública;

**3.5.3** Estejam suspensas ou impedidas de licitar e contratar com a Administração Pública direta ou indireta do ente federativo que tiver aplicado a sanção.

**3.5.4** Se enquadrem nas seguintes **vedações** de participação (art. 9º e 14 da Lei n.º 14.133/2021):

**3.5.4.1** Pessoa física ou jurídica que se encontre, ao tempo da licitação, impossibilitada de participar da licitação em decorrência de sanção que lhe foi imposta, estendendo-se a vedação ao licitante que atue em substituição a outra pessoa, física ou jurídica, com o intuito de burlar a efetividade da sanção a ela aplicada, inclusive a sua controladora, controlada ou coligada, desde que comprovado o ilícito ou utilização fraudulenta da personalidade jurídica do licitante.

**3.5.4.2** Aquele que mantenha vínculo de natureza técnica, comercial, econômica, financeira, trabalhista ou civil com dirigente do órgão ou entidade contratante ou com agente público que desempenhe função na licitação ou atue na fiscalização ou na gestão do contrato, ou que deles seja cônjuge, companheiro ou parente em linha reta, colateral ou por afinidade, até o terceiro grau, devendo essa proibição constar expressamente do edital de licitação;

**3.5.4.3** Pessoa física ou jurídica que, nos 5 (cinco) anos anteriores à divulgação do edital, tenha sido condenada judicialmente, com trânsito em julgado, por exploração de trabalho infantil, por submissão de trabalhadores a condições análogas às de escravo ou por contratação de adolescentes nos casos vedados pela legislação trabalhista.

**3.5.4.4** Não poderá participar, direta ou indiretamente, da licitação ou da execução do contrato agente público de órgão ou entidade licitante ou contratante, devendo ser observadas as situações que possam configurar conflito de interesses no exercício ou após o exercício do cargo ou emprego, nos termos da legislação que disciplina a matéria.

**3.5.4.4.1** As vedações estendem-se a terceiro que auxilie a condução da contratação na qualidade de integrante de equipe de apoio, profissional especializado ou funcionário ou representante de empresa que preste assessoria técnica.

**3.5.4.5** Não poderão participar da licitação OSCIP's atuando nessa condição;

**3.5.4.6** Aquele que não atenda às condições deste Edital e seu(s) anexo(s);

**3.5.4.7** Não poderá participar, direta ou indiretamente, da licitação autor do anteprojeto, do projeto básico ou do projeto executivo, pessoa física ou jurídica;

**3.5.4.8** Empresa, isoladamente ou em consórcio, responsável pela elaboração do projeto básico ou do projeto executivo, ou empresa da qual o autor do projeto seja dirigente, gerente, controlador, acionista ou detentor de mais de 5% (cinco por cento) do capital com direito a voto, responsável técnico ou subcontratado.

**3.6 ME e EPP:** As microempresas e empresas de pequeno porte, assim qualificadas nos termos da Lei Complementar n.º 123/06, poderão participar desta licitação usufruindo dos benefícios estabelecidos nos artigos 42 a 45 daquela Lei Complementar, declarando no campo próprio do sistema sua condição.

**3.6.1** Não serão aplicáveis tais benefícios em se tratando de contratação cujo valor estimado for superior à receita bruta máxima admitida para fins de enquadramento como empresa de pequeno porte.

**3.6.1.1** A obtenção dos benefícios fica limitada às microempresas e às empresas de pequeno porte que, no ano-calendário de realização da licitação, ainda não tenham celebrado contratos com a Administração Pública cujos valores somados extrapolem a receita bruta máxima admitida para fins de enquadramento como empresa de pequeno porte.

**3.6.1.2** Nas contratações com prazo de vigência superior a 1 (um) ano, será considerado o valor anual do contrato.

**3.7** Como requisito para a participação no PREGÃO, a licitante deverá declarar em campo próprio do sistema eletrônico ou mediante apresentação de declaração, que está ciente e concorda com as condições do edital e anexos, especialmente:

**3.7.1** O pleno conhecimento e atendimento aos critérios legais e constitucionais e às exigências de habilitação e demais condições previstas no edital;

**3.7.2** A sua condição de microempresa, de empresa de pequeno porte ou de microempreendedor individual para usufruir dos benefícios da Lei Complementar Federal n.º 123, de 2006.

**3.7.2.1** A comprovação da condição acima deverá ocorrer mediante apresentação de:

a) Certidão Simplificada original da Junta Comercial da sede do licitante ou documento equivalente;

b) Declaração escrita (Anexo VI), sob as penas da lei, de que cumpre os requisitos legais de qualificação da condição de microempresa, de empresa de pequeno porte ou microempreendedor individual, estando apto a usufruir dos benefícios previstos nos art. 42 a art. 49 da Lei Complementar Federal n.º 123, de 2006;

c) Demonstrativo de Resultado do Exercício – DRE, a que se refere a NBC TG n.º 1002/2021, de Conselho Federal de Contabilidade – CFC, ou outra norma que vier a substituir.

**3.8** A declaração falsa relativa ao cumprimento de qualquer condição sujeitará o licitante às sanções previstas em lei e neste Edital.

**3.8.1** A falsidade de qualquer declaração prestada poderá caracterizar o crime de que trata o art. 299 do Código Penal, sem prejuízo do enquadramento em outros tipos e das sanções

administrativas previstas na legislação pertinente, mediante o devido processo legal, e implicará, também, a inabilitação da licitante se o fato vier a ser constatado durante o trâmite da licitação.

**3.9** A participação na presente licitação implica o reconhecimento pela licitante de que conhece, atende e se submete a todas as cláusulas e condições do presente edital, bem como as disposições contidas na legislação indicada neste Edital, que disciplinam a presente licitação e integrarão o ajuste correspondente, no que lhe for pertinente.

#### **4. DA APRESENTAÇÃO DA PROPOSTA E DOS DOCUMENTOS DE HABILITAÇÃO**

**4.1** Na presente licitação, a fase de habilitação sucederá as fases de apresentação das propostas e lances e de julgamento.

**4.2** O encaminhamento da proposta de preços será feito exclusivamente por meio do sistema eletrônico, observados datas e horários limites estabelecidos. Até a data e horário de abertura da sessão, a licitante poderá retirar ou substituir a proposta anteriormente apresentada.

**4.3** O encaminhamento de proposta para o sistema eletrônico pressupõe o pleno conhecimento e atendimento às exigências de habilitação previstas no Edital.

**4.4** O licitante será responsável por todas as transações que forem efetuadas em seu nome no sistema eletrônico, assumindo como firmes e verdadeiras suas propostas e lances.

**4.5** Os licitantes poderão deixar de apresentar os documentos de habilitação que constem no sistema de registro cadastral unificado disponível no Portal Nacional de Contratações Públicas (PNCP), desde que os referidos documentos estejam atualizados e disponíveis para acesso dos demais licitantes.

**4.6** As Microempresas, Empresas de Pequeno Porte e Microempreendedores Individuais deverão encaminhar a documentação de habilitação, ainda que haja alguma restrição de regularidade fiscal e trabalhista, nos termos do art. 43, §1º da Lei Complementar Federal n.º 123, de 2006.

**4.6.1** Havendo alguma restrição na comprovação da regularidade fiscal e trabalhista, será assegurado o prazo de 05 (cinco) dias úteis, cujo termo inicial corresponderá ao momento em que o proponente for declarado vencedor do certame, prorrogável por igual período, a critério da administração pública, para regularização da documentação, para pagamento ou parcelamento do débito e para emissão de eventuais certidões negativas ou positivas com efeito de certidão negativa.

**4.6.2** A não regularização da documentação, no prazo previsto no item anterior, implicará decadência do direito à contratação, sem prejuízo das demais sanções previstas na Lei n.º 14.133/2021, sendo facultado ao Município convocar as licitantes remanescentes, na ordem de classificação, para a assinatura do contrato, ou revogar a licitação.

**4.7** Os documentos instrutores da proposta e habilitação do licitante melhor classificado somente serão disponibilizados para avaliação do(a) pregoeiro(a) e para acesso público após o encerramento da fase de envio de lances.

#### **5. DO PREENCHIMENTO DA PROPOSTA E DOCUMENTOS ANEXOS**

**5.1** O licitante enviará a sua proposta mediante o preenchimento, no sistema eletrônico, do valor global em moeda corrente nacional.

**5.2** A licitante deverá indicar na sua proposta o “Valor”, “Marca”, “Fabricante” e “Descrição Detalhada do Objeto Ofertado”.

**5.2.1.** O prazo de validade da proposta será de 60 (sessenta) dias, contados a partir da data de abertura da licitação.

**5.3** A proposta deve conter oferta firme e precisa, sem alternativa de produtos, preços ou qualquer outra condição que induza o julgamento a ter mais de um resultado.

**5.4** Os preços deverão ser cotados em moeda corrente nacional, em algarismos e devem ser adequados aos praticados no mercado na data de sua apresentação, sem inclusão de qualquer encargo financeiro ou previsão inflacionária e devem incluir todos os custos diretos, indiretos e despesas, necessários ao fornecimento do objeto, inclusive frete. O preço ofertado será irrevogável e constituirá a única e completa remuneração pelo cumprimento do objeto deste certame, não sendo aceitos pleitos de acréscimos nos preços, a qualquer título.

**5.4.1** Os preços unitários e total deverão possuir até 02 (duas) casas decimais.

**5.5** Quaisquer tributos, custos e despesas diretos ou indiretos serão considerados como inclusos nos preços, não sendo aceitos pleitos de acréscimo, a qualquer título.

**5.6** Nos valores propostos estarão inclusos todos os custos operacionais, encargos previdenciários, sociais, trabalhistas, tributários, comerciais e quaisquer outros que incidam direta ou indiretamente na execução do contrato.

**5.7** Os preços ofertados, tanto na proposta inicial, quanto na etapa de lances, serão de exclusiva responsabilidade do licitante, não lhe assistindo o direito de pleitear qualquer alteração, sob alegação de erro, omissão ou qualquer outro pretexto.

**5.8** Os licitantes devem respeitar os preços máximos estabelecidos nas normas de regência de contratações públicas, quando participarem de licitações públicas.

**5.9** A licitante declarada vencedora do certame deverá enviar a proposta de preços, conforme disposto no Item 5.2 deste Edital, de acordo com o formulário que segue como ANEXO II deste Edital, com todas as informações e declarações ali constantes, devendo ser redigida em língua portuguesa, com clareza, perfeitamente legível, sem emendas, rasuras, borrões, acréscimos ou entrelinhas, ser datada, rubricada em todas as folhas e assinada por seu representante legal ou procurador, devidamente identificado com números de CPF e RG, e respectivo cargo na licitante.

**5.10** A apresentação das propostas implica obrigatoriedade do cumprimento das disposições nelas contidas, em conformidade com o que dispõe o ANEXO VII - CARACTERÍSTICAS TÉCNICAS DO OBJETO deste Edital, assumindo o proponente o compromisso de entregar o objeto licitado nos seus termos, bem como fornecer os materiais, equipamentos, ferramentas e utensílios necessários à perfeita execução contratual.

## **6. DA ABERTURA DA SESSÃO, CLASSIFICAÇÃO DAS PROPOSTAS E FORMULAÇÃO DE LANCES**

**6.1** A partir do horário previsto no Edital e no sistema, terá início a sessão pública de PREGÃO ELETRÔNICO, com a divulgação das propostas de preços recebidas, quando o Pregoeiro irá avaliar a aceitabilidade das propostas.

**6.1.1** Serão desclassificadas, desde logo, as propostas que não estejam em conformidade com os requisitos estabelecidos neste Edital, contenham vícios insanáveis ou não apresentem as especificações exigidas, conforme art. 59 da Lei n.º 14.133/2021.

**6.2** Também será desclassificada a proposta que identifique o licitante.

**6.3** A desclassificação será sempre fundamentada e registrada no sistema, com acompanhamento em tempo real por todos os participantes.

**6.4** A classificação da proposta não impede o seu julgamento definitivo, em sentido contrário.

**6.5** O sistema ordenará automaticamente as propostas classificadas, sendo que somente estas participarão da fase de lances.

**6.6** O sistema disponibilizará campo próprio para troca de mensagens entre o Pregoeiro e os licitantes.

### **FASE DE LANCES E MODO DE DISPUTA**

**6.7** Iniciada a etapa competitiva, os licitantes deverão encaminhar lances **exclusivamente por meio do sistema eletrônico**, sendo o licitante imediatamente informado do seu recebimento, registro e valor.

**6.8** Os licitantes poderão oferecer lances públicos e sucessivos, com prorrogações, observado o horário fixado e as regras para sua aceitação, conforme MODO DE DISPUTA ABERTO.

**6.8.1** A Licitante somente poderá oferecer lance inferior ao último por ela ofertado e registrado pelo sistema, observado o intervalo mínimo de R\$ 10,00 (*dez reais*) em relação aos lances intermediários e em relação ao lance que cobrir a melhor oferta.

**6.8.2** A Licitante somente poderá oferecer lance inferior ao último por ela ofertado e registrado pelo sistema.

**6.8.3** A etapa de envio de lances terá duração de 10 (dez) minutos, e, após isso, será prorrogada automaticamente pelo sistema quando houver lance ofertado nos últimos dois minutos do período de duração da sessão pública.

**6.8.3.1** Não serão aceitos dois ou mais lances de mesmo valor, prevalecendo aquele que for recebido e registrado em primeiro lugar.

**6.8.4** A prorrogação automática da etapa de lances, de que trata o item anterior, será de 2 (dois) minutos e ocorrerá sucessivamente sempre que houver lances enviados nesse período de prorrogação, inclusive no caso de lances intermediários.

**6.8.5** Não havendo novos lances na forma estabelecida nos itens anteriores, a sessão pública encerrar-se-á automaticamente.

**6.8.6** Encerrada a fase competitiva sem que haja a prorrogação automática pelo sistema, poderá o Pregoeiro, assessorado pela equipe de apoio, justificadamente, admitir o reinício da sessão pública de lances, em prol da consecução do melhor preço.

**6.9** Na hipótese de o sistema eletrônico se desconectar no decorrer da etapa de envio de lances da sessão pública e permanecer acessível aos licitantes, os lances continuarão sendo recebidos, sem prejuízo dos atos realizados.

**6.9.1** Caso a desconexão do sistema eletrônico persistir por tempo superior a dez minutos para o órgão ou a entidade promotora da licitação, a sessão pública será suspensa e reiniciada somente decorridas vinte e quatro horas após a comunicação do fato aos participantes, no sítio eletrônico utilizado para divulgação.

**6.10** Caso o licitante não apresente lances, concorrerá com o valor de sua proposta.

**6.11** No caso de haver a participação de microempresas e empresas de pequeno porte, no certame licitatório, os procedimentos obedecerão aos subitens a seguir:

**6.11.1** Antes da classificação definitiva de preços, caso a melhor oferta não tenha sido apresentada por microempresa ou empresa de pequeno porte, o sistema utilizado verificará se ocorreu empate ficto previsto no § 1º do artigo 44 da Lei Complementar n.º 123/2006, ou seja, as propostas apresentadas por microempresas ou empresas de pequeno porte, com valores até 5% (cinco por cento) acima do melhor preço ofertado.

**6.11.2** Em caso positivo, a microempresa ou empresa de pequeno porte, convocada poderá apresentar proposta de preço inferior àquela, à primeira classificada no prazo de 5 (cinco) minutos, sob pena de preclusão.

**6.11.3** Caso a microempresa (ME) ou empresa de pequeno porte (EPP) convocada não exerça o benefício de ofertar preço inferior à primeira classificada ou não o faça no tempo apurado, o sistema automaticamente convocará as ME/EPP remanescentes que, porventura, se enquadrem na hipótese do empate ficto, na ordem classificatória, para exercício do mesmo direito, sucessivamente, se for o caso.

**6.11.4** Se houver equivalência entre os valores apresentados pelas microempresas e empresas de pequeno porte que se encontrem nos intervalos apontados nos itens anteriores, será realizado sorteio para que se identifique aquela que primeiro poderá apresentar melhor oferta.

**6.12** Em caso de eventual empate entre propostas ou lances, serão adotados os critérios previstos no art. 60 da Lei 14.133/21, de acordo com a ordem legalmente estabelecida.

**6.13** Encerrada a etapa de lances, o Pregoeiro poderá negociar melhores condições, encaminhando, pelo sistema eletrônico, contraproposta ao licitante que tenha apresentado o melhor preço, para que seja obtida melhor proposta, vedada a negociação em condições diferentes das previstas neste Edital.

**6.13.1** A negociação será realizada por meio do sistema, com acompanhamento dos demais licitantes e divulgação do resultado, bem como anexação aos autos do processo.

**6.14** O Pregoeiro solicitará ao licitante mais bem classificado que, no prazo de 24 (vinte e quatro) horas, envie a proposta adequada ao último lance ofertado após a negociação realizada, acompanhada dos documentos complementares.

**6.15** Encerrada a negociação, a o Pregoeiro iniciará a fase de julgamento da proposta.

## 7. DA FASE DE JULGAMENTO

**7.1** Encerrada a etapa de envio de negociação, o pregoeiro verificará, preliminarmente, se o licitante provisoriamente classificado em primeiro lugar atende às condições de participação no certame, conforme previsto no art. 14 da Lei n.º 14.133/2021, especialmente quanto à existência de sanção que impeça a participação no certame ou a futura contratação, mediante a consulta aos seguintes cadastros:

- a) SICAF;
- b) Cadastro Nacional de Empresas Inidôneas e Suspensas – CEIS, mantido pela Controladoria-Geral da União (<https://www.portaltransparencia.gov.br/sancoes/ceis>); e
- c) Cadastro Nacional de Empresas Punidas – CNEP, mantido pela Controladoria-Geral da União (<https://www.portaltransparencia.gov.br/sancoes/cnep>).
- d) Cadastro Nacional de Condenações Cíveis por Atos de Improbidade Administrativa, mantido pelo Conselho Nacional de Justiça – CNJ, no endereço eletrônico [www.cnj.jus.br/improbidade\\_adm/consultar\\_requerido.php](http://www.cnj.jus.br/improbidade_adm/consultar_requerido.php);

**7.1.1** Constada a existência de sanção, o licitante será reputado inabilitado, por falta de condição de participação.

**7.1.2** Caso atendidas as condições de participação, será iniciado o procedimento de habilitação.

**7.2** Caso o licitante provisoriamente classificado em primeiro lugar tenha se utilizado de algum tratamento favorecido às ME/EPPs, o Pregoeiro verificará se faz jus ao benefício, em conformidade ao item 3.6 deste Edital.

**7.3** Verificadas as condições de participação e de utilização do tratamento favorecido, o Pregoeiro realizará a verificação da conformidade da proposta classificada em primeiro lugar quanto à adequação ao objeto estipulado, e à compatibilidade do preço final em relação ao estimado para a contratação.

**7.4** Será desclassificada a proposta vencedora que:

**7.4.1** contiver vícios insanáveis;

**7.4.2** não obedecer às especificações técnicas pormenorizadas no edital;

**7.4.3** apresentar preços inexequíveis ou permanecerem acima do orçamento estimado para a contratação;

**7.4.4** não tiver sua exequibilidade demonstrada, quando exigido pela Administração;

**7.4.5** apresentar desconformidade insanável com quaisquer outras exigências deste Edital.

**7.5** Considera-se inexequível a proposta que apresente preços global ou unitários simbólicos, irrisórios ou de valor zero, incompatíveis com os preços de mercado.

**7.6** Qualquer interessado poderá requerer que se realizem diligências para aferir a exequibilidade e a legalidade das propostas, devendo apresentar as provas ou os indícios que fundamentam a suspeita.

**7.6.1** Erros no preenchimento da proposta não constituem motivo para desclassificação da proposta, desde que se limitem a erros ou falhas que não alteram a substância da proposta.

**7.7** Na hipótese de necessidade de suspensão da sessão pública para a realização de diligências, com vistas ao saneamento das propostas, a sessão pública somente poderá ser reiniciada mediante aviso prévio no sistema com, no mínimo, vinte e quatro horas de antecedência, e a ocorrência será registrada em ata.

**7.8** O(a) Pregoeiro(a) poderá convocar o licitante para enviar documento digital complementar, por meio de funcionalidade disponível no sistema, no prazo de 2h (*duas horas*), sob pena de não aceitação da proposta.

**7.8.1** É facultado ao(a) pregoeiro(a) prorrogar o prazo estabelecido, a partir de solicitação fundamentada feita no chat pelo licitante, antes de findo o prazo.

**7.8.2** Dentre os documentos passíveis de solicitação pelo(a) Pregoeiro(a), destacam-se os que contenham as características do material ofertado, tais como marca, modelo, tipo, fabricante e procedência, além de outras informações pertinentes, a exemplo de catálogos, folhetos ou propostas, encaminhados por meio eletrônico.

**7.9** Os resultados serão divulgados por meio de mensagem no sistema e, caso a proposta seja recusada, seguirá a análise do segundo classificado em relação à aceitabilidade de sua proposta e assim sucessivamente, na ordem de classificação.

**7.10** Havendo necessidade, o(a) Pregoeiro(a) suspenderá a sessão, informando no *chat* a nova data e horário para a sua continuidade.

**7.11** Encerrada a análise quanto à aceitação da proposta, o(a) Pregoeiro(a) verificará a habilitação do licitante, observado o disposto neste Edital.

## **8. DA FASE DE HABILITAÇÃO**

**8.1** Divulgado o julgamento das propostas de preços na forma prescrita neste Edital, passar-se-á à fase de habilitação.

**8.1.1** Iniciada a fase de habilitação, o pregoeiro, mediante aviso veiculado na plataforma, abrirá o prazo de 2 (duas) horas, para que a licitante melhor classificada apresente os documentos de habilitação.

**8.2** A habilitação da licitante vencedora poderá ser substituída por meio de registro regular no **SICAF**.

**8.2.1** Caso os dados e informações constantes do **SICAF** não atendam aos requisitos exigidos deste Edital, o Pregoeiro verificará a possibilidade de alcançar os documentos por meio eletrônico, juntando-os ao processo administrativo pertinente à licitação.

**8.2.2** O pregoeiro avaliará os documentos exigidos no subitem 8.5 deste Edital, por meio eletrônico, devendo a licitante encaminhar pelo sistema os demais documentos não emitidos via Internet.

**8.2.3** Na impossibilidade de obtenção/emissão de documentos por meio eletrônico, o pregoeiro solicitará sua apresentação pela licitante, juntamente com os demais documentos.

**8.3** A Administração não se responsabilizará pela eventual indisponibilidade dos meios eletrônicos hábeis de informações no momento da verificação de documentação ou dos meios para a transmissão de documentos a que se referem as cláusulas anteriores, ressalvada a indisponibilidade de seus próprios meios. Na hipótese de ocorrerem essas indisponibilidades, a licitante deverá encaminhar os documentos solicitados por outros meios, dentro do prazo estabelecido, sob pena de inabilitação, mediante decisão motivada.

**8.4** Por meio de aviso lançado no sistema, o Pregoeiro informará às demais licitantes a empresa habilitada por atendimento às condições estabelecidas neste Edital.

**8.5** A habilitação se dará mediante o exame dos documentos a seguir relacionados, relativos a:

### **8.5.1 Quanto à Habilitação Jurídica:**

- a) Comprovação de existência jurídica da pessoa;
- b) Cédula de Identidade, no caso de pessoa física.
- c) Registro comercial, no caso de empresa individual.
- d) Ato constitutivo, estatuto ou contrato social em vigor, devidamente registrado, em se tratando de sociedades comerciais e, no caso de sociedades por ações, acompanhado de documentos de eleição de seus administradores.
- e) Inscrição do ato constitutivo, no caso de sociedades civis, acompanhada de ato formal de designação de diretoria em exercício.
- f) Decreto de autorização, em se tratando de empresa ou sociedade estrangeira em funcionamento no País.
- g) Declaração unificada, conforme documento “Declaração de Conhecimento e Atendimento Critérios Legais e Constitucionais”, Anexo IV.
- h) Declaração (Anexo IV), sob penas da lei, que não mantém em seu quadro de pessoal menores em horário noturno de trabalho ou em serviços perigosos ou insalubres, não mantendo ainda, em qualquer trabalho, menores de 16 (dezeses) anos, salvo na condição de aprendiz, a partir de 14 (quatorze) anos (Lei n.º 10.097/00).
- i) Procuração do representante do licitante para participar do pregão, se for o caso.

### **8.5.2 Quanto à Regularidade Fiscal e Trabalhista:**

- a) Prova de inscrição da empresa no Cadastro Nacional de Pessoa Jurídica do Ministério da Fazenda (CNPJ);
- b) Prova de inscrição no Cadastro de Contribuintes Estadual ou Municipal, se houver, relativo à sede da proponente, pertinente ao seu ramo de atividade e compatível com o objeto ora licitado;
- c) Prova de regularidade com as fazendas:
  - a) Federal mediante a apresentação de certidão conjunta negativa de débitos relativos a tributos federais e dívida ativa da União;
  - b) Estadual mediante a apresentação de certidão de regularidade fiscal e a certidão negativa de dívida ativa de tributos estaduais da sede da empresa (ou certidão conjunta quando forem unificadas);
  - c) Municipal mediante a apresentação de certidão negativa emitida pela respectiva Secretaria de Fazenda da sede da empresa, e prova de regularidade com a Fazenda Municipal, referente a tributos mobiliários e imobiliários da sede ou domicílio do licitante;
  - d) Prova de inexistência de débitos inadimplidos perante a Justiça do Trabalho – Certidão Negativa de Débitos Trabalhista – CNDT (Lei n.º 12.440/2011);
  - e) Certificado de Regularidade de Situação para com o Fundo de Garantia de Tempo de Serviço (FGTS).
  - f) Declaração do cumprimento no disposto no inciso XXXIII do art. 7º, da CF/1988, conforme documento “Declaração de Conhecimento e Atendimento Critérios Legais e Constitucionais”, Anexo IV.

**8.5.2.1** Serão aceitas as Certidões acima em original ou obtidas pela Internet, dentro do prazo de validade, sujeitando-as a verificações, caso necessário. No caso de divergência entre os dados constantes da certidão apresentada e os dados constantes da verificação, prevalecerá a última.

### **8.5.3 Quanto à Capacidade Técnica:**

- a) Declaração de treinamento, caso haja previsão nas características técnicas do objeto.
- b) O não envio, o envio indevido ou a falta de qualquer dos documentos acarretará desclassificação ou inabilitação. Nesse caso, obedecida a ordem de classificação, prazo e demais exigência do edital, será convocada a próxima classificada.
- c) Considerar-se-á como válido por 90 (noventa) dias os documentos que não possuem outra referência quanto a esse prazo.
- d) Considerar-se-á desclassificada e/ou inabilitada a licitante que:
- e) Seja declarada inidônea em qualquer esfera de Governo;
- f) Estiver cumprindo penalidade de suspensão temporária ou outra penalidade imposta pelo ente licitante;
- g) Tiver decretada sua falência, concordata, dissolução ou liquidação;
- h) Não atender as exigências quanto à habilitação, devidas neste Edital.
- i) Apresentar as propostas em desacordo com o estabelecido no Edital, em especial, com valores superiores ao estimado.
- j) Deixar de atender a alguma exigência deste Edital, ou apresentar declaração ou documentação que não atenda aos requisitos legais.
- k) A declaração falsa relativa ao cumprimento dos requisitos de habilitação e proposta sujeitará a licitante às sanções previstas nesse Edital.
- l) As declarações apresentadas pelas licitantes classificadas, deverão estar assinadas por representante legal da empresa, comprovadas por meio do contrato social e/ou procuração devidamente autenticada em cartório e anexada à documentação.

#### **8.5.4 Comprovação da Condição de ME ou EPP**

- a) Certidão Simplificada original da Junta Comercial da sede do licitante ou documento equivalente;
- b) Declaração escrita sob as penas da lei, de que cumpre os requisitos legais de qualificação da condição de microempresa, de empresa de pequeno porte ou microempreendedor individual, estando apto a usufruir dos benefícios previstos nos artigos 42 a 49 da Lei Complementar Federal n.º 123, de 2006 (ANEXO VI);
- c) Apresentação do Demonstrativo do Resultado do Exercício – DRE, a que se refere a Resolução n.º 1.418, de 2012, do Conselho Federal de Contabilidade – CFC, ou outra norma que vier a substituir.

**8.6** A licitante para fins de habilitação deverá observar as disposições gerais que seguem:

**8.6.1** Todos os documentos devem estar com seu prazo de validade em vigor. Se este prazo não constar de cláusula específica deste edital, do próprio documento ou de lei específica, será considerado o prazo de validade de 90 dias, a contar da data de sua expedição, salvo os atestados/certidões de qualificação técnica, para os quais não se exige validade.

**8.6.2** Todos os documentos expedidos pela empresa deverão estar subscritos por seu representante legal ou procurador, com identificação clara do subscritor.

**8.6.3** Os documentos emitidos via Internet serão conferidos pelo Pregoeiro.

**8.6.4** Se a licitante for a **matriz**, todos os documentos deverão estar em nome da matriz, e se for a **filial**, todos os documentos deverão estar em nome da filial, exceto aqueles documentos que, pela própria natureza, comprovadamente, forem emitidos somente em nome da matriz.

**8.6.5** Todo e qualquer documento apresentado em língua estrangeira deverá estar acompanhado da respectiva tradução para o idioma pátrio, feita por tradutor público juramentado.

**8.7** Os documentos exigidos para habilitação não poderão, em hipótese alguma, ser substituídos por protocolos, que apenas configurem o seu requerimento, não podendo, ainda, ser remetidos posteriormente ao prazo fixado.

**8.8** Os documentos serão analisados pelo Pregoeiro quanto a sua conformidade com os solicitados e serão anexados ao processo administrativo pertinente a esta licitação.

**8.8.1** Estando a documentação de habilitação da licitante vencedora em desacordo com as exigências do Edital, ela será inabilitada.

**8.8.1.1** Havendo alguma restrição na comprovação da regularidade fiscal de microempresa ou empresa de pequeno porte assim qualificada, a sessão será suspensa, concedendo-se o prazo de 5 (cinco) dias úteis, prorrogável por igual período, para regularização, de forma a possibilitar, após tal prazo, sua retomada.

**8.8.2** Sendo inabilitada a proponente cuja proposta tenha sido classificada em primeiro lugar, o Pregoeiro examinará a proposta ou lance subsequente, e, assim sucessivamente, verificando sua aceitabilidade e procedendo à habilitação da licitante, na ordem de classificação.

**8.8.3** Após a entrega dos documentos de habilitação, não será admitida a substituição ou a apresentação de novos documentos, salvo em sede de diligência para complementação de informações em relação aos documentos já apresentados e desde que necessária para apurar fatos existentes à época da abertura do certame e atualização de documentos cuja validade tenha expirado após a data de recebimento das propostas.

**8.8.4** Estando a documentação de habilitação da licitante completa, correta, com observância de todos os dispositivos deste Edital e seus Anexos, o Pregoeiro considerará a proponente habilitada e vencedora do certame.

**8.9** Na hipótese de o licitante não atender às exigências para habilitação, o pregoeiro examinará a proposta subsequente e assim sucessivamente, na ordem de classificação, até a apuração de uma proposta que atenda ao presente Edital.

**8.10** Estando a documentação de habilitação da licitante completa, correta, com observância de todos os dispositivos deste Edital e seus Anexos, o Pregoeiro considerará a proponente habilitada e vencedora do certame, oportunidade na qual serão disponibilizados para acesso público os documentos de habilitação da referida.

## **9. DOS RECURSOS**

**9.1** Qualquer licitante poderá, durante o prazo concedido na sessão pública, não inferior a 30 minutos, de forma imediata após o término do ato de habilitação ou inabilitação, em campo próprio do sistema, manifestar sua intenção de recorrer, sob pena de preclusão.

**9.2** Havendo preclusão do prazo de manifestação de intenção de recurso, fica a autoridade superior autorizada a adjudicar o objeto ao licitante declarado vencedor.

**9.3** As razões do recurso deverão ser apresentadas em momento único, em campo próprio no sistema, no prazo de três dias úteis, contados a partir da data de intimação ou de lavratura da ata de habilitação ou inabilitação.

**9.4** Os demais licitantes ficarão intimados para, desejando, apresentarem suas contrarrazões, no prazo de três dias úteis, contado da data de intimação pessoal ou de divulgação da interposição do recurso.

**9.5** Será assegurado ao licitante vista dos elementos indispensáveis à defesa de seus interesses.

**9.6** O acolhimento do recurso importará na invalidação apenas dos atos que não possam ser aproveitados.

**9.7** O recurso será dirigido à autoridade que tiver editado o ato ou proferido a decisão, a qual poderá reconsiderar a decisão no prazo de 3 (três) dias úteis, ou, nesse mesmo prazo, encaminhar recurso para a autoridade superior, a qual deverá proferir sua decisão no prazo de 10 (dez) dias úteis, contados do recebimento dos autos.

**9.8** O recurso e pedido de reconsideração terão efeito suspensivo até a decisão final pela autoridade competente.

## **10. DA ADJUDICAÇÃO E HOMOLOGAÇÃO**

**10.1** Encerradas as fases de julgamento e habilitação, e exauridos os recursos administrativos, o processo licitatório será encaminhado à autoridade superior para adjudicar o objeto e, após submeter o processo licitatório ao Paranacidade para análise e emissão de autorização de homologação, homologar o procedimento, observado o disposto no art. 71 da Lei n.º 14.133, de 2021.

**10.2** Caso o objeto do procedimento licitatório possua mais de um lote, será permitida sua adjudicação parcial.

## **11. DO TERMO DE CONTRATO**

**11.1** Após a adjudicação e homologação do resultado do certame licitatório, a proponente vencedora será convocada para assinar o termo de Contrato de Fornecimento, dentro do prazo máximo de 5 (cinco) dias úteis, sob pena de decair do direito à contratação, sem prejuízo das sanções previstas neste edital e na legislação.

**11.1.1** O prazo previsto neste item poderá ser prorrogado, por igual período, por solicitação justificada do adjudicatário e aceito pela Administração.

**11.2** É facultado ao Município, quando o convocado não comparecer no prazo estipulado no subitem anterior, ou ainda, recusar-se injustificadamente a assinar o termo de contrato, convocar os proponentes remanescentes, na ordem de classificação, sem prejuízo da aplicação das sanções previstas neste edital e na legislação, retomar o procedimento licitatório ou revogar a licitação.

## **12. DA ENTREGA E DO RECEBIMENTO DO OBJETO E DA FISCALIZAÇÃO**

**12.1** O(s) equipamento(s) entregue(s) será(ão) recebido(s) provisoriamente pelo(s) técnico(s), a ser(em) designado(s) para tanto, o qual, também, verificará a consistência e a exatidão da nota fiscal/fatura, apresentada em duas vias.

**12.2** O(s) equipamento(s) só será(ão) recebido(s) definitivamente depois de certificado(s) pelo(s) técnico(s), a ser(em) designado(s) para tanto, por meio de vistoria e termo de recebimento definitivo, observadas as especificações contidas no ANEXO VII – CARACTERÍSTICAS TÉCNICAS.

**12.3** O(s) técnico(s) poderá(ão) solicitar informações na oportunidade da vistoria, ficando o contratado obrigado a prestá-las.

**12.4** Sob nenhuma hipótese será aceito equipamento(s) sem sua respectiva documentação técnica contendo os desenhos mecânicos e eletroeletrônicos (quando necessários), bem como, todos os manuais pertinentes para a correta manutenção preventiva e corretiva, ajustes, testes, aferições e utilização/operação, que deverão ser entregues junto com o equipamento.

**12.5** No caso de equipamento(s) rejeitado(s), o contratado deverá providenciar a imediata troca por outro sem defeito e de acordo com o ANEXO VII – CARACTERÍSTICAS TÉCNICAS, dentro do prazo de 10 (dez) dias corridos, sob pena de serem aplicadas as sanções estabelecidas neste edital, ficando sob sua responsabilidade todos os custos da operação de troca.

**12.6** O Município não se responsabilizará pelo armazenamento, guarda ou por danos causados ao equipamento entregue e rejeitado pelo(s) técnico(s).

**12.7** O(s) equipamento(s) deverá(ão) ser entregues com a logo do programa, disponibilizado no link <https://paranainterativo.pr.gov.br/placas>

### **13. DA GARANTIA E ASSISTÊNCIA TÉCNICA**

**13.1** A proponente contratada ficará obrigada a **garantir** a qualidade do equipamento contra defeitos mecânicos, pelo período mínimo de 12 (doze) meses, fornecendo os respectivos termos e/ou declaração dessa garantia. Ainda, caso haja previsão nas características técnicas do objeto, deverá oferecer treinamento para operação do equipamento.

**13.2** Durante o prazo de garantia – 12 (doze) meses –, caso não seja possível a solução do problema no próprio local onde se encontre o equipamento e havendo a necessidade de transporte para oficina própria da proponente, fica sob responsabilidade da contratada todo ônus com transporte, locomoção, alimentação, hospedagem e outros que por ventura se fizerem necessários à perfeita solução do problema.

**13.3** Após o período de garantia de 12 (doze) meses, a proponente fica obrigada, às expensas do Município, por prazo não inferior a 60 (sessenta) meses, disponibilizar **oficina de manutenção e assistência Técnica** no Estado do Paraná, bem como garantir a disponibilização, se necessário, de peças.

### **14. DO PAGAMENTO**

**14.1** O pagamento será efetuado em moeda brasileira corrente, até 05 (cinco) dias úteis, após a recepção do recurso financeiro pelo Município e apresentação correta da nota fiscal/fatura do equipamento fornecido e documentos pertinentes. O faturamento deverá ser protocolado, em 02 (duas) vias, no protocolo do Município e deverá ser apresentado conforme segue: a) nota fiscal/fatura com discriminação resumida do equipamento fornecido, número da licitação, número do contrato, não apresentar rasura e/ou entrelinhas e esteja certificada pelo técnico responsável pelo recebimento; b) termo de recebimento provisório.

**14.2** Havendo erro na apresentação dos documentos pertinentes à contratação, ou, ainda, circunstância que impeça o pagamento – como, por exemplo, obrigação financeira pendente, decorrente de penalidade imposta ou inadimplência –, esse ficará sobrestado até que a proponente contratada providencie as medidas saneadoras. Nesta hipótese, o prazo para pagamento iniciar-se-á após a comprovação da regularização da situação, não acarretando qualquer ônus para o Município.

### **15. DAS SANÇÕES ADMINISTRATIVAS**

**15.1** Comete infração administrativa, nos termos da lei, o licitante que, com dolo ou culpa grave:

Deixar de entregar a documentação exigida para o certame ou não entregar qualquer documento que tenha sido solicitado pelo Pregoeiro durante o certame;

**15.2** Salvo em decorrência de fato superveniente devidamente justificado, não mantiver a proposta em especial quando:

- a) não enviar a proposta adequada ao último lance ofertado ou após a negociação;
- b) recusar-se a enviar o detalhamento da proposta quando exigível;
- c) pedir para ser desclassificado quando encerrada a etapa competitiva;
- d) apresentar proposta em desacordo com as especificações do Edital;

**15.3** Não celebrar o contrato ou não entregar a documentação exigida para a contratação, quando convocado dentro do prazo de validade de sua proposta;

**15.4** Recusar-se, sem justificativa, a assinar o contrato, ou a aceitar ou retirar o instrumento equivalente no prazo estabelecido pela Administração;

**15.5** Apresentar declaração ou documentação falsa exigida para o certame ou prestar declaração falsa durante a licitação;

**15.6** Fraudar a licitação;

**15.7** Comportar-se de modo inidôneo ou cometer fraude de qualquer natureza, em especial quando:

- a) agir em conluio ou em desconformidade com a lei;
- b) induzir deliberadamente a erro no julgamento;
- c) praticar atos ilícitos com vistas a frustrar os objetivos da licitação
- d) praticar ato lesivo previsto no art. 5º da Lei n.º 12.846, de 2013.

**15.8** Com fulcro no art. 156 da Lei Federal n.º 14.133, de 2021, sem prejuízo de eventuais implicações penais nos termos do que prevê o Capítulo II-B do Título XI do Código Penal, a Administração poderá, garantida a prévia defesa, aplicar aos licitantes e/ou adjudicatários as seguintes sanções, sem prejuízo das responsabilidades civil e criminal:

- a) advertência;
- b) multa;
- c) impedimento de licitar e contratar e
- d) declaração de inidoneidade para licitar ou contratar, enquanto perdurarem os motivos determinantes da punição ou até que seja promovida sua reabilitação perante a própria autoridade que aplicou a penalidade.

**15.9** Na aplicação das sanções serão considerados:

- a) a natureza e a gravidade da infração cometida;
- b) as peculiaridades do caso concreto;
- c) as circunstâncias agravantes ou atenuantes;
- d) os danos que dela provierem para a Administração Pública;
- e) a implantação ou o aperfeiçoamento de programa de integridade, conforme normas e orientações dos órgãos de controle;

**15.10** A multa será recolhida em percentual de 0,5% a 30% incidente sobre o valor do contrato licitado, recolhida no prazo máximo de 30 (trinta) dias úteis, a contar da comunicação oficial.

**15.10.1** Para as infrações previstas nos itens 13.1 a 13.4, a multa será de 0,5% a 15% do valor do contrato licitado.

**15.10.2** Para as infrações previstas nos itens 13.5 a 13.7, a multa será de 15% a 30% do valor do contrato licitado.

**15.11** As sanções de advertência, impedimento de licitar e contratar e declaração de inidoneidade para licitar ou contratar poderão ser aplicadas, cumulativamente ou não, à penalidade de multa.

**15.12** Na aplicação da sanção de multa será facultada a defesa do interessado no prazo de 15 (quinze) dias úteis, contado da data de sua intimação, nos termos do artigo 157 da Lei n.º 14.133/2021.

**15.13** A apuração de responsabilidade relacionadas às sanções de impedimento de licitar e contratar e de declaração de inidoneidade para licitar ou contratar demandará a instauração de processo de responsabilização a ser conduzido por comissão composta por 2 (dois) ou mais servidores estáveis, que avaliará fatos e circunstâncias conhecidos e intimará o licitante ou o adjudicatário para, no prazo

de 15 (quinze) dias úteis, contado da data de sua intimação, apresentar defesa escrita e especificar as provas que pretenda produzir.

**15.14** Caberá recurso no prazo de 15 (quinze) dias úteis da aplicação das sanções de advertência, multa e impedimento de licitar e contratar, contado da data da intimação, o qual será dirigido à autoridade que tiver proferido a decisão recorrida, que, se não a reconsiderar no prazo de 5 (cinco) dias úteis, encaminhará o recurso com sua motivação à autoridade superior, que deverá proferir sua decisão no prazo máximo de 20 (vinte) dias úteis, contado do recebimento dos autos.

**15.15** Caberá a apresentação de pedido de reconsideração da aplicação da sanção de declaração de inidoneidade para licitar ou contratar no prazo de 15 (quinze) dias úteis, contado da data da intimação, e decidido no prazo máximo de 20 (vinte) dias úteis, contado do seu recebimento.

**15.16** O recurso e o pedido de reconsideração terão efeito suspensivo do ato ou da decisão recorrida até que sobrevenha decisão final da autoridade competente.

**15.17** A aplicação das sanções previstas neste Edital não exclui, em hipótese alguma, a obrigação de reparação integral dos danos causados.

**15.18** As penalidades aplicadas serão publicadas no Portal Nacional de Contratações Públicas – PNCP.

## **16. SUBCONTRATAÇÃO**

**16.1** Não será admitida a subcontratação do objeto licitatório, em qualquer hipótese.

## **17. DAS DISPOSIÇÕES GERAIS**

**17.1** Todas as referências de tempo neste Edital, no aviso e durante a sessão pública observarão o horário de Brasília – DF.

**17.2** Reserva-se ao pregoeiro(a) a promoção de diligência destinada a esclarecer ou a complementar a instrução do processo.

**17.3** O licitante é responsável pelo ônus decorrente da perda de negócios, resultante da inobservância de quaisquer mensagens emitidas pelo(a) pregoeiro(a) ou pelo sistema.

**17.4** As normas que disciplinam este pregão serão sempre interpretadas em favor da ampliação da disputa entre os interessados e o princípio do formalismo moderado, respeitada a igualdade de oportunidade entre as licitantes e desde que não comprometam o interesse público, a finalidade e a segurança da contratação.

**17.4.1** O licitador poderá declarar a licitação deserta ou fracassada, quando, respectivamente, não acudirem proponentes à licitação ou nenhuma das propostas de preços satisfizer o objeto.

**17.4.2** Se todos os licitantes forem desclassificados ou seus documentos de habilitação não estiverem de acordo com as exigências do edital, a Administração poderá fixar aos licitantes o prazo de oito dias úteis para a apresentação de nova documentação.

**17.5** Na contagem dos prazos estabelecidos neste Edital e seus Anexos, excluir-se-á o dia do início e incluir-se-á o do vencimento. Só se iniciam e vencem os prazos em dias de expediente na Administração.

**17.6** O resultado deste Pregão e os demais atos pertinentes a esta licitação, sujeitos a publicação, serão divulgados no sítio eletrônico [www.marmeleiro.pr.gov.br/licitacoes.php](http://www.marmeleiro.pr.gov.br/licitacoes.php), bem como no Portal Nacional de Contratações Públicas – PNCP, quando houver.

**17.7** A homologação do resultado desta licitação não implicará direito à contratação.

**17.8** A proponente é responsável pela fidelidade e legitimidade das informações e dos documentos apresentados em qualquer fase da licitação.

**17.9** Fica desde logo eleito o Foro da Comarca de *Marmeleiro/PR* – Vara da Fazenda Pública - para dirimir quaisquer controvérsias decorrentes do presente certame ou de ajuste dele decorrente.

## **18. LISTA DE DOCUMENTOS ANEXOS**

**18.1** Integram este Edital, para todos os fins e efeitos, os seguintes anexos:

**18.1.1** ANEXO I – MINUTA PADRÃO DE CONTRATO

**18.1.2 ANEXO II – PROPOSTA DE PREÇOS**

**18.1.3 ANEXO III – MODELO DE PROCURAÇÃO**

**18.1.4 ANEXO IV – MODELO DE DECLARAÇÃO DE CONHECIMENTO E ATENDIMENTO AOS CRITÉRIOS LEGAIS E CONSTITUCIONAIS**

**18.1.5 ANEXO V – LOCAIS DE ENTREGA**

**18.1.6 ANEXO VI – MODELO DE DECLARAÇÃO DE MICROEMPRESA OU EMPRESA DE PEQUENO PORTE**

**18.1.7 ANEXO VII – CARACTERÍSTICAS TÉCNICAS DO OBJETO**

O servidor que subscreve este edital e seus anexos atesta que observou integralmente as disposições da Lei n.º 14.133/2021.

Marmeleiro , 13 de fevereiro de 2026.

Jander Luiz Loss

Prefeito

SERVIDOR(A) ÓRGÃO/ENTIDADE / SETOR

**P A M M**

**ANEXO I****CONTRATO N.º** /

CONTRATO DE FORNECIMENTO DE BENS QUE ENTRE SI CELEBRAM O MUNICÍPIO DE MARMELEIRO E A EMPRESA NA FORMA ABAIXO:

**CONTRATANTE:** O MUNICIPIO DE MARMELEIRO (inserir nome do contratante), situado na Avenida Macali, nº 255, Centro, Cidade de Marmeleiro, Estado do Paraná, CEP 85.614-068(inserir endereço), PR, CNPJ nº 76.205.665/0001-01(inserir n.º), neste ato representado(a) pelo(a) Jander Luiz Loss(inserir cargo e nome da autoridade), portador da cédula de identidade R.G. n.º 744.826.379-04(inserir n.º), inscrito no CPF sob n.º 744.826.379-04(inserir n.º).

**CONTRATADA:** A empresa (inserir nome da empresa), CNPJ (inserir n.º), localizada na (inserir endereço), representada por (inserir nome do representante legal) portador da cédula de identidade R.G. n.º (inserir n.º), inscrito no CPF sob n.º (inserir n.º), residente na (inserir endereço),

Firmam o presente Contrato de Fornecimento com fundamento na Lei Federal n.º 14.133/2021, na proposta da CONTRATADA datada de (inserir data), protocolo n.º (inserir n.º), apresentada no procedimento licitatório de PREGÃO ELETRÔNICO n.º (inserir n.º) que originou o presente instrumento, com todos os seus anexos, e pelas cláusulas e condições a seguir determinadas:

**CLÁUSULA PRIMEIRA - DO OBJETO DO CONTRATO**

**1.1** O objeto do presente contrato é o fornecimento do seguinte equipamento: CAMINHÃO CABINE DUPLA 4X2 COM CARROCERIA METÁLICA

**1.2** Juntamente com a entrega do objeto deverá ser fornecido catálogo de peças de reposição, enumeradas e ordenadas com seus códigos de fabricante (impresso ou meio magnético).

**1.3** Também deverão ser apresentados manuais completos de operação e manutenção detalhados.

**1.4** Os bens deverão ser fornecidos em ENTREGA ÚNICA, conforme descrito no ANEXO VII - CARACTERÍSTICAS TÉCNICAS DO OBJETO, e demais documentos integrantes do Pregão Eletrônico que deu origem a esse instrumento contratual.

**CLÁUSULA SEGUNDA - DO VALOR**

**2.1** O valor global para o fornecimento do objeto deste contrato é de R\$ , daqui por diante denominado “VALOR CONTRATUAL”.

**2.2** O “VALOR CONTRATUAL” inclui todas as despesas necessárias à execução do objeto do contrato, inclusive tributos, encargos trabalhistas e despesas com transporte e locomoção.

**CLÁUSULA TERCEIRA - DOS RECURSOS**

**3.1** As despesas com o fornecimento do objeto deste contrato correrão à conta dos recursos advindos da

**CLÁUSULA QUARTA – CONDIÇÕES DE ENTREGA E RECEBIMENTO**

**4.1** Os bens deverão ser entregues no local (ANEXO V), na forma, nos prazos e de acordo com as especificações técnicas contidas no ANEXO VII - CARACTERÍSTICAS TÉCNICAS DO OBJETO, que integra o presente contrato para todos os fins.

**4.2** O recebimento provisório será feito no local da entrega, no prazo máximo de 2 (*inserir o prazo*) dois (*inserir prazo por extenso*) dias, a contar da data da entrega, de acordo com o contido no ANEXO VII - CARACTERÍSTICAS TÉCNICAS DO OBJETO.

**4.3** O equipamento só será recebido definitivamente depois de certificado pelo(s) técnico(s), a ser(em) designado(s) para tanto, através de vistoria e termo de recebimento definitivo, observadas as especificações contidas nas CARACTERÍSTICAS TÉCNICAS.

**4.4** Os bens poderão ser rejeitados, no todo ou em parte, quando em desacordo com as especificações constantes no ANEXO VII - CARACTERÍSTICAS TÉCNICAS DO OBJETO e na proposta, devendo ser substituídos no prazo de 10 (dez) dias, a contar da notificação do contratado, às suas custas, sem prejuízo da aplicação das penalidades.

#### **CLÁUSULA QUINTA – DA VIGÊNCIA**

**5.1** O presente contrato terá vigência de 365 (trezentos e sessenta e cinco) dias, contados a partir da data da assinatura citada no extrato do contrato publicado no diário oficial.

#### **CLÁUSULA SEXTA – DA FORMA DE PAGAMENTO**

**6.1** O pagamento será efetuado em moeda brasileira corrente, até 05 (cinco) dias úteis, após a recepção do recurso financeiro pelo Município e apresentação correta da nota fiscal/fatura do equipamento fornecido e documentos pertinentes.

**6.2** O faturamento deverá ser protocolado, em 02 (duas) vias, no protocolo geral na sede do Município e deverá ser apresentado, conforme segue, de modo a padronizar condições e forma de apresentação:

- a) nota fiscal/fatura, em duas vias, com discriminação resumida do equipamento fornecido, número da licitação, número do contrato, não apresentar rasura e/ou entrelinhas e esteja certificada pelo técnico responsável pelo recebimento;
- b) termo de recebimento provisório.

**6.3** O faturamento deverá ser efetuado em nome do Município de Marmeleiro – CNPJ n.º 76.205.665/0001-01.

#### **CLÁUSULA SÉTIMA - DO PRAZO DE FORNECIMENTO E DA PRORROGAÇÃO**

**7.1** O prazo de fornecimento é de 180 (cento e oitenta) dias, contados a partir da data da assinatura citada no extrato do contrato publicado no diário oficial.

**7.2** Somente será admitida alteração do prazo de **fornecimento, com anuência expressa do PARANACIDADE**, nos casos previstos em lei, especialmente quando:

- a) houver alteração de quantidades, obedecidos os limites fixados neste contrato, por atos do CONTRATANTE;
- b) por atos do CONTRATANTE que interfiram no prazo de fornecimento;
- c) atos de terceiros que interfiram no prazo de fornecimento ou outros devidamente justificados e aceitos pelo CONTRATANTE;
- d) por motivos de força maior ou caso fortuito, entre outros, desde que tenham influência direta sobre o fornecimento do objeto contratado.

**7.3** Enquanto perdurarem os motivos de força maior ou suspensão do contrato, devidamente justificadas e formalizadas, cessam os deveres e responsabilidades de ambas as partes em relação ao contrato.

**7.4** Ficando a CONTRATADA temporariamente impossibilitada, total ou parcialmente, de cumprir seus deveres e responsabilidades relativos ao fornecimento, deverá esta comunicar e justificar o fato por escrito para que o CONTRATANTE tome as providências cabíveis.

**7.5** Enquanto perdurar o impedimento, o CONTRATANTE se reserva o direito de extinguir o presente contrato e contratar o fornecimento do equipamento com outro fornecedor, desde que respeitadas as condições desta licitação, não cabendo direito à CONTRATADA de formular qualquer reivindicação, pleito ou reclamação.

## **CLÁUSULA OITAVA - DAS OBRIGAÇÕES DA CONTRATADA**

### **8.1 São obrigações da CONTRATADA:**

**8.1.1** assegurar o fornecimento do objeto, cumprindo fielmente a forma disposta no Edital e demais documentos pertinentes;

**8.1.2** cumprir com os encargos trabalhistas, previdenciários, social e tributário de sua responsabilidade, incidentes sobre o objeto deste contrato;

**8.1.3** fornecer os respectivos termos ou declaração de garantia;

**8.1.4** garantir a qualidade do equipamento contra defeitos mecânicos, pelo período mínimo de 12 (doze) meses, e oferecer treinamento(s) para operação do(s) equipamento(s) (caso previsto nas características técnicas anexas ao edital);

**8.1.5** durante o prazo de garantia de 12 (doze) meses, caso não seja possível a solução do problema no próprio local onde se encontre o equipamento e havendo a necessidade de transporte para oficina própria da proponente, fica sob responsabilidade da Contratada todo o ônus com transporte, locomoção, alimentação, hospedagem e outros que por ventura se fizerem necessários à perfeita solução do problema;

**8.1.6** após o período de garantia de 12 (doze) meses, a Contratada fica obrigada, às expensas do Contratante, por prazo não inferior a 60 (sessenta) meses, a disponibilizar Oficina de Manutenção e Assistência Técnica no Estado do Paraná bem como garantir a disponibilização, se necessário, de peças;

**8.1.7** assegurar durante o período da garantia de 12 (doze) meses, as suas expensas, e após a garantia, pelo prazo mínimo 60 (sessenta) meses, às expensas do Contratante, as alterações, substituições e reparos de toda e qualquer peça que apresente anomalia, vício ou defeito de fabricação, bem como falhas ou imperfeições constatadas em suas características de operação, sob pena de aplicação da penalidade prevista no edital;

**8.1.8** manter, durante toda a execução do contrato, em compatibilidade com as obrigações assumidas, todas as condições de habilitação e qualificação exigidas na licitação, especialmente a reserva de cargos prevista em lei;

**8.1.9** entregar o(s) equipamento(s) com a logo do programa, disponibilizado no link <https://paranainterativo.pr.gov.br/placas> ;

**8.1.10** comunicar ao Contratante, no prazo máximo de 24 (vinte e quatro) horas que antecede a data da entrega, os motivos que impossibilitem o cumprimento do prazo previsto, com a devida comprovação;

**8.1.11** indicar preposto para representá-lo durante a execução do contrato, e manter comunicação com representante da Administração para a gestão do contrato;

**8.1.12** manter atualizado os seus dados no Portal Nacional de Contratações Públicas (PNCP), conforme legislação vigente;

**8.1.13** guardar sigilo sobre todas as informações obtidas em decorrência do cumprimento do contrato.

## **CLÁUSULA NONA – DAS OBRIGAÇÕES DO CONTRATANTE**

### **9.1 São obrigações do CONTRATANTE:**

**9.1.1** receber o objeto no prazo e condições estabelecidas neste edital e seus anexos;

**9.1.2** exigir o cumprimento de todas as obrigações assumidas pela Contratada, de acordo com as cláusulas contratuais e os termos de sua proposta;

**9.1.3** verificar minuciosamente, no prazo fixado, a conformidade do objeto recebido provisoriamente, com as especificações constantes do edital e da proposta, para fins de aceitação e recebimento definitivo;

**9.1.4** comunicar à Contratada, por escrito, as imperfeições, falhas ou irregularidades verificadas, fixando prazo para a sua correção;

**9.1.5** acompanhar e fiscalizar o cumprimento das obrigações da Contratada, através de

comissão ou de servidores especialmente designados;

**9.1.6** efetuar o pagamento à Contratada no valor correspondente ao fornecimento do objeto, no prazo e forma estabelecidos nesse contrato;

**9.1.7** efetuar as eventuais retenções tributárias devidas sobre o valor da nota fiscal e fatura fornecida pelo Contratado, no que couber;

**9.1.8** emitir decisão sobre as solicitações e reclamações relacionadas à execução do contrato no prazo de 15 (quinze) dias úteis, ressalvados requerimentos manifestamente impertinentes, meramente protelatórios ou de nenhum interesse para a boa execução do contrato;

**9.1.9** adotar providências necessárias para a apuração das infrações administrativas, quando se constatar irregularidade que configure dano à Administração, além de remeter cópias dos documentos cabíveis ao Ministério Público competente, para a apuração dos ilícitos de sua competência;

**9.1.10** prestar as informações e os esclarecimentos que venham a ser solicitados pelo Contratado;

**9.1.11** efetuar a previsão dos recursos e encaminhar ao PARANACIDADE a Nota Fiscal emitida pela CONTRATADA, para controle e supervisão.

## **CLÁUSULA DÉCIMA – DO REAJUSTAMENTO DOS PREÇOS**

**10.1.** A periodicidade de reajuste do valor deste contrato será anual, utilizando-se o índice *IPCA acumulado dos últimos 12 (doze) meses*.

**10.1.1.** A data-base do reajuste será vinculada à data do orçamento estimado, conforme estabelece o parágrafo sétimo do artigo 25 da Lei n.º 14.133/2021, até a data do efetivo adimplemento da obrigação, calculada pelo índice definido neste Contrato;

**10.1.2.** O reajuste será concedido mediante simples apostila, conforme dispõe o art. 136 da Lei n.º 14.133, de 2021.

**10.2** Nos reajustes subsequentes ao primeiro, o interregno mínimo de um ano será contado a partir do último reajuste.

**10.3.** Não serão admitidos apostilamentos com efeitos financeiros retroativos à data da sua assinatura.

**10.4.** A concessão de reajustes não pagos na época oportuna será apurada por procedimento próprio.

## **CLÁUSULA DÉCIMA PRIMEIRA – DA GARANTIA DE EXECUÇÃO**

**11.1** Não haverá exigência de garantia contratual da execução, conforme justificativa apresentada na fase preparatória do certame.

## **CLÁUSULA DÉCIMA SEGUNDA - DOS BENS NÃO PREVISTOS**

**12.1.** Por determinação do CONTRATANTE a CONTRATADA fica obrigada a aceitar, nas mesmas condições contratuais, os acréscimos ou supressões que se fizerem necessárias em até 25% (vinte e cinco por cento) do preço inicial atualizado do contrato, com anuência expressa do PARANACIDADE.

## **CLÁUSULA DÉCIMA TERCEIRA – DA SUBCONTRATAÇÃO OU CESSÃO DO CONTRATO**

**13.1** A Contratada não poderá subcontratar nem ceder o objeto do presente contrato, em qualquer hipótese, a nenhuma pessoa física ou jurídica.

## **CLÁUSULA DÉCIMA QUARTA – DA EXTINÇÃO E PENALIDADES**

**14.1** O presente instrumento poderá ser extinto, nos termos dos artigos 137 e seguintes da Lei n.º 14.133/2021, mediante expressa anuência do PARANACIDADE:

**14.1.1** por ato unilateral e escrito da Administração, exceto no caso de descumprimento decorrente de sua própria conduta;

**14.1.2** de forma consensual, por acordo entre as partes, por conciliação, por mediação ou por comitê de resolução de disputas, desde que haja interesse da Administração; ou

**14.1.3** por decisão arbitral, em decorrência de cláusula compromissória ou compromisso arbitral, ou por decisão judicial.

**14.2** No caso de rescisão consensual, a parte que pretender rescindir o Contrato comunicará sua intenção à outra, por escrito.

**14.3** Os casos de extinção contratual devem ser formalmente motivados nos autos do processo, assegurado o contraditório e o direito de prévia e ampla defesa ao Contratado.

**14.4** O Contratado, desde já, reconhece todos os direitos da Administração Pública, em caso de extinção administrativa por inexecução total ou parcial deste contrato.

**14.5** À CONTRATADA, poderão ser aplicadas pelo CONTRATANTE, após conhecimento e anuência do PARANACIDADE, as seguintes sanções:

**14.5.1.** Advertência por escrito, em caso de descumprimento de quaisquer obrigações previstas no edital e seus anexos e neste contrato que não configurem hipóteses de aplicação de sanções mais graves;

**14.5.2** multa de 5% (cinco por cento) do valor contratual nos casos de mora, exigível juntamente com o cumprimento das obrigações. A multa incidirá a cada novo período de 30 (trinta) dias de atraso em relação à data prevista para o fornecimento.

**14.5.3** multa de 10% (dez por cento) do valor contratual quando por ação, omissão ou negligência a CONTRATADA infringir qualquer das demais obrigações contratuais.

**14.5.4.** Impedimento de contratar no âmbito da Administração Pública direta e indireta do MUNICÍPIO, por prazo não superior a 3 (três) anos, nos casos e na forma previstos na Lei Federal n.º 14.133/2021.

**14.5.5.** Declaração de inidoneidade para licitar e contratar com a Administração Pública, nos casos e na forma previstos na Lei Federal n.º 14.133/2021.

**14.6.** As sanções de advertência; impedimento de licitar e contratar; e declaração de inidoneidade para licitar ou contratar, poderão ser aplicadas cumulativamente com a sanção de multa.

**14.7.** O procedimento para aplicação das sanções seguirá o disposto nos artigos 156 e seguintes da Lei n.º 14.133/2021.

## **CLÁUSULA DÉCIMA QUINTA – ANTICORRUPÇÃO E ATENDIMENTO À LEI GERAL DE PROTEÇÃO DE DADOS**

**15.1** As partes declaram conhecer as normas de prevenção à corrupção previstas na legislação brasileira, dentre elas, a Lei de Improbidade Administrativa (Lei Federal n.º 8.429/1992), a Lei Federal n.º 12.846/2013 e seus regulamentos, se comprometem que para a execução deste contrato nenhuma das partes poderá oferecer, dar ou se comprometer a dar, a quem quer que seja, aceitar ou se comprometer a aceitar, de quem quer que seja, tanto por conta própria quanto por intermédio de outrem, qualquer pagamento, doação, compensação, vantagens financeiras ou benefícios indevidos de qualquer espécie, de modo fraudulento que constituam prática ilegal ou de corrupção, bem como de manipular ou fraudar o equilíbrio econômico financeiro do presente contrato, seja de forma direta ou indireta quanto ao objeto deste contrato, devendo garantir, ainda que seus prepostos, administradores e colaboradores ajam da mesma forma.

**15.2** Para os fins da Lei Geral de Proteção de Dados (Lei n.º 13.709/18), na hipótese de, em razão do presente Contrato, a CONTRATADA realizar o tratamento de dados pessoais como operadora ou controladora, a CONTRATADA deverá adotar as medidas de segurança técnicas, jurídicas e administrativas aptas a proteger tais dados pessoais de acessos não autorizados ou qualquer forma de tratamento inadequado ou ilícito, observando-se os padrões mínimos definidos pela Autoridade Nacional de Proteção de Dados e em conformidade com o disposto na legislação de proteção de dados e privacidade em vigor.

**15.3** O tratamento de dados pessoais indispensáveis ao próprio fornecimento de bens por parte do CONTRATADO, se houver, será realizado mediante prévia e fundamentada aprovação do CONTRATANTE, observados os princípios do art. 6º da LGPD, especialmente o da necessidade;

**15.4** O encarregado do CONTRATADO manterá contato formal com o encarregado do CONTRATANTE, no prazo de 24 (vinte e quatro) horas da ocorrência de qualquer incidente que implique violação ou risco de violação de dados pessoais, para que este possa adotar as providências devidas, na hipótese de questionamento das autoridades competentes.

**15.5** O Contratado responde pelos danos que tenha causado em virtude da violação da segurança dos dados ao deixar de adotar as medidas de segurança previstas no art. 46 da LGPD, destinadas a proteger os dados pessoais de acessos não autorizados e de situações acidentais ou ilícitas de destruição, perda, alteração, comunicação ou qualquer forma de tratamento inadequado ou ilícito.

**15.6** O CONTRATANTE poderá, a qualquer tempo, requisitar informações acerca dos dados pessoais confiados ao Contratado, bem como realizar inspeções e auditorias, inclusive por meio de auditores independentes, a fim de zelar pelo cumprimento dos deveres e obrigações aplicáveis;

**15.7** Encerrada a vigência do contrato ou não havendo mais necessidade de utilização dos dados pessoais, sejam eles sensíveis ou não, o Contratado providenciará o descarte ou devolução, para o CONTRATANTE, de todos os dados pessoais e as cópias existentes, atendido o princípio da segurança.

#### **CLÁUSULA DÉCIMA SEXTA – DOS RECURSOS ADMINISTRATIVOS.**

**16.1** Dos atos do CONTRATANTE decorrentes da aplicação deste Contrato será assegurado o contraditório e ampla defesa.

**16.2** Assim, diante de eventual penalidade aplicada ou indeferimento de pedidos administrativos, cabem recursos administrativos nas formas previstas na Lei n.º 14.133/2021.

#### **CLÁUSULA DÉCIMA SÉTIMA - DAS ALTERAÇÕES CONTRATUAIS**

**17.1.** Este Contrato poderá ser alterado em qualquer das hipóteses previstas nos artigos 124 e seguintes da Lei Federal n.º 14.133. de 2021, mediante anuência expressa do PARANACIDADE, salvo as que tratarem da prorrogação, tão somente, do prazo de vigência contratual.

#### **CLÁUSULA DÉCIMA OITAVA – CONTROLES DE EXECUÇÃO**

**18.1** A gestão e a fiscalização do contrato serão exercidas pelo Contratante, que realizará a fiscalização, o controle e a avaliação dos bens fornecidos, bem como aplicará as penalidades, após o devido processo legal, caso haja descumprimento das obrigações contratadas.

**18.1.1** Os responsáveis pela gestão e fiscalização do contrato serão designados por ato administrativo próprio do Contratante.

**18.2** Ao PARANACIDADE caberá a supervisão do contrato, podendo adotar ações necessárias ao fiel cumprimento das condições estipuladas, inclusive notificar o fiscal e/ou gestor.

#### **CLÁUSULA DÉCIMA NONA - DAS DISPOSIÇÕES GERAIS**

**19.1** Os casos omissos serão dirimidos de comum acordo entre as partes, com base na legislação em vigor e aplicáveis a espécie.

**19.2** O Contratante enviará o resumo deste contrato à publicação no Diário Oficial do Município e no sítio eletrônico oficial, sem prejuízo de disponibilização da íntegra do contrato no Portal Nacional de Contratações Públicas (PNCP).

#### **CLÁUSULA VIGÉSIMA - DO FORO**

**20.1** As questões decorrentes da execução deste instrumento, que não possam ser dirimidas administrativamente, serão processadas e julgadas perante o Foro da Comarca de Marmeleiro, Estado do Paraná, com exclusão de qualquer outro, por mais privilegiado que seja.

Justas e contratadas, firmam as partes este instrumento, em 2 (duas) vias em igual teor, com as testemunhas presentes ao ato, a fim de que produza seus efeitos legais.

Marmeiro, 13 de fevereiro de 2026.

Jander Luiz Loss  
CONTRATANTE

CONTRATADA

Testemunhas:

\_\_\_\_\_  
RG n.º

\_\_\_\_\_  
RG n.º



PAMM

## ANEXO II

## PROPOSTA DE PREÇOS

(apresentar em papel timbrado indicando CNPJ da empresa, razão social, endereço, telefone e e-mail)

Ref.: Pregão n.º \_\_\_\_ / \_\_\_\_.

## DADOS DO FORNECEDOR:

Fornecedor:		
CNPJ/CPF:		
Endereço:		
Bairro:		
CEP:		
Telefone:	Fax:	E-mail:
Inscrição Estadual:	Estado:	
Cidade:		
Banco:	Agência:	Conta corrente:

## DADOS DO OBJETO OFERTADO

Lote ( )	Descrição	Quantidade	Valor Unitário Bruto	Valor Total Bruto	Valor Unitário s/ ICMS	Alíquota % ICMS
Item ( )			R\$	R\$		

1. O valor para fornecimento do objeto acima é de R\$ \_\_\_\_ (Valor total contendo no máximo duas casas decimais)

2. O prazo de fornecimento é de **(inserir o prazo)** **(inserir o prazo por extenso)** dias contados a partir da data de assinatura do Contrato de Fornecimento.

3. O prazo de validade da proposta de preços é de **(inserir o prazo de validade)** **(inserir o prazo de validade por extenso)** dias a partir da data limite estabelecida para o recebimento das propostas pelo Pregoeiro.

4. O prazo de garantia do objeto é de \_\_\_\_\_, conforme características técnicas.

5. O signatário da presente, representante legalmente constituído da proponente, declara que, se vencedora do presente certame, fornecerá, durante o período de garantia às suas expensas e após a

garantia, por no mínimo \_\_\_\_\_ ( \_\_\_\_\_ ) meses, às expensas do CONTRATANTE, as alterações, substituições e reparos de toda e qualquer peça que apresente anomalia, vício ou defeito de fabricação, bem como, falhas ou imperfeições constatadas em suas características de operação, sob pena de aplicação da penalidade prevista no edital.

**6.** A Assistência Técnica será realizada conforme consta no edital.

**7.** O arrematante atesta o atendimento das exigências técnicas conforme Anexo VII do Edital.

**8.** O arrematante DECLARA que, para fins, do disposto no §1º, do art. 63 da Lei Federal n.º 14.133/2021, a proposta compreende a integralidade dos custos para atendimento dos direitos trabalhistas assegurados na Constituição Federal, nas leis trabalhistas, nas normas infralegais, nas convenções coletivas de trabalho e nos termos de ajustamento de conduta vigentes na data de entrega da proposta.

Atenciosamente,

\_\_\_\_\_, \_\_\_\_ de \_\_\_\_\_ 20\_\_\_\_

Representante Legal da Empresa	
Nome:	
CPF:	
Assinatura:	

# P A M M

**ANEXO III****MODELO DE PROCURAÇÃO**

*(apresentar em papel timbrado indicando CNPJ da empresa)*

OUTORGANTE: \_\_\_\_\_, pessoa jurídica de direito privado, neste ato representada por \_\_\_\_\_, portador da Carteira de Identidade n.º \_\_\_\_\_, CPF n.º \_\_\_\_\_, residente e domiciliado na Rua \_\_\_\_\_, n.º \_\_\_\_\_, Cidade \_\_\_\_\_, Estado \_\_\_\_\_, CEP \_\_\_\_\_.

OUTORGADO: \_\_\_\_\_, portador da Carteira de Identidade n.º \_\_\_\_\_, e do CPF n.º \_\_\_\_\_, residente e domiciliado no(a) \_\_\_\_\_, n.º \_\_\_\_\_, Cidade \_\_\_\_\_, Estado \_\_\_\_\_, CEP \_\_\_\_\_.

PODERES: Por este instrumento, o OUTORGANTE confere ao OUTORGADO os mais amplos e gerais poderes, para em nome representá-lo no(a) Pregão Eletrônico n.º \_\_\_\_\_, podendo para tanto protocolar e receber documentos, assinar declarações, propostas e contratos de fornecimento, interpor recurso, efetuar e efetivar lances, enfim, todos os atos necessários ao fiel e cabal cumprimento deste mandato.

\_\_\_\_\_, \_\_\_\_\_ de \_\_\_\_\_ de 20\_\_\_\_\_.

P  
A  
M

## ANEXO IV

**MODELO DE DECLARAÇÃO DE CONHECIMENTO E ATENDIMENTO AOS  
CRITÉRIOS LEGAIS E CONSTITUCIONAIS**

*(apresentar em papel timbrado indicando CNPJ da empresa)*

Ao

MUNICÍPIO DE MARMELEIRO

Referência: Pregão Eletrônico n.º \_\_\_\_\_/20\_\_\_\_

O Signatário da presente, \_\_\_\_\_, Carteira de Identidade n.º \_\_\_\_\_, representante legal, em nome da Empresa \_\_\_\_\_, CNPJ/MF \_\_\_\_\_, declara:

- 1) Concordar, na íntegra, com os termos da Licitação e com todos os documentos dela componentes;
- 2) Que acatará integralmente qualquer decisão que venha a ser tomada pelo Órgão Licitante quanto à sua habilitação;
- 3) Que não existe, no presente momento, pedido de falência em nome desta empresa e que ela se submete à automática inabilitação, caso tal venha a ocorrer durante o processo de Licitação;
- 4) Sob as penalidades cabíveis, a não superveniência de fato impeditivo da habilitação;
- 5) Que a empresa é idônea e atende a todos os pré-requisitos da Licitação e demais exigências contidas na Lei Federal n.º 14.133/2021;
- 6) Que não se enquadra nas hipóteses previstas no § 1.º do art. 9.º e no art. 14 ambos da Lei Federal n.º 14.133/2021, atendendo às condições de participação da Licitação e legislação vigente, em especial:
  - 6.1 Não mantém vínculo de natureza técnica, comercial, econômica, financeira, trabalhista ou civil com dirigente do órgão ou entidade contratante ou com agente público que desempenhe função na licitação ou atue na fiscalização ou na gestão do contrato, ou que deles seja cônjuge, companheiro ou parente em linha reta, colateral ou por afinidade, até o terceiro grau
  - 6.2 Nos 5 (cinco) anos anteriores à divulgação do Edital, não foi condenado(a) judicialmente, com trânsito em julgado, por exploração de trabalho infantil, por submissão de trabalhadores a condições análogas às de escravo ou por contratação de adolescentes nos casos vedados pela legislação trabalhista.
- 7) Que assume total responsabilidade pelas informações prestadas e, em qualquer tempo, exime o ora contratante de quaisquer ônus civil e penal que lhe possa acarretar;
- 8) Que fará prova de todas as informações ora declaradas, quando necessário ou solicitado e que se compromete a apresentar a documentação original, quando for solicitada pelo Pregoeiro ou sua Equipe de Apoio, no prazo que ele estipular;
- 9) Que para fins do disposto no inciso IV do art. 63 da Lei Federal n.º 14.133/2021, cumpre as exigências de reserva de cargos para pessoa com deficiência e para reabilitado da Previdência Social, previstas em lei e em outras normas específicas, quando cabível.
- 10) Que para fins do disposto no inciso VI do art. 68 da Lei Federal n.º 14.133/2021 e inciso XXXIII, artigo 7º da Constituição Federal, não emprega menor de dezoito anos em trabalho noturno, perigoso ou insalubre e não emprega menor de dezesseis anos. (Caso empregue menor, a partir de quatorze anos, na condição de aprendiz, deverá fazer a ressalva).

- 11) Que atesta o atendimento à política pública ambiental de licitação sustentável, em especial que se responsabiliza integralmente com a logística reversa dos produtos, embalagens e serviços pós-consumo no limite da proporção que fornecerem ao poder público, assumindo a responsabilidade pela destinação final, ambientalmente adequada, quando cabível.
- 12) Que para fins do disposto no § 1.º do art. 63 da Lei Federal n.º 14.133/2021 a proposta compreende a integralidade dos custos para atendimento dos direitos trabalhistas assegurados na Constituição Federal, nas leis trabalhistas, nas normas infralegais, nas convenções coletivas de trabalho e nos termos de ajustamento de conduta, vigentes na data de entrega desta proposta.

\_\_\_\_\_, \_\_\_\_ de \_\_\_\_\_ 20\_\_.

Representante Legal da Empresa	
Nome:	
CPF:	
Assinatura:	

# P A M

**ANEXO V****LOCAIS DE ENTREGA**

<b>ORGÃO/ENTIDADE</b>
<b>Local de Entrega:</b>
<b>Responsável pelo Recebimento:</b>
<b>Telefone:</b>
<b>Horário de Funcionamento:</b>



**PAMM**

## ANEXO VI

**DECLARAÇÃO DE MICROEMPRESA, EMPRESA DE PEQUENO PORTE OU equiparadas***(apresentar em papel timbrado indicando CNPJ da empresa)*

Ao

MUNICÍPIO DE MARMELEIRO

Referência: Pregão Eletrônico n.º \_\_\_\_/20\_\_

A Empresa \_\_\_\_\_, CNPJ/MF \_\_\_\_\_, DECLARA, sob pena de aplicação das sanções administrativas cabíveis e as penas da lei, ser Microempresa ou Empresa de Pequeno Porte, nos termos da legislação vigente, não possuindo o nenhum dos impedimentos previstos no Parágrafo 4º do Artigo 3º da Lei Complementar Federal n.º 123/2006 e suas alterações, e tendo interesse dos benefícios nela contidos para efeitos de licitação, quando e no que couber.

**Declara ainda que, não extrapolou a receita bruta máxima relativa ao enquadramento como empresa de pequeno porte, de que trata o art. 3º, II da Lei Complementar n.º 123, de 2006, em relação aos valores dos contratos celebrados com a Administração Pública no ano-calendário de realização da licitação.**

\_\_\_\_\_, \_\_\_\_ de \_\_\_\_\_ 20\_\_.

Representante Legal da Empresa

Nome:

CPF:

Assinatura:

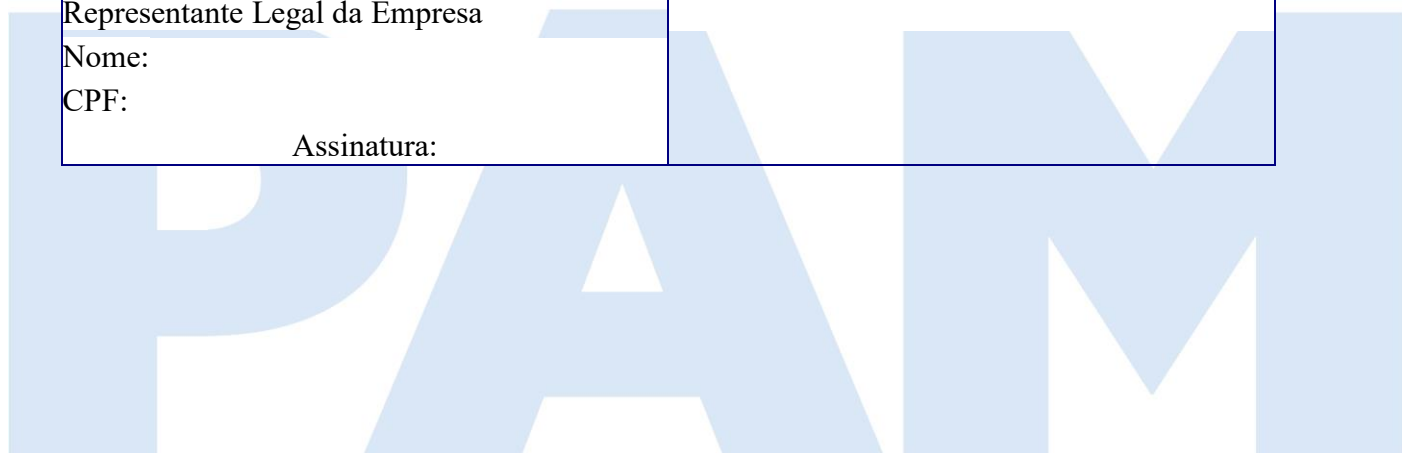

**ANEXO VII**  
**CARACTERÍSTICAS TÉCNICAS DO EQUIPAMENTO**  
**ARQUIVO DIGITAL**



## PORTARIA Nº 7.657, DE 10 DE SETEMBRO DE 2025.

Altera e Designa servidores para atuarem como Agentes de Contratação e compor a Comissão de Contratação e a Equipe de Apoio.

O PREFEITO DO MUNICÍPIO DE MARMELEIRO, Estado do Paraná, no uso de suas atribuições e considerando o disposto na Lei Federal nº 14.133, de 1º de abril de 2021 e no Decreto nº 3.500, de 05 de março de 2024;

### RESOLVE:

**Art. 1º** REVOGAR a Portaria nº 7.605, de 04 de julho de 2025.

**Art. 2º** DESIGNAR os seguintes servidores efetivos para desempenharem a função de Agente de Contratação nos procedimentos licitatórios regidos pela Lei nº 14.133, de 2021:

- I - Daverson Colle da Silva, Matrícula 1116-9;
- II - Francieli de Oliveira, Matrícula 1450-8;
- III - Ricardo Fiori, Matrícula 1824-4;
- IV - Isabela Rodrigues Borges, Matrícula 19610-1.

§1º Quando da realização de licitações na modalidade pregão, os agentes de contratação serão denominados Pregoeiros, na forma do art. 8º, § 5º da Lei nº 14.133, de 2021.

**Art. 3º** DESIGNAR os seguintes servidores efetivos para desempenharem a função de Comissão de Contratação e Equipe de Apoio nos procedimentos licitatórios regidos pela Lei nº 14.133, de 2021:

- I - Isabela Rodrigues Borges, Matrícula 19610-1;
- II - Fabiano Bassoli Donida, Matrícula 17370-1;
- III - Evandro Marcelo Pasqualoto, Matrícula 11100-1.

§ 1º A Comissão de Contratação será presidida pela servidora Isabela Rodrigues Borges e, na sua ausência, pelo servidor Daverson Colle da Silva, Matrícula 1116-9.

§ 2º Nos casos de férias, licenças legais ou afastamentos temporários de membros da Comissão de Contratação e da Equipe de Apoio constantes dos incisos II e III, os servidores poderão ser substituídos por Ricardo Fiori, Matrícula 1824-4 e/ou Francieli de Oliveira, Matrícula 1450-8, conforme necessidade administrativa.

**Art. 4º** O desempenho da função será remunerado por gratificação prevista no art. 33, da Lei nº 2.096, de 23 de setembro de 2013, observado o disposto nos §§ 3º e 4º, do mesmo artigo.

**Art. 5º** Esta Portaria entra em vigor na data de sua publicação.

Marmeleiro, PR, 10 de setembro de 2025.

  
JANDER LUIZ LOSS  
Prefeito de Marmeleiro



# Município de Marmeleiro

Estado do Paraná CNPJ 76.205.665/0001-01  
Av. Macali, 255 - Caixa Postal 24 - Fone/Fax (46) 3525-8100 - CEP 85.615-000

Marmeleiro, 03 de março de 2026.

**PAE n.º 335/2026**

**Termo de Instrução n.º 10/2026**

Considerando o disposto no Decreto Municipal nº 3.498/2024, especialmente o art. 5º, que estabelece que a pesquisa de preços destinada à formação do orçamento estimativo deverá ser realizada mediante cesta de preços composta por, no mínimo, 3 (três) parâmetros válidos, obtidos por meio da utilização de fontes idôneas e preferencialmente de forma combinada, incluindo preços praticados em contratações públicas similares realizadas no período máximo de 01 (um) ano anterior à data da pesquisa;

Verifica-se que o processo administrativo em análise não se encontra devidamente instruído, pelas razões que seguem:

- a) consta nos autos proposta comercial datada de agosto de 2024, com validade expressa de 30 (trinta) dias, encontrando-se expirada e inapta à aferição da realidade mercadológica;
- b) há proposta comercial datada de agosto de 2025, a qual igualmente não se mostra válida para fins de composição do orçamento estimativo, considerando que, na presente data, já ultrapassado o lapso temporal admitido pela regulamentação municipal;
- c) consta, ainda, contratação pública realizada no ano de 2024, com vigência de 12 (doze) meses, atualmente expirada, não atendendo ao requisito de contemporaneidade previsto no art. 5º, inciso II, do Decreto Municipal nº 3.498/2024;
- d) os documentos acostados não constituem cesta válida de preços, por não atenderem ao mínimo de três parâmetros contemporâneos e idôneos exigidos pela normativa municipal.





# Município de Marmeleira

Estado do Paraná

CNPJ 76.205.665/0001-01

Av. Macali, 255 - Caixa Postal 24 - Fone/Fax (46) 3525-8100 - CEP 85.615-000

Dessa forma, resta prejudicada a aferição da adequação do orçamento estimativo e da compatibilidade dos valores com os preços atualmente praticados no mercado, tornando necessária a complementação da instrução processual.

Diante disso, baixo o feito em diligência, com remessa dos autos ao setor competente para que proceda à:

- (i) elaboração e juntada de nova pesquisa de preços atualizada**, observando integralmente o art. 5º do Decreto Municipal nº 3.498/2024, mediante cesta composta por, no mínimo, três parâmetros válidos e contemporâneos;
- (ii) certificação nos autos acerca da metodologia utilizada** para formação do preço estimado.

Após o cumprimento das diligências, retornem os autos a esta Procuradoria Jurídica para análise e emissão de parecer conclusivo.

Assinado eletronicamente por:  
 KARIMA HAWA MUJAHED  
 03/03/2026 16:01:52

Assinado eletronicamente com certificado virtual

**Karima Hawa Mujahed**  
 Procuradora Jurídica  
 OAB/PR 110.980

ESTE DOCUMENTO FOI ASSINADO EM: 03/03/2026 16:02:03:00-03  
 PARA CONFERÊNCIA DO SEU CONTEÚDO ACESSAR: <https://c.jp.m.com.br/p068669229a370>





Marmeleiro, 09 de março de 2026.

**Processo Administrativo Eletrônico (PAE) n° 336/2026**

## **DECLARAÇÃO PARA PESQUISA DE PREÇOS**

Considerando o Termo de Instrução 10/2026 emitido pela Procuradoria Jurídica do município onde se recomenda a elaboração e juntada de nova pesquisa de preços atualizada, observando integralmente o art. 5º do Decreto Municipal n° 3.498/2024, mediante cesta composta por, no mínimo, três parâmetros válidos e contemporâneos; e certificação acerca da metodologia utilizada, declaro que foi elaborado novo levantamento para compor a cesta de preços sendo que o valor inicial da contratação teve um discreto aumento muito provavelmente em virtude do período decorrido entre a primeira e a atual pesquisa.

A considerar a especificidade do objeto, onde não é rotineira a contratação para aquisição de veículo com as mesmas características, existe a dificuldade em localizar processos licitatórios para obtenção de preços referenciais, sendo assim foram coletados orçamentos com empresas que atuam no segmento de comercialização de veículos de carga, além de uma contratação de órgão da Administração Pública para a posterior obtenção da média dos valores.

Sem mais para o momento

**Rogério Pereira de Melo**  
**Divisão de Compras**





Marmeleiro, 13 de março de 2026.

**Processo Administrativo Eletrônico (PAE) n° 335/2026**

## **DECLARAÇÃO PARA PESQUISA DE PREÇOS**

Considerando o Termo de Instrução 10/2026 emitido pela Procuradoria Jurídica do município onde se recomenda a elaboração e juntada de nova pesquisa de preços atualizada, observando integralmente o art. 5º do Decreto Municipal n° 3.498/2024, mediante cesta composta por, no mínimo, três parâmetros válidos e contemporâneos; e certificação acerca da metodologia utilizada, declaro que foi elaborado novo levantamento para compor a cesta de preços sendo que o valor inicial da contratação teve um discreto aumento muito provavelmente em virtude do período decorrido entre a primeira e a atual pesquisa.

A considerar a especificidade do objeto, onde não é rotineira a contratação para aquisição de veículo com as mesmas características, existe a dificuldade em localizar processos licitatórios para obtenção de preços referenciais, sendo assim foram coletados orçamentos com empresas que atuam no segmento de comercialização de veículos de carga, além de uma contratação de órgão da Administração Pública para a posterior obtenção da média dos valores.

Destaca-se ainda que na nova pesquisa de preços foi obtido um valor médio de R\$ 458.966,67 (quatrocentos e cinquenta e oito mil, novecentos e sessenta e seis reais e sessenta e sete centavos), com uma diferença irrisória para mais, muito similar ao valor obtido na primeira pesquisa realizada. Desta forma, considerando que a contratação é realizada em convênio com a Secretaria das Cidades – SECID, e que o Edital é padronizado pelo órgão conveniente, as atualizações nos valores, mesmo que de pequena monta, dependeriam de novo trâmite junto ao órgão, tornando-se, portanto, mais conveniente a manutenção do primeiro valor obtido de R\$ 456.166,67 (quatrocentos e cinquenta e seis mil, cento e sessenta e seis reais e sessenta e sete centavos) se mantendo a economicidade uma vez que o valor é menor do que o apurado posteriormente.

Sem mais para o momento

**Rogério Pereira de Melo**  
**Divisão de Compras**





# Município de Marmeleiro

Estado do Paraná CNPJ 76.205.665/0001-01  
Av. Macali, 255 - Caixa Postal 24 - Fone/Fax (46) 3525-8100 - CEP 85.615-000  
PROCURADORIA-GERAL

Marmeleiro, 18 de março de 2026.

## **Processo Administrativo Eletrônico - PAE n.º 335/2026 Pregão Eletrônico**

### **PARECER JURÍDICO n.º 90/2026 - PG**

#### **1. DO RELATÓRIO**

Submeteu-se ao crivo desta Procuradoria, para análise e emissão de Parecer, a **abertura do Processo Administrativo Eletrônico n.º 335/2026, na modalidade PREGÃO ELETRÔNICO, do tipo menor preço global**, com modo de disputa **aberto**, cujo objeto é a “contratação de empresa para aquisição de 01 (um) veículo de carga do tipo Caminhão com Cabine Dupla 4x2 com carroceria Metálica”, atendendo às necessidades do Departamento de Urbanismo.

Consta que a aquisição está vinculada ao **Convênio n.º 1012/2025**, celebrado entre o Estado do Paraná, por intermédio da Secretaria das Cidades – SECID, e o Município de Marmeleiro, visando ao fortalecimento das atividades operacionais e logísticas relacionadas à infraestrutura urbana.

Registra-se, ainda, que no curso da análise jurídica da fase interna, esta Procuradoria constatou inconsistências na pesquisa de preços inicialmente acostada aos autos, razão pela qual foi expedido o Termo de Instrução n.º 10/2026, determinando a baixa do feito em diligência para complementação da instrução processual, especialmente quanto à elaboração de nova pesquisa de preços, em conformidade com o art. 5º do Decreto Municipal n.º 3.498/2024.

Em atendimento à diligência, o setor competente promoveu a juntada de nova pesquisa de preços atualizada, acompanhada de declaração quanto à metodologia adotada, informando a obtenção de valor médio de R\$ 458.966,67 (quatrocentos e cinquenta e oito mil, novecentos e sessenta e seis reais e sessenta e sete centavos), bem como justificando a manutenção do valor inicialmente estimado em R\$ 456.166,67 (quatrocentos e cinquenta e seis mil, cento e sessenta e seis reais e sessenta e sete centavos), por se tratar de montante inferior e mais vantajoso à Administração, além de considerar as particularidades do convênio firmado.

Encaminhados os autos a fim de que fosse verificada a legalidade da fase interna do certame, atendendo ao disposto no art. 53 da Lei 14.133/2021.





# Município de Marmeleira

Estado do Paraná CNPJ 76.205.665/0001-01  
 Av. Macali, 255 - Caixa Postal 24 - Fone/Fax (46) 3525-8100 - CEP 85.615-000  
 PROCURADORIA-GERAL

É o breve relatório.

Passo a fundamentar.

## 2. DA FUNDAMENTAÇÃO

Primeiro, cumpre salientar que esta Procuradoria emite parecer sob à ótica estritamente jurídica, não lhe competindo adentrar no mérito, na conveniência/oportunidade e discricionariedade dos atos praticados no âmbito da Administração Pública ao traçar os parâmetros da contratação entendida como necessária e sua forma de execução, tampouco analisar aspectos de natureza eminentemente administrativa, técnica ou econômica.

É o entendimento do Tribunal de Contas da União, neste exato sentir:

(...) O parecer da assessoria jurídica constitui um controle sob o prisma da legalidade, isto é, a opinião emitida atesta que o procedimento respeitou todas as exigências legais. **O parecerista jurídico não tem competência para imiscuir-se nas questões eminentemente técnicas do edital, como esta que determina o prazo para início da operação.** (...) [Grifei] Tribunal de Contas da União. Acórdão n. 186/2010 – Plenário. Relator: Raimundo Carreiro. Processo nº 018.791/2005-4.

É, inclusive, o que recomenda a Consultoria-Geral da União, de acordo com o Manual de Boas Práticas Consultivas – BCP nº 07, senão:

**O Órgão Consultivo não deve emitir manifestações conclusivas sobre temas não jurídicos, tais como os técnicos, administrativos ou de conveniência ou oportunidade, sem prejuízo da possibilidade de emitir opinião ou fazer recomendações sobre tais questões.** apontando tratar-se de juízo discricionário, se aplicável. Ademais, caso adentre em questão jurídica que possa ter reflexo significativo em aspecto técnico deve apontar e esclarecer qual a situação jurídica existente que autoriza sua manifestação naquele ponto. [Grifei].

Ressalte-se que o presente parecer possui caráter meramente opinativo, não vinculando, portanto, à decisão a ser adotada pelo gestor municipal. Neste sentido, tem-se que o parecer jurídico concretiza-se, seja a pedido do administrador ou por exigência legal, para aclarar e nortear o administrador que pode segui-lo ou ignorá-lo, quando da prática de determinado ato administrativo.

Todavia, imperioso ressaltar que todo o procedimento deverá observar a legislação de regência da matéria, sobretudo no tocante a prazos e atos essenciais.





# Município de Marmeleira

Estado do Paraná CNPJ 76.205.665/0001-01  
 Av. Macali, 255 - Caixa Postal 24 - Fone/Fax (46) 3525-8100 - CEP 85.615-000  
 PROCURADORIA-GERAL

## 2.1. DO ENQUADRAMENTO JURÍDICO DA MATÉRIA

A obrigatoriedade de licitar consta no art. 37, inciso XXI, da Constituição Federal. O procedimento licitatório, por sua vez, visa garantir não apenas a seleção da proposta mais vantajosa à Administração, mas também assegurar o Princípio Constitucional da Isonomia entre os potenciais prestadores do serviço ou fornecedores do objeto pretendido.

Em face do regramento constitucional, e em substituição à Lei 8.666/93, em 2021 foi editada a Lei nº 14.133/2021, a qual instituiu normas gerais que regem as licitações e contratos no âmbito da Administração Pública. Assim, de acordo com o art. 17 da nova legislação, o processo licitatório deve observar às seguintes fases, em sequência: (I) preparatória; (II) divulgação do edital; (III) apresentação de propostas e lances, quando for o caso; (IV) julgamento; (V) habilitação; (VI) recursal; (VII) homologação.

No caso dos autos, em razão do andamento dos atos praticados até o momento, somente é possível realizar uma análise dos elementos registrados na fase inicial do procedimento licitatório. Por consequência, torna-se fundamental atentar-se ao teor do art. 18 da Lei 14.133/2021, o qual inaugura o capítulo referente à fase preparatória, *in verbis*:

Art. 18. A fase preparatória do processo licitatório é caracterizada pelo planejamento e deve compatibilizar-se com o plano de contratações anual de que trata o inciso VII do caput do art. 12 desta Lei, sempre que elaborado, e com as leis orçamentárias, bem como abordar todas as considerações técnicas, mercadológicas e de gestão que podem interferir na contratação, compreendidos:

- I - a descrição da necessidade da contratação fundamentada em estudo técnico preliminar que caracterize o interesse público envolvido;
- II - a definição do objeto para o atendimento da necessidade, por meio de termo de referência, anteprojeto, projeto básico ou projeto executivo, conforme o caso;
- III - a definição das condições de execução e pagamento, das garantias exigidas e ofertadas e das condições de recebimento;
- IV - o orçamento estimado, com as composições dos preços utilizados para sua formação;
- V - a elaboração do edital de licitação;
- VI - a elaboração de minuta de contrato, quando necessária, que constará obrigatoriamente como anexo do edital de licitação;
- VII - o regime de fornecimento de bens, de prestação de serviços ou de execução de obras e serviços de engenharia, observados os potenciais de economia de escala;
- VIII - a modalidade de licitação, o critério de julgamento, o modo de disputa e a adequação e eficiência da forma de combinação desses parâmetros, para os fins de seleção da proposta apta a gerar o resultado de contratação mais vantajoso para a Administração Pública, considerado todo o ciclo de vida do objeto;
- IX - a motivação circunstanciada das condições do edital, tais como justificativa de exigências de qualificação técnica, mediante indicação das parcelas de maior relevância técnica ou valor significativo do objeto, e de qualificação econômico-financeira, justificativa dos critérios de pontuação e julgamento das propostas técnicas, nas





# Município de Marmeleira

Estado do Paraná CNPJ 76.205.665/0001-01  
 Av. Macali, 255 - Caixa Postal 24 - Fone/Fax (46) 3525-8100 - CEP 85.615-000  
 PROCURADORIA-GERAL

licitações com julgamento por melhor técnica ou técnica e preço, e justificativa das regras pertinentes à participação de empresas em consórcio;

X - a **análise dos riscos** que possam comprometer o sucesso da licitação e a boa execução contratual;

XI - a motivação sobre o momento da divulgação do orçamento da licitação, observado o art. 24 desta Lei.

Compulsando os documentos que instruem os autos, constata-se que contemplam o contido no dispositivo supra, uma vez que estão presentes, até aqui, os seguintes documentos: Documento de Formalização de Demanda, Estudo Técnico Preliminar, Termo de Referência, levantamento de preços, Parecer Contábil, Portaria de Nomeação dos Agentes de Contratação e Minuta do Edital (mov. 7) com os seguintes anexos:

- Anexo I – Minuta de Contrato;
- Anexo II – Proposta de Preços;
- Anexo III – Modelo de Procuração;
- Anexo IV – Modelo de Declaração de Conhecimento e Atendimento aos Critérios Legais e Constitucionais;
- Anexo V – Locais de Entrega;
- Anexo VI – Modelo de Declaração de Microempresa ou Empresa de Pequeno Porte;
- Anexo VII – Características Técnicas do Objeto.

Ainda em atenção ao art. 18, os incisos do §1º trazem os elementos necessários no Estudo Técnico Preliminar, quais sejam:

§ 1º O estudo técnico preliminar a que se refere o inciso I do **caput** deste artigo deverá evidenciar o problema a ser resolvido e a sua melhor solução, de modo a permitir a avaliação da viabilidade técnica e econômica da contratação, e conterá os seguintes elementos:

I - descrição da necessidade da contratação, considerado o problema a ser resolvido sob a perspectiva do interesse público;

II - demonstração da previsão da contratação no plano de contratações anual, sempre que elaborado, de modo a indicar o seu alinhamento com o planejamento da Administração;

III - requisitos da contratação;

IV - estimativas das quantidades para a contratação, acompanhadas das memórias de cálculo e dos documentos que lhes dão suporte, que considerem interdependências com outras contratações, de modo a possibilitar economia de escala;

V - levantamento de mercado, que consiste na análise das alternativas possíveis, e justificativa técnica e econômica da escolha do tipo de solução a contratar;

VI - estimativa do valor da contratação, acompanhada dos preços unitários referenciais, das memórias de cálculo e dos documentos que lhe dão suporte, que poderão constar de anexo classificado, se a Administração optar por preservar o seu sigilo até a conclusão da licitação;





# Município de Marmeleira

Estado do Paraná CNPJ 76.205.665/0001-01  
 Av. Macali, 255 - Caixa Postal 24 - Fone/Fax (46) 3525-8100 - CEP 85.615-000  
 PROCURADORIA-GERAL

- VII - descrição da solução como um todo, inclusive das exigências relacionadas à manutenção e à assistência técnica, quando for o caso;
  - VIII - justificativas para o parcelamento ou não da contratação;
  - IX - demonstrativo dos resultados pretendidos em termos de economicidade e de melhor aproveitamento dos recursos humanos, materiais e financeiros disponíveis;
  - X - providências a serem adotadas pela Administração previamente à celebração do contrato, inclusive quanto à capacitação de servidores ou de empregados para fiscalização e gestão contratual;
  - XI - contratações correlatas e/ou interdependentes;
  - XII - descrição de possíveis impactos ambientais e respectivas medidas mitigadoras, incluídos requisitos de baixo consumo de energia e de outros recursos, bem como logística reversa para desfazimento e reciclagem de bens e refugos, quando aplicável;
  - XIII - posicionamento conclusivo sobre a adequação da contratação para o atendimento da necessidade a que se destina.
- § 2º O estudo técnico preliminar deverá conter ao menos os elementos previstos nos incisos I, IV, VI, VIII e XIII do § 1º deste artigo e, quando não contemplar os demais elementos previstos no referido parágrafo, apresentar as devidas justificativas.

Diante do exposto, verifica-se que a fase preparatória do presente procedimento licitatório, após a realização das diligências determinadas por esta Procuradoria, encontra-se, em linhas gerais, devidamente instruída e em conformidade com as exigências previstas no art. 18 da Lei nº 14.133/2021, contemplando os elementos essenciais ao adequado planejamento da contratação, o que permite o regular prosseguimento da análise quanto à subsunção da norma ao caso concreto.

## **2.2. DA SUBSUNÇÃO AO CASO CONCRETO**

À luz do arcabouço normativo delineado e dos princípios que regem a Administração Pública, passa-se à subsunção da lei ao caso concreto.

### **a) Da Necessidade do Objeto e da Justificativa**

O Departamento de Urbanismo pretende a aquisição de 01 (um) veículo de carga do tipo caminhão com cabine dupla 4x2 e carroceria metálica, destinado ao atendimento de suas demandas operacionais e logísticas.

O Estudo Técnico Preliminar e o Termo de Referência demonstram que a contratação decorre da necessidade de execução de atividades essenciais, tais como fiscalização de obras, acompanhamento de serviços de infraestrutura urbana, transporte de materiais, ferramentas e equipamentos, bem como atendimento de demandas emergenciais relacionadas ao espaço urbano.





# Município de Marmeleira

Estado do Paraná CNPJ 76.205.665/0001-01  
Av. Macali, 255 - Caixa Postal 24 - Fone/Fax (46) 3525-8100 - CEP 85.615-000  
PROCURADORIA-GERAL

Foi informado nos autos que a frota atualmente disponível encontra-se defasada e insuficiente para atender adequadamente às demandas do Departamento, comprometendo a eficiência na prestação dos serviços públicos.

A escolha do veículo com cabine dupla mostra-se adequada, na medida em que permite o transporte simultâneo de equipe de trabalho e materiais, promovendo maior eficiência operacional e redução de custos com deslocamentos.

Ademais, a contratação encontra-se vinculada ao Convênio nº 1012/2025 – SECID, evidenciando o interesse público envolvido e o alinhamento com políticas públicas voltadas à melhoria da infraestrutura urbana.

A motivação apresentada atende, em linhas gerais, às exigências do art. 18 da Lei nº 14.133/2021, evidenciando o interesse público envolvido e está alinhada aos princípios da eficiência, economicidade, planejamento e continuidade do serviço público, previstos no art. 5º da Lei nº 14.133/2021.

O objeto enquadra-se como bem comum, nos termos do art. 6º, inciso XIII, da Lei nº 14.133/2021, uma vez que seus padrões de desempenho e qualidade podem ser objetivamente definidos por especificações usuais de mercado.

## **b) Das Quantidades**

Consta nos autos que a quantidade foi estimada com base na demanda pontual do Departamento, sendo prevista a aquisição de uma única unidade, suficiente para atender ao convênio 1012/25 firmado entre o Município e a SECID.

## **c) Do Orçamento e da Justificativa do Preço**

No que tange ao dispêndio econômico decorrente da contratação, cumpre destacar que, em análise inicial, esta Procuradoria identificou inconsistências na pesquisa de preços acostada aos autos, notadamente em razão da utilização de parâmetros desatualizados e desprovidos de contemporaneidade, em desacordo com o art. 5º do Decreto Municipal nº 3.498/2024.

Diante disso, foi expedido o Termo de Instrução nº 10/2026, determinando a realização de nova pesquisa de preços, mediante cesta composta por, no mínimo, três parâmetros válidos e contemporâneos, bem como a certificação da metodologia adotada.





# Município de Marmeleira

Estado do Paraná CNPJ 76.205.665/0001-01  
 Av. Macali, 255 - Caixa Postal 24 - Fone/Fax (46) 3525-8100 - CEP 85.615-000  
 PROCURADORIA-GERAL

Em cumprimento à diligência, o setor competente apresentou nova pesquisa de preços, informando a utilização de orçamentos junto a empresas do ramo de comercialização de veículos de carga, bem como a consideração de contratação pública similar, diante da dificuldade de localização de parâmetros idênticos em razão da especificidade do objeto.

Conforme declarado, a nova pesquisa resultou em valor médio de R\$ 458.966,67 (quatrocentos e cinquenta e oito mil, novecentos e sessenta e seis reais e sessenta e sete centavos), ligeiramente superior ao valor inicialmente estimado.

Não obstante, o setor técnico justificou a manutenção do valor anterior de R\$ 456.166,67 (quatrocentos e cinquenta e seis mil, cento e sessenta e seis reais e sessenta e sete centavos), sob o fundamento de que tal montante se mostra mais vantajoso à Administração, além de estar compatível com o mercado e vinculado às condições do convênio firmado com a Secretaria das Cidades – SECID, cuja eventual alteração demandaria novo trâmite administrativo junto ao órgão concedente.

Nesse contexto, verifica-se que, após a complementação da instrução processual, restou atendido, em linhas gerais, o disposto no Decreto Municipal nº 3.498/2024, sendo possível aferir a razoabilidade do valor estimado, sem prejuízo de que a Administração observe, no curso do certame, a obtenção da proposta mais vantajosa.

Ressalta-se, por fim, que esta Procuradoria não detém competência técnica para aferir a exatidão dos valores apurados, cabendo tal análise aos setores responsáveis, devendo, ainda, constar nos autos.

A Divisão de Contabilidade, por meio do Parecer Contábil, atesta que há dotação orçamentária suficiente e regularidade da despesa para assegurar o pagamento das obrigações assumidas.

## **d) Da Modalidade de Licitação**

Em relação à modalidade de licitação, entende-se ser correta a escolha do Pregão Eletrônico, tendo em vista ser a modalidade obrigatória para a aquisição de bens e serviços comuns, conforme previsto no art. 28, inciso I, c/c art. 6º, XLI, ambos da Lei n.º 14.133/21. Além disso, é a mais vantajosa para a Administração Pública em virtude da ampla competitividade de preços dela decorrentes.





# Município de Marmeleira

Estado do Paraná CNPJ 76.205.665/0001-01  
 Av. Macali, 255 - Caixa Postal 24 - Fone/Fax (46) 3525-8100 - CEP 85.615-000  
 PROCURADORIA-GERAL

Art. 6º Para os fins desta Lei, consideram-se:  
 XLI - pregão: modalidade de licitação obrigatória para aquisição de bens e serviços comuns, cujo critério de julgamento poderá ser o de menor preço ou o de maior desconto

Oportunamente, registra-se que o pregão deve ser adotado sempre que o objeto possua padrões de desempenho e qualidade que possam ser objetivamente definidos pelo edital, por meio de especificações usuais de mercado, nos termos do art. 29 da Lei de Licitações, devendo observar o rito estabelecido no art. 17 da mesma Lei:

Art. 29. A concorrência e o pregão seguem o rito procedimental comum a que se refere o art. 17 desta Lei, adotando-se o pregão sempre que o objeto possuir padrões de desempenho e qualidade que possam ser objetivamente definidos pelo edital, por meio de especificações usuais de mercado.

A adoção da forma eletrônica observa, ainda, o princípio da competitividade, ampliando o universo de participantes e assegurando maior transparência ao certame.

Diante desse cenário, mostra-se juridicamente adequada e economicamente vantajosa a contratação mediante procedimento competitivo, em observância aos princípios da isonomia, competitividade e obtenção da proposta mais vantajosa à Administração.

## **e) Do Critério de Julgamento**

O critério de julgamento adotado é o de menor preço global. Considerando tratar-se da aquisição de apenas 01 (uma) unidade, com especificações técnicas determinadas, o julgamento pelo menor preço global revela-se adequado e compatível com a natureza do objeto, garantindo simplicidade procedimental e eficiência na seleção da proposta mais vantajosa.

Não há fracionamento indevido do objeto, tampouco prejuízo à competitividade, sendo o critério juridicamente válido e compatível com o princípio da economicidade

## **f) Da Forma de Participação**

Quanto ao disposto no art. 4º da Lei 14.133/2021, verifica-se que o certame será realizado sob o regime de ampla concorrência, estando devidamente justificada a não aplicação dos arts. 47 e 48 da Lei Complementar nº 123/2006, com as alterações da Lei Complementar nº 147/2014. Entretanto, será concedido tratamento favorecido às ME, às EPP, às cooperativas





# *Município de Marmeleiro*

Estado do Paraná CNPJ 76.205.665/0001-01  
 Av. Macali, 255 - Caixa Postal 24 - Fone/Fax (46) 3525-8100 - CEP 85.615-000  
 PROCURADORIA-GERAL

elencados no art. 16 da Lei 14.133/2021, ao agricultor familiar, ao produtor rural pessoa física e ao MEI.

## **g) Do Convênio Estadual**

A contratação encontra-se vinculada ao Convênio nº 1012/2025, celebrado com a SECID. Recomenda-se que o edital e o contrato observem integralmente as exigências do instrumento convenial, as regras de prestação de contas e as condições específicas impostas pelo órgão concedente.

## **h) Da Minuta do Edital e da Minuta do Contrato**

No que se refere à Minuta do Edital, verifica-se que o instrumento contempla os elementos essenciais exigidos pela Lei nº 14.133/2021, especialmente quanto à descrição do objeto, condições de participação, apresentação e julgamento das propostas, fase de habilitação, interposição de recursos, previsão de sanções administrativas, bem como regras sobre impugnação e pedidos de esclarecimento, em conformidade com o art. 25 da referida legislação.

Quanto à minuta do Contrato, observa-se que está redigida de forma clara e objetiva, em consonância com os arts. 89 e seguintes da Lei nº 14.133/2021, notadamente quanto às cláusulas necessárias previstas no art. 92, contemplando disposições sobre vigência, obrigações das partes, fiscalização, sanções, alterações e hipóteses de extinção.

## **i) Da Limitação Geográfica para Assistência Técnica**

Verifica-se no Termo de Referência a previsão de que “a revisão do veículo deve abranger um raio máximo de 50 km do Município de Marmeleiro”.

A redação apresentada mostra-se genérica e imprecisa, não deixando claro se a exigência se refere à localização da rede de assistência técnica, à obrigatoriedade de estabelecimento físico do fornecedor na região ou apenas à disponibilidade de atendimento dentro desse limite territorial.

Sob o prisma jurídico, cláusulas que estabelecem limitação geográfica devem ser formuladas com cautela, uma vez que podem restringir a competitividade do certame, em afronta aos princípios da isonomia e da ampla concorrência previstos na Lei nº 14.133/2021, caso não estejam acompanhadas de justificativa técnica suficiente.





# Município de Marmeleira

Estado do Paraná CNPJ 76.205.665/0001-01  
 Av. Macali, 255 - Caixa Postal 24 - Fone/Fax (46) 3525-8100 - CEP 85.615-000  
 PROCURADORIA-GERAL

No caso em análise, a simples fixação de raio máximo, desacompanhada de previsão alternativa ou de definição quanto à responsabilidade logística, pode ensejar interpretação restritiva e afastar potenciais licitantes aptos à execução contratual.

Dessa forma, **recomenda-se o aperfeiçoamento da redação, a fim de explicitar que a exigência visa garantir a eficiência na manutenção do veículo, admitindo-se, contudo, a prestação do serviço por rede autorizada do fabricante, ainda que localizada fora do referido raio, desde que assegurado o atendimento ao Município sem ônus adicional, especialmente quanto ao transporte do veículo durante o período de garantia, evitando-se, assim, restrição indevida à competitividade.**

Poderá ainda, constar a seguinte cláusula *“Excepcionalmente, na ausência de rede autorizada dentro do raio estipulado, será admitida a prestação do serviço em distância superior, desde que a contratada se responsabilize integralmente pelo transporte do veículo (ida e retorno), sem qualquer ônus para a Administração, no prazo compatível com a urgência da demanda”*.

## **j) Da Publicidade**

Por fim, cumpre asseverar que é obrigatória a divulgação e manutenção do inteiro teor do ato convocatório e de seus anexos no Portal Nacional de Contratações Públicas (PNCP), e do extrato do edital em Diário Oficial do Município e em jornal diário de ampla circulação, em atenção ao disposto no art. 54, *caput*, e §1º da Lei nº 14.133/2021.

## **k) Da Ausência de Previsão no Plano de Contratações Anual**

Conforme registrado nos autos, a contratação não consta no Plano de Contratações Anual de 2026, tendo a necessidade sido identificada posteriormente à sua elaboração.

Nos termos do art. 12, inciso VII, da Lei nº 14.133/2021, o Plano constitui instrumento de governança e planejamento, não constituindo requisito absoluto de validade do procedimento licitatório. Assim, a ausência de previsão no PCA não impede a contratação, desde que haja justificativa formal, esteja demonstrada a necessidade superveniente.

### **Recomenda-se que conste justificativa robusta demonstrando que:**

- i) a contratação decorre de convênio celebrado após a consolidação do planejamento anual;





# Município de Marmeleira

Estado do Paraná CNPJ 76.205.665/0001-01  
 Av. Macali, 255 - Caixa Postal 24 - Fone/Fax (46) 3525-8100 - CEP 85.615-000  
 PROCURADORIA-GERAL

ii) os recursos possuem natureza vinculada e finalidade específica;

iii) não havia possibilidade concreta de previsão anterior.

Após, sugere-se a formalização de despacho promovendo a atualização do PCA. A formalização adequada dessa motivação resguarda a Administração de eventuais apontamentos quanto à deficiência de planejamento.

### 3. DA CONCLUSÃO

Ante o exposto, considerando as informações constantes no processo administrativo em epígrafe até a presente data, com fulcro na legislação vigente, ressalvado o juízo de mérito da Administração, bem como os aspectos técnicos, econômicos e financeiros, que fogem da alçada desta Procuradoria, **opino pela viabilidade jurídica da contratação e pela continuidade do certame.**

Todavia, **oriento** que, previamente à publicação do edital:

- a) seja feito o **aperfeiçoamento da redação da cláusula relativa à assistência técnica**, a fim de sanar a imprecisão quanto à limitação geográfica de 50 km, esclarecendo seu alcance e prevendo solução alternativa que assegure o atendimento ao Município sem ônus adicional, especialmente quanto ao transporte do veículo durante o período de garantia, evitando-se restrição indevida à competitividade.
- b) seja **acostada aos autos justificativa formal quanto à ausência da contratação no Plano de Contratações Anual 2026**, nos termos do item 2.2, 'k' acima, demonstrando seu caráter superveniente, bem como a posterior atualização do referido instrumento de planejamento

É o Parecer, o qual submeto à apreciação da Autoridade Competente.

Assinado eletronicamente por:  
 KARIMA HAWA MUJAHED  
 18/03/2026 15:15:00

Assinado eletronicamente com certificado virtual  
**Karima Hawa Mujahed**  
 Procuradora Jurídica  
 OAB/PR 110.980





Marmeleiro, 27 de março de 2026.

## Processo Administrativo Eletrônico (PAE) n° 335/2026

Considerando o Parecer Jurídico n° 90/2026, onde se recomenda o aperfeiçoamento da redação, a fim de explicitar que a exigência referente a disponibilidade de assistência técnica num raio de até 50 km visa garantir a eficiência na manutenção do veículo, solicita-se a inclusão do seguinte trecho em substituição aos Itens 4.5 e 4.6 do Termo de Referência:

*“O veículo deverá atender às normas técnicas da ABNT, INMETRO, ISO e demais legislações vigentes, quando aplicável. Todas as especificações técnicas do veículo relacionado neste Termo de Referência são consideradas as mínimas exigidas*

*A proponente contratada ficará obrigada a **garantir** a qualidade do equipamento contra defeitos mecânicos, pelo período mínimo de 12 (doze) meses, fornecendo os respectivos termos e/ou declaração dessa garantia.*

*A contratada deverá assegurar a prestação de serviços de assistência técnica preventiva e corretiva ao veículo durante todo o período de garantia, com vistas à manutenção de sua plena operacionalidade.*

*Preferencialmente, os serviços deverão ser realizados por rede autorizada do fabricante localizada em um raio de até 50 (cinquenta) Km do Município de Marmeleiro/PR.*

*Todavia, com o objetivo de resguardar a competitividade do certame e assegurar a ampla concorrência, será admitida a prestação dos serviços por rede autorizada situada fora do referido raio, desde que a contratada garanta, **sem qualquer ônus adicional para a Administração**, o adequado atendimento, inclusive responsabilizando-se integralmente pelo transporte do veículo (ida e retorno), sempre que necessário.*

*Excepcionalmente, na inexistência de rede autorizada dentro do limite territorial estipulado, a assistência técnica poderá ser prestada em distância superior, ficando a contratada responsável por toda a logística de deslocamento do veículo, no prazo compatível com a urgência da demanda, sem prejuízo da continuidade dos serviços públicos.*

*A presente exigência tem por finalidade assegurar a eficiência, economicidade e celeridade na manutenção do veículo, não se configurando como restrição à participação no certame.”*

Em atenção aos apontamentos referentes ao atendimento ao PCA para 2026, seguem anexos a este processo o ofício 315/2025, datado de 17/09/2025, remetido pela Administração ao órgão conveniente solicitando recursos para aquisição do objeto, e também *print* da tela com a aprovação da prioridade junto ao SECID, evidenciando assim o levantamento da demanda posteriormente a publicação do PCA para 2026.

Cabe esclarecer que o período de inicial da atual gestão nos primeiros meses de 2025, foi de ajustes e atendimento de demandas emergenciais, com foco na contratação de pessoal visto a defasagem no quadro de servidores, visando a estabilização na oferta dos serviços prestados pela Administração. Posteriormente, em relação as demandas do Departamento de Urbanismo, levantou-se as necessidades de equipamentos como ferramentas de jardinagem (roçadeiras e cortadores de grama), mini carregadeira para limpeza urbana e o caminhão objeto desta contratação, sendo iniciadas as tratativas para as contratações ainda no ano de 2025, porém, especificamente com relação ao caminhão, devido aos trâmites administrativos inerentes a formalização do convênio e posteriormente os procedimentos para a contratação, esta iniciou-se apenas em 2026.

Fica assim justificada a não inclusão da contratação no PCA para 2026

Informa-se, ainda, que será providenciada a devida atualização do Plano de Contratações Anual, a fim de refletir a presente demanda e manter a aderência aos instrumentos de planejamento.

Sem mais para o momento

**Rogério Pereira de Melo**  
Divisão de Compras





# MUNICÍPIO DE MARMELEIRO

ESTADO DO PARANÁ

Marmeleiro, 01 de Abril de 2026.

## TERMO DE REFERÊNCIA

### 1 – OBJETO:

Constitui objeto deste Termo de Referência a contratação de empresa para aquisição de um veículo de carga do tipo caminhão com cabine dupla, atendendo as necessidades do Departamento de Urbanismo, de acordo com as especificações técnicas adiante discriminadas.

Item	Quant.	Unid.	Descrição	Valor Unitário Máximo Aceitável	Valor Total Máximo Aceitável
1	1	Un.	<p>CAMINHÃO CABINE DUPLA 4X2 COM CARROCERIA METÁLICA:</p> <ul style="list-style-type: none"> <li>- Ano/modelo igual ou posterior ao da assinatura do contrato;</li> <li>- Potência mínima: 170 CV;</li> <li>- Motor diesel;</li> <li>- Transmissão: 6 marchas a frente;</li> <li>- Tração 4x2;</li> <li>- Rodado traseiro duplo;</li> <li>- Peso bruto total mínimo: 5000 kg;</li> <li>- 2 eixos;</li> <li>- Direção hidráulica;</li> <li>- Cabine dupla, do tipo estendida, sem divisão entre a cabine do motorista e os assentos traseiros para os passageiros, com capacidade mínima 1 motorista + 4 passageiros;</li> <li>- Macaco hidráulico tipo garrafa;</li> <li>- Kit de ferramentas conforme normas do CONTRAN;</li> <li>- Adesivado com a logomarca do programa conforme modelo em: <a href="https://paranainterativo.pr.gov.br/placas/index.html">https://paranainterativo.pr.gov.br/placas/index.html</a></li> <li>- Carroceria metálica com volume útil de 3m<sup>3</sup>;</li> <li>- Cor branca;</li> <li>- Para-barros em aço;</li> <li>- Para-choque traseiro conforme Res. CONTRAN 152/03;</li> <li>- Faixas reflexivas conforme Res. CONTRAN 152/036;</li> <li>- Proteção lateral conforme Res. CONTRAN 323/09;</li> <li>- Garantia de 12 meses da entrada em operação;</li> <li>- Entrega técnica com emissão de certificado;</li> <li>- Ar-condicionado quente/frio;</li> <li>- Bancos em couro ecológico ou revestido com capa impermeável;</li> <li>- Som multimídia com no mínimo 2 alto falantes;</li> <li>- Protetor de cárter;</li> <li>- Espelhos externos com braços fixados à cabine.</li> </ul>	456.166,67	<b>456.166,67</b>
<b>Valor Total Estimado</b>					<b>456.166,67</b>

CNPJ: 76.205.665/0001-01

Avenida Macali, n° 255, Centro – Cx. Postal 24 – CEP: 85.614-068

E-mail: [licitacao@marmeleiro.pr.gov.br](mailto:licitacao@marmeleiro.pr.gov.br) / [licitacao02@marmeleiro.pr.gov.br](mailto:licitacao02@marmeleiro.pr.gov.br) – Telefone / WhatsApp: (46) 3525-8107 / 8105 / 99135-0488

ESTE DOCUMENTO FOI ASSINADO EM: 01/04/2026 14:09 -03:00 -03  
PARA CONFERENCIA DO SEU CONTEUDO ACESSAR: <https://c.ipm.com.br/rp510d140c97736>





# MUNICÍPIO DE MARMELEIRO

ESTADO DO PARANÁ

**OBS.: Havendo qualquer divergência entre as especificações e unidades de medida contidas no item deste termo e as que constam no CATMAT/CATSER, prevalecerão as descrições constantes neste Termo de Referência.**

Integra este Termo de Referência, o Anexo I – Pesquisa de Preços, com a estimativa de preços e preços referenciais.

O objeto desta contratação não se enquadra como bem de luxo, conforme Decreto nº 10.818/2021.

O objeto desta contratação é caracterizado como bens comuns, conforme disposto no art. 6º, inc. XIII, da Lei nº 14.133/2021, cujos padrões de desempenho e qualidade podem ser objetivamente definidos pelo edital, por meio de especificações usuais de mercado.

O prazo de vigência do Contrato será pelo período de 12 (doze) meses, contados da data de sua assinatura, na forma do art. 105 da Lei nº 14.133, de 1º de abril de 2021.

## 2 – FUNDAMENTAÇÃO DA CONTRATAÇÃO:

A aquisição de um veículo de carga tipo caminhão com cabine dupla e carroceria aberta se faz necessária para atender de forma eficiente às demandas operacionais e logísticas do Departamento de Urbanismo do Município de Marmeleiro, cuja atuação abrange uma ampla gama de serviços essenciais à infraestrutura urbana e ao bem-estar da população.

Atualmente, o departamento é responsável por atividades como:

- Fiscalização de obras e construções em áreas urbanas;
  - Acompanhamento de serviços de pavimentação, limpeza urbana, iluminação pública, arborização e paisagismo;
  - Transporte de materiais leves, ferramentas, equipamentos e sinalização para áreas de intervenção urbana;
  - Atendimento de demandas emergenciais relacionadas ao espaço urbano.
- Para a realização dessas atividades, é fundamental contar com um veículo que ofereça:
- Versatilidade de uso com carroceria aberta que permite o transporte de materiais e equipamentos volumosos ou irregulares, otimizando a logística das ações de campo;
  - Capacidade de transporte de pessoal: a cabine dupla possibilita o deslocamento simultâneo de até 5 servidores + motorista, otimizando a mobilidade das equipes e reduzindo custos com deslocamentos em diversos veículos;
  - Adequação ao terreno e condições urbanas: a caminhonete é adequada tanto para vias urbanas pavimentadas quanto para áreas de difícil acesso ou em obras, sendo ideal para vistorias e ações emergenciais;
  - Durabilidade e resistência: veículos desse porte oferecem maior robustez, atendendo às exigências de um departamento que realiza atividades intensivas em campo.

A frota atual do Departamento de Urbanismo encontra-se defasada e inadequada para suprir essas necessidades de forma plena, o que compromete a agilidade e a eficácia na prestação de serviços à população. Assim, a aquisição do referido veículo visa fortalecer a estrutura operacional, melhorar a qualidade dos serviços urbanos e aumentar a eficiência da gestão pública.

Cabe ainda destacar que a aquisição será realizada atendendo ao Convênio 1012/25 – SECID, firmado entre o Município de Marmeleiro e a SECID. Portanto, justifica-se a presente solicitação como uma medida de interesse público, alinhada à política de melhoria contínua da infraestrutura municipal e ao compromisso da administração com a qualidade dos serviços prestados à comunidade de Marmeleiro.

### 2.1. Previsão no Plano de Contratações Anual:

CNPJ: 76.205.665/0001-01

Avenida Macali, nº 255, Centro – Cx. Postal 24 – CEP: 85.614-068

E-mail: [licitacao@marmeleiro.pr.gov.br](mailto:licitacao@marmeleiro.pr.gov.br) / [licitacao02@marmeleiro.pr.gov.br](mailto:licitacao02@marmeleiro.pr.gov.br) – Telefone / WhatsApp: (46) 3525-8107 / 8105 / 99135-0488





# MUNICÍPIO DE MARMELEIRO

ESTADO DO PARANÁ

A presente contratação não está alinhada com o PCA para o ano de 2026 pois a necessidade foi levantada posteriormente a sua elaboração.

### 3 – DESCRIÇÃO DA SOLUÇÃO COMO UM TODO, CONSIDERANDO TODO O CICLO DE VIDA DO OBJETO:

Considerando a eficácia, a qualidade e a conveniência econômica e sabendo que a demanda pode ser atendida por empresas que atuam em todo o território nacional, a solução plausível para a demanda em questão será a contratação de empresa por meio de Pregão Eletrônico, prezando pela empresa que possuir preço mais vantajoso e que melhor atenda às especificidades do objeto requisitado.

### 4 – REQUISITOS DA CONTRATAÇÃO:

#### 4.1. LICITAÇÃO EXCLUSIVA PARA ME/EPP OU COM COTA OU COM ITENS EXCLUSIVOS OU AMPLA CONCORRÊNCIA:

Para o item 01, deste processo a participação é para ampla concorrência.

#### 4.2. SUBCONTRATAÇÃO:

Não será admitida a subcontratação do objeto contratual.

#### 4.3. GARANTIA DA CONTRATAÇÃO:

Não haverá exigência da garantia da contratação dos art. 96 e seguintes da Lei nº 14.133, de 2021.

#### 4.4. APRESENTAÇÃO DE CATÁLOGOS, FICHA TÉCNICA OU QUALQUER OUTRO DOCUMENTO QUE DEMONSTRE ESPECIFICAÇÕES TÉCNICAS, PARA TODOS OS ITENS:

As licitantes classificadas em primeiro lugar deverá enviar ao Pregoeiro **SOB PENA DE DESCLASSIFICAÇÃO, no prazo máximo de 02 (duas) horas** após realizada a negociação, juntamente com a proposta adequada ao último lance ofertado, através de solicitação via CHAT, na Plataforma do COMPRAS.GOV, catálogo, imagem, ficha técnica ou qualquer outro documento do Fabricante/marca, em língua portuguesa, que demonstre compatibilidade das especificações técnicas e descrição dos produtos constantes neste termo, privilegiando o direito à informação no processo licitatório.

**TUDO OU QUALQUER DOCUMENTO APRESENTADO, CASO SUAS INFORMAÇÕES ESTIVEREM INCOMPLETAS EM RELAÇÃO A DESCRIÇÃO DOS PRODUTOS PARA ANÁLISE, SERÁ CONSIDERADO INAPTO E A EMPRESA DESCLASSIFICADA DO ITEM.**





# MUNICÍPIO DE MARMELEIRO

ESTADO DO PARANÁ

## 4.5. REQUISITOS COMPLEMENTARES

O veículo deverá atender às normas técnicas da ABNT, INMETRO, ISO e demais legislações vigentes, quando aplicável. Todas as especificações técnicas do veículo relacionado neste Termo de Referência são consideradas as mínimas exigidas. A proponente contratada ficará obrigada a garantir a qualidade do equipamento contra defeitos

mecânicos, pelo período mínimo de 12 (doze) meses, fornecendo os respectivos termos e/ou declaração dessa garantia. A contratada deverá assegurar a prestação de serviços de assistência técnica preventiva e corretiva ao veículo durante todo o período de garantia, com vistas à manutenção de sua plena operacionalidade. Preferencialmente, os serviços deverão ser realizados por rede autorizada do fabricante localizada em um raio de até 50 (cinquenta) Km do Município de Marmeleiro/PR. Todavia, com o objetivo de resguardar a competitividade do certame e assegurar a ampla concorrência, será admitida a prestação dos serviços por rede autorizada situada fora do referido raio, desde que a contratada garanta, sem qualquer ônus adicional para a Administração, o adequado atendimento, inclusive responsabilizando-se integralmente pelo transporte do veículo (ida e retorno), sempre que necessário. Excepcionalmente, na inexistência de rede autorizada dentro do limite territorial estipulado, a assistência técnica poderá ser prestada em distância superior, ficando a contratada responsável por toda a logística de deslocamento do veículo, no prazo compatível com a urgência da demanda, sem prejuízo da continuidade dos serviços públicos. A presente exigência tem por finalidade assegurar a eficiência, economicidade e celeridade na manutenção do veículo, não se configurando como restrição à participação no certame.

## 4.6. DA GARANTIA E ASSISTÊNCIA TÉCNICA:

A proponente contratada ficará obrigada a **garantir** a qualidade do equipamento contra defeitos mecânicos, pelo período mínimo de 12 (doze) meses, fornecendo os respectivos termos e/ou declaração dessa garantia. Ainda, caso haja previsão nas características técnicas do objeto, deverá oferecer treinamento para operação do equipamento.

Durante o prazo de garantia – 12 (doze) meses –, caso não seja possível a solução do problema no próprio local onde se encontre o equipamento e havendo a necessidade de transporte para oficina própria da proponente, fica sob responsabilidade da contratada todo ônus com transporte, locomoção, alimentação, hospedagem e outros que por ventura se fizerem necessários à perfeita solução do problema.

## 5 – OBRIGAÇÕES DA CONTRATADA:

A CONTRATADA deve cumprir todas as obrigações constantes deste Termo de Referência e em seus anexos, assumindo como exclusivamente seus riscos e despesas decorrentes da boa e perfeita execução do objeto, observando, ainda, as obrigações a seguir dispostas:

Responsabilizar-se pelos vícios e danos decorrentes do objeto, de acordo com o Código de Defesa do Consumidor (Lei nº 8.078, de 1990).

Comunicar ao CONTRATANTE, no prazo máximo de 24 (vinte e quatro) horas que antecede a data de entrega, os motivos que impossibilitem o cumprimento do prazo previsto, com a devida comprovação.

Atender às determinações regulares emitidas pelo Fiscal ou Gestor da(o) Ata de Registro de Preços/ Contrato ou autoridade superior e prestar todo esclarecimento ou informação por eles solicitados.





# MUNICÍPIO DE MARMELEIRO

ESTADO DO PARANÁ

Reparar, corrigir, remover, reconstruir ou substituir, às suas expensas, no total ou em parte, no prazo fixado pelo Fiscal da(o) Ata de Registro de Preços/Contrato, os bens nos quais se verificarem vícios, defeitos ou incorreções resultantes da execução ou dos materiais empregados.

Responsabilizar-se pelos vícios e danos decorrentes da execução do objeto, bem como todo e qualquer dano causado à Administração ou terceiros, não reduzindo essas responsabilidades a fiscalização ou o acompanhamento da execução contratual pelo CONTRATANTE, que ficará autorizado a descontar dos pagamentos devidos ou da garantia, caso exigida, o valor correspondente aos danos sofridos.

Responsabilizar-se pelo cumprimento de todas as obrigações trabalhistas, previdenciárias, fiscais, comerciais e as demais previstas em legislação específica, cuja inadimplência não transfere a responsabilidade ao CONTRATANTE e não poderá onerar o objeto do instrumento contratual.

Comunicar ao Fiscal do Contrato, no prazo de até 24 (vinte e quatro) horas, qualquer ocorrência anormal ou acidente que se verifique no local da execução do objeto contratual.

Paralisar, por determinação do CONTRATANTE, qualquer atividade que não esteja sendo executada de acordo com a boa técnica ou que ponha em risco a segurança de pessoas ou bens de terceiros.

Manter, durante toda a execução do instrumento contratual, em compatibilidade com as obrigações assumidas, todas as condições de habilitação e qualificação exigidas na licitação.

Cumprir, durante todo o período de execução do instrumento contratual, a reserva de cargos prevista em lei para pessoa com deficiência, para reabilitado da Previdência Social ou para aprendiz, bem como as reservas de cargos previstas na legislação (art. 116, da Lei n.º 14.133/2021).

Comprovar a reserva de cargos a que se refere a cláusula acima, no prazo fixado pelo Fiscal do Contrato, com a indicação dos empregados que preencheram as referidas vagas (art. 116, parágrafo único, da Lei n.º 14.133/2021).

Guardar sigilo sobre todas as informações obtidas em decorrência do cumprimento da(o) Ata de Registro de Preços/Contrato.

Arcar com o ônus decorrente de eventual equívoco no dimensionamento dos quantitativos de sua proposta, inclusive quanto aos custos variáveis decorrentes de fatores futuros e incertos, devendo complementá-los, caso o previsto inicialmente em sua proposta não seja satisfatório para o atendimento do objeto da contratação, exceto quando ocorrer algum dos eventos arrolados no art. 124, II, d, da Lei n.º 14.133/2021.

Cumprir, além dos postulados legais vigentes de âmbito federal, estadual ou municipal, as normas de segurança do CONTRATANTE.

Permitir, a qualquer tempo, que o Fiscal do CONTRATANTE inspecione o objeto e examine os registros e documentos que considerar necessário.

## 6 – OBRIGAÇÕES DO CONTRATANTE:

Exigir o cumprimento de todas as obrigações assumidas pela CONTRATADA, de acordo com a(o) Ata de Registro de Preços/Contrato e seus anexos.

Receber o objeto no prazo e condições estabelecidas no Termo de Referência.

Rejeitar, no todo ou em parte, serviço ou fornecimento executado em desacordo com os padrões exigidos nas especificações.

Prestar as informações e os esclarecimentos solicitados pela empresa para a fiel execução do objeto.





# MUNICÍPIO DE MARMELEIRO

ESTADO DO PARANÁ

Notificar a CONTRATADA, por escrito, sobre vícios, defeitos ou incorreções verificadas no objeto fornecido, para que seja por ele substituído, reparado ou corrigido, no total ou em parte, às suas expensas.

Acompanhar e fiscalizar, através de servidor especialmente designado, o cumprimento do objeto e das obrigações da CONTRATADA, sob os aspectos quantitativo e qualificativo, anotando em registro próprio as falhas detectadas e comunicando à CONTRATADA quaisquer fatos que, a seu critério, exijam medidas corretivas por parte da mesma.

Efetuar o pagamento a CONTRATADA do valor correspondente a execução do objeto, no prazo, forma e condições estabelecidos no presente instrumento e no Termo de Referência, mediante apresentação da Nota Fiscal/Fatura, devidamente atestada pelo Fiscal do Contrato, que deverá vir acompanhada de Ordem de Compra emitida pelo CONTRATANTE.

Aplicar a CONTRATADA as sanções previstas na Lei e no instrumento contratual.

Explicitamente emitir decisão sobre todas as solicitações e reclamações relacionadas à execução do presente instrumento, ressalvados os requerimentos manifestamente impertinentes, meramente protelatórios ou de nenhum interesse para a boa execução do ajuste.

O CONTRATANTE terá o prazo de 30 (trinta) dias, a contar da conclusão da instrução do requerimento, para decidir sobre todas as solicitações da CONTRATADA, inclusive pedidos de reestabelecimento do equilíbrio econômico-financeiro, admitida a prorrogação motivada, por igual período.

O CONTRATANTE não será responsável por quaisquer ônus, direitos ou obrigações vinculadas à legislação trabalhista, tributárias ou securitárias decorrentes da execução deste Termo de Referência, cujo cumprimento e responsabilidade caberão, exclusivamente, à CONTRATADA.

O CONTRATANTE não responderá por quaisquer compromissos assumidos pela CONTRATADA com terceiros, ainda que vinculados à execução do presente processo, bem como por qualquer dano causado a terceiros em decorrência de ato da CONTRATADA, de seus empregados, prepostos ou subordinados.

## 7 – EXECUÇÃO DO OBJETO:

A entrega do equipamento será de forma total e deverá ser entregue junto ao local indicado, nos horários determinados, rigorosamente de acordo com o ofertado na proposta, após assinatura da(o) Ata de Registro de Preços/Contrato, onde serão verificadas todas as especificações exigidas, reservando-se ao Município o direito de recusar parcial ou totalmente aqueles em desacordo com o objeto contratado.

O local da entrega do equipamento será, junto ao Paço Municipal, localizado na Avenida Macali, nº 255, Centro, Cidade de Marmeleiro, Estado do Paraná, CEP: 85614-068.

O prazo para entrega do objeto será **impreterivelmente de até 90 (noventa) dias úteis após o recebimento da Ordem de Compra por parte da CONTRATADA.**

O prazo de que trata o item anterior poderá ser prorrogado uma vez, por igual período, quando solicitado pela CONTRATADA durante o transcurso do prazo e desde que ocorra motivo justificado aceito pelo CONTRATANTE.

O prazo de garantia é aquele estabelecido na Lei nº 8.078, de 11 de setembro de 1990 (Código de Defesa do Consumidor).

A garantia não poderá ser inferior a 12 (doze) meses, da data de entrega do equipamento.

Não será recebido o objeto diferente da descrição, com quantidade inferior ou valor diferente do licitado.

A CONTRATADA deverá proporcionar a entrega/execução do objeto em perfeitas condições, conforme quantidades, exigências e estimativas a serem estabelecidas nas ordens de





# MUNICÍPIO DE MARMELEIRO

ESTADO DO PARANÁ

compra, bem como, prazo e local constantes no Termo de Referência, acompanhado da respectiva Nota Fiscal.

## 7.1. CONDIÇÕES DE RECEBIMENTO DO OBJETO:

O objeto deste Termo de Referência será dado como recebido, conforme:

**Provisoriamente**, na apresentação do objeto, declarará formalmente à CONTRATADA que os serviços foram prestados ou que os bens foram recebidos para posterior análise das conformidades e qualidade, baseadas nos requisitos e nos critérios de aceitação. Esta verificação deverá estar concluída em até 02 (dois) dias úteis.

Os bens poderão ser rejeitados, no todo ou em parte, inclusive antes do recebimento provisório, quando em desacordo com as especificações constantes no Termo de Referência e na proposta, devendo ser substituídos no prazo de 15 (quinze) dias, a contar da notificação da CONTRATADA, às suas custas, sem prejuízo da aplicação das penalidades.

**Definitivamente**, após a verificação dos requisitos e demais condições contratuais, desde que não se observem inconformidades ou divergências quanto às especificações constantes do Termo de Referência e da(o) Ata de Registro de Preços/Contrato acima identificado que ensejem correções por parte da CONTRATADA. Esta verificação deverá estar concluída em até 10 (dez) dias úteis.

O prazo para recebimento definitivo poderá ser excepcionalmente prorrogado, de forma justificada, por igual período, quando houver necessidade de diligências para a aferição do atendimento das exigências contratuais.

Em caso de o objeto ser entregue em desconformidade com o especificado, ou com defeito, será determinado um prazo, pelo CONTRATANTE, para que a CONTRATADA faça a substituição. Este prazo iniciar-se-á a partir da notificação do CONTRATANTE. A CONTRATADA ficará obrigada a substituir, às suas expensas, o objeto que for recusado.

Independentemente da aceitação, a CONTRATADA deverá garantir a qualidade do objeto fornecido pelo prazo de garantia, quando for o caso, obrigando-se a substituir no prazo determinado pelo CONTRATANTE, às suas expensas, aquele que apresentar falha ou defeito durante o recebimento e o período de cobertura da garantia.

Em todo o objeto, as especificações exigidas são as mínimas necessárias para o atendimento das necessidades dos Departamentos solicitantes. Não sendo aceito o objeto com especificações diferentes das descritas.

## 8 – GESTÃO E FISCALIZAÇÃO DO CONTRATO:

A(O) Ata de Registro de Preços/Contrato deverá ser executada(o) fielmente pelas partes, de acordo com as cláusulas avençadas e as normas da Lei nº 14.133, de 1º de abril de 2021, e cada parte responderá pelas consequências de sua inexecução total ou parcial.

O recebimento do objeto, a fiscalização e o acompanhamento da execução da(o) Ata de Registro de Preços/Contrato, será de responsabilidade do servidor: Elcio Maldonado Valenzuela.

A fiscalização de que trata este item não exclui nem reduz a responsabilidade do fornecedor, ainda que resultem de condições técnicas, vícios redibitórios ou emprego de material inadequado ou de qualidade inferior, e, na ocorrência desta, não implica na responsabilidade da administração e de seus agentes e prepostos.

As decisões e providências que ultrapassarem a competência destes deverão ser solicitadas a autoridade superior, em tempo hábil, para adoção das medidas convenientes, no caso o Gestor do Contrato.





# MUNICÍPIO DE MARMELEIRO

ESTADO DO PARANÁ

A gestão da(o) presente Ata de Registro de Preços/Contrato ficará a cargo do Diretor do Departamento de Urbanismo, Sr. Mário Flach.

Em caso de férias, exoneração ou qualquer tipo de afastamento do Gestor designado, o substituto imediato será o servidor que assumir o cargo de diretor ou responsável no período.

Caberá aos Gestores e Fiscais designados pela autoridade competente do Município promover todas as ações necessárias ao fiel cumprimento dos ajustes decorrentes do Contrato ou da Ata de Registro de Preços, seguindo os preceitos do Decreto Municipal nº 3.500, de 05 de março de 2024, que Regulamenta as regras para atuação do Agente de Contratação e da Equipe de Apoio, o funcionamento da Comissão de Contratação e a atuação dos Gestores e Fiscais de Contratos, no âmbito do Poder Executivo Municipal.

## 9 – CRITÉRIOS DE PAGAMENTO:

O pagamento será efetuado através de transferência eletrônica para a conta bancária da CONTRATADA indicada pela mesma, no prazo máximo de 15 (quinze) dias contados do mês subsequente da apresentação da Nota Fiscal, após o recebimento definitivo do objeto.

A vencedora do certame deverá apresentar as certidões (FGTS, TRABALHISTA, CERTIDÃO ESTADUAL, FEDERAL E MUNICIPAL) em validade para o pagamento.

Quaisquer erros ou emissão ocorrido na documentação fiscal será motivo de correção por parte da adjudicatária e haverá em decorrência, suspensão do prazo de pagamento até que o problema seja definitivamente sanado.

Aplica-se aos documentos fiscais emitidos a Instrução Normativa RFB nº 1.234/2012 ou a que vier a substituí-la, nos termos do Decreto Municipal nº 3.480, de 26 de dezembro de 2023.

## 10 – FORMA E CRITÉRIOS DE SELEÇÃO DO FORNECEDOR:

### 10.1. PARA A HABILITAÇÃO, SERÁ EXIGIDA A DOCUMENTAÇÃO RELATIVA:

A documentação relativa à **HABILITAÇÃO JURÍDICA** consistirá em:

No caso de empresário individual: **inscrição no Registro Público de Empresas Mercantis**, a cargo da Junta Comercial da respectiva sede.

No caso de sociedade empresária ou empresa individual de responsabilidade limitada – EIRELI: **ato constitutivo, estatuto ou contrato social em vigor**, devidamente registrado na Junta Comercial da respectiva sede.

Em se tratando de Microempreendedor Individual – MEI: **Certificado da Condição de Microempreendedor Individual – CCMEI**, na forma da Resolução CGSIM nº 16, de 2009, cuja aceitação ficará condicionada à verificação da autenticidade no sítio [www.portaldoempreendedor.gov.br](http://www.portaldoempreendedor.gov.br).

A documentação relativa à **qualificação econômico-financeira** consistirá em:

**Certidão negativa de pedido de falência ou recuperação judicial ou extrajudicial**, expedida pelo distribuidor da sede da pessoa jurídica, referente à matriz e, quando for o caso, igualmente da filial licitante, em data não anterior a 90 (noventa) dias da abertura da sessão pública deste PREGÃO, se outro prazo não constar do documento.





# MUNICÍPIO DE MARMELEIRO

ESTADO DO PARANÁ

A documentação relativa à **REGULARIDADE FISCAL E TRABALHISTA** consistirá em:

Prova de inscrição no **Cadastro Nacional de Pessoa Jurídica – CNPJ**.

Prova de inscrição no **Cadastro de Contribuinte Estadual ou Municipal**, se houver, relativa ao domicílio ou sede da proponente, pertinente ao seu ramo de atividade e compatível com o objeto contratual.

Prova de regularidade para com a Fazenda Federal, mediante a apresentação de **Certidão Conjunta de Débitos relativos a Tributos Federais e a Dívida Ativa da União**, expedida pela Secretaria da Receita Federal do Ministério da Fazenda.

Prova de regularidade para com a **Fazenda Estadual** do domicílio ou sede do licitante, relativa aos tributos relacionados com o objeto licitado.

Prova de regularidade para com a **Fazenda Municipal**, relativa aos tributos relacionados com o objeto licitado.

Certificado de Regularidade de Situação para com o **Fundo de Garantia de Tempo de Serviço (FGTS)**.

Prova de inexistência de débitos inadimplidos perante a Justiça do Trabalho, mediante a apresentação de **Certidão Negativa de Débitos Trabalhistas (CNDT)**, nos termos da Lei nº 12.440, de 07 de julho de 2011.

Em se tratando de microempresa, empresa de pequeno porte, havendo alguma restrição na comprovação da regularidade fiscal e trabalhista, desde que atendidos os demais requisitos do Edital, a(s) empresa(s) nesta condição será(ão) declarada(s) habilitada(s) sob condição de regularização da documentação no prazo de 5 (cinco) dias úteis, prorrogáveis por igual prazo, a contar do momento em que for declarado vencedor do certame, para regularização da documentação, para pagamento ou parcelamento do débito e para emissão de eventuais certidões negativas ou positivas com efeito de certidão negativa.

A não regularização da documentação no prazo estipulado implicará a decadência do direito à contratação, sem prejuízo das sanções cabíveis.

O critério de julgamento adotado é o de **MENOR PREÇO**, através da modalidade **PREGÃO**, sob a forma eletrônica.

## 11 – DA FRAUDE E CORRUPÇÃO:

As partes declaram conhecer as normas de prevenção à corrupção previstas na legislação brasileira, dentre elas, a Lei de Improbidade Administrativa (Lei Federal n.º 8.429/1992), a Lei Federal n.º 12.846/2013 e seus regulamentos, se comprometem que para a execução deste Contrato nenhuma das partes poderá oferecer, dar ou se comprometer a dar, a quem quer que seja, aceitar ou se comprometer a aceitar, de quem quer que seja, tanto por conta própria quanto por intermédio de outrem, qualquer pagamento, doação, compensação, vantagens financeiras ou benefícios indevidos de qualquer espécie, de modo fraudulento que constituam prática ilegal ou de corrupção, bem como de manipular ou fraudar o equilíbrio econômico financeiro do presente Contrato, seja de forma direta ou indireta quanto ao objeto deste Contrato, devendo garantir, ainda que seus prepostos, administradores e colaboradores ajam da mesma forma.

## 12 – ADEQUAÇÃO ORÇAMENTÁRIA:

As despesas decorrentes da presente contratação correrão à conta de recursos específicos consignados nas dotações orçamentárias apresentadas abaixo:





# MUNICÍPIO DE MARMELEIRO

ESTADO DO PARANÁ

Conta	Órgão/Unidade	Funcional Programática	Elemento de Despesa	Fonte
594	14.01	15.452 0036 1.014	4.4.90.52.52.00.00	971
627	14.01	15.452 0036 1.014	4.4.90.52.52.00.00	0

## 13 – AUTORIZAÇÃO:

Encaminhe-se à autoridade competente para análise de conveniência e oportunidade da contratação e demais providências cabíveis.

**Mário Flach**  
Diretor do Departamento de Urbanismo



**PREFEITURA MUNICIPAL DE MARMELEIRO**  
**EDITAL DE PREGÃO ELETRÔNICO N.º 024/2026**  
**Processo Administrativo n.º 335/2026**

O MUNICÍPIO DE MARMELEIRO, torna público que, às 08:30 horas do dia 17 de abril do ano de 2026, realizará licitação, na modalidade **PREGÃO**, na forma **ELETRÔNICA**, do tipo **MENOR PREÇO GLOBAL**, modo de disputa **ABERTO**, nos termos da Lei Federal n.º 14.133/2021, da Lei Complementar Federal n.º 123/2006, demais normas aplicáveis e pelas disposições deste Edital e seus anexos.

**Data da sessão: 17/04/2026.**

**Horário: 08h30min. (Todas as referências de tempo no Edital, no aviso e durante a sessão pública observarão o horário de Brasília – DF).**

**Data e horário limite para encaminhar as propostas:** As propostas serão encaminhadas exclusivamente por meio do sistema eletrônico até as 08h30min do dia 17/04/2026.

**Plataforma: [www.gov.br/compras/pt-br](http://www.gov.br/compras/pt-br) , no qual o edital está disponível para “download”.**

## **1. DO OBJETO, CRITÉRIO DE JULGAMENTO E DOTAÇÃO ORÇAMENTÁRIA**

### **OBJETO**

**1.1** A presente licitação do tipo de menor preço, a preços fixos, tem por objeto a aquisição do(s) EQUIPAMENTO(S), conforme descritivo abaixo e de acordo com demais especificações constantes no ANEXO VII - CARACTERÍSTICAS TÉCNICAS DO OBJETO.

OBJETO	QUANTIDADE	VALOR TOTAL (R\$)	PRAZO DE ENTREGA (DIAS)
Caminhão cabine dupla 4x2 com Carroceria Metálica	1	456.166,67	180

**SAM: 46**

**1.2** O(s) equipamento(s), objeto deste edital, deverá(ão) atender às características técnicas quantitativas e qualitativas fixadas pelo Município, devendo ser novos e não inferior(es) aos limites mínimos fixados no ANEXO VII - CARACTERÍSTICAS TÉCNICAS DO OBJETO, ARQUIVO DIGITAL que integra este edital.

**1.2.1** O não atendimento a qualquer das características exigidas importará desclassificação do proponente.

**1.3** O(s) equipamento(s) deverá(ão) ser entregue(s) no prazo máximo previsto no item 1.1, que será contado a partir da **data da assinatura do Contrato citada no extrato do contrato publicado no diário oficial.**

**1.3.1** Juntamente com a entrega do objeto deverá ser fornecido catálogo de peças de reposição, enumeradas e ordenadas com seus códigos de fabricante (impresso ou meio magnético). Manuais completos de operação e manutenção detalhados também deverão ser apresentados.



## CRITÉRIO DE JULGAMENTO

**1.4** No caso de item único, na fase de disputa, o critério de aceitabilidade de preços no sistema de compras eletrônicas é o valor unitário, conforme fixado no ANEXO VII - CARACTERÍSTICAS TÉCNICAS DO OBJETO.

**1.5** O julgamento das propostas será realizado de acordo com critério de MENOR PREÇO GLOBAL.

## RECURSOS FINANCEIROS/ORÇAMENTÁRIOS

**1.6** As despesas com o fornecimento(s) do(s) objeto(s) licitado(s) serão financiadas com recursos Tesouro do Estado e contrapartida Municipal.

## 2. DA REALIZAÇÃO DO PREGÃO E DA IMPUGNAÇÃO AO EDITAL E DO PEDIDO DE ESCLARECIMENTOS

**2.1** O Pregão será realizado por meio eletrônico, no sistema de compras eletrônicas do **Compras.gov**, no sítio eletrônico **www.gov.br/compras/pt-br**.

**2.1.1** O inteiro teor do Edital deverá ser obtido no Portal Nacional de Contratações Públicas – PNCP e no Sistema Eletrônico de Licitações de realização da sessão **Compras.gov** ([www.gov.br/compras/pt-br](http://www.gov.br/compras/pt-br)).

**2.2** O Pregão eletrônico será conduzido por Pregoeiro, assessorado por equipe de apoio, mediante a inserção e o monitoramento de dados gerados ou transferidos para o sistema de compras eletrônicas adotado para a presente licitação.

**2.3** O Pregoeiro é o agente responsável para tomar decisões, acompanhar o trâmite da licitação, dar impulso ao procedimento licitatório e executar quaisquer outras atividades necessárias ao bom andamento do certame até a homologação.

**2.4** Qualquer pessoa é parte legítima para solicitar informações, esclarecimentos ou impugnar este Edital por irregularidade na aplicação da Lei n.º 14.133/2021, devendo protocolar o pedido até 03 (três) dias úteis da data da abertura do certame, através dos seguintes meios: [licitacao@marmeleiro.pr.gov.br](mailto:licitacao@marmeleiro.pr.gov.br) ou [licitacao02@marmeleiro.pr.gov.br](mailto:licitacao02@marmeleiro.pr.gov.br).

**2.5** A resposta à impugnação ou ao pedido de esclarecimentos será divulgada em sítio eletrônico oficial no prazo de até 03 (três) dias úteis, limitado ao último dia útil anterior à data de abertura do certame.

**2.6** Acolhida a impugnação ou pedido de esclarecimentos que importe modificação das propostas, será definida e publicada nova data para a realização do certame.

**2.7** As impugnações e pedidos de esclarecimentos não suspendem os prazos previstos no certame, sendo que a concessão de efeito suspensivo à impugnação é medida excepcional e deverá ser motivada pelo agente de contratação, nos autos do processo de licitação.

**2.8** A qualquer tempo, antes da data limite para o recebimento das propostas, o Município poderá, por sua própria iniciativa ou como consequência de algum esclarecimento solicitado por uma possível proponente, alterar os termos do Edital, com anuência expressa do PARANACIDADE, mediante a emissão de um adendo.

**2.9** Nos casos em que a alteração do Edital importe modificação das propostas, o Município prorrogará o prazo de abertura do certame.

## 3. DAS CONDIÇÕES DE PARTICIPAÇÃO NA LICITAÇÃO

**3.1** Poderão participar da presente licitação empresas, brasileiras ou estrangeiras, devidamente constituídas, que possuam objeto social pertinente e compatível ao licitado, e que atenderem todas as exigências deste edital e de seus anexos, e desde que devidamente credenciadas no sistema *de Cadastramento Unificado de Fornecedores - SICAF*, no sítio eletrônico [www.gov.br/compras/pt-br](http://www.gov.br/compras/pt-br).

### 3.2 Credenciamento:



**3.2.1** O Credenciamento é o nível básico do registro cadastral no Sistema Eletrônico de Licitações **Compras.gov**, que permite a participação dos interessados na modalidade LICITATÓRIA PREGÃO, em sua FORMA ELETRÔNICA.

**3.2.1.1** O cadastro dos interessados deverá ser feito no Sistema Eletrônico de Licitações **Compras.gov**, no sítio eletrônico [www.gov.br/compras/pt-br](http://www.gov.br/compras/pt-br).

**3.2.2.** O credenciamento junto ao provedor do sistema implica a responsabilidade do licitante ou de seu representante legal e a presunção de sua capacidade técnica para realização das transações inerentes a esta licitação.

**3.2.3.** O licitante responsabiliza-se exclusiva e formalmente pelas transações efetuadas em seu nome, assume como firmes e verdadeiras suas propostas e seus lances, inclusive os atos praticados diretamente ou por seu representante, excluída a responsabilidade do provedor do sistema ou do órgão ou entidade promotora da licitação por eventuais danos decorrentes de uso indevido das credenciais de acesso, ainda que por terceiros.

**3.2.4.** É de responsabilidade do cadastrado conferir a exatidão dos seus dados cadastrais no Sistema Eletrônico de Licitações **Compras.gov**, e mantê-los atualizados junto aos órgãos responsáveis pela informação, devendo proceder, imediatamente, à correção ou à alteração dos registros tão logo identifique incorreção ou aqueles se tornem desatualizados.

**3.2.4.1.** A não observância do disposto no subitem anterior poderá ensejar desclassificação no momento da habilitação.

### **3.3 Consórcio:**

**3.3.1** Não será permitida a participação de Consórcio, conforme justificativa técnica e econômica constante do procedimento administrativo.

**3.4** Empresa que faz parte de um mesmo grupo econômico ou financeiro pode apresentar somente uma única proposta, sob pena de rejeição de todas.

**3.5** Não poderão disputar licitação ou participar da execução de contrato, direta ou indiretamente, empresas que:

**3.5.1** Estejam sob processo de falência;

**3.5.2.1** Será admitida participação de empresas em recuperação judicial, desde que apresentada certidão emitida pela instância judicial competente demonstrando estar a empresa apta econômica e financeiramente a participar de procedimento licitatório;

**3.5.2** Tenham sido declaradas inidôneas para licitar e contratar com a Administração Pública;

**3.5.3** Estejam suspensas ou impedidas de licitar e contratar com a Administração Pública direta ou indireta do ente federativo que tiver aplicado a sanção.

**3.5.4** Se enquadrem nas seguintes **vedações** de participação (art. 9º e 14 da Lei n.º 14.133/2021):

**3.5.4.1** Pessoa física ou jurídica que se encontre, ao tempo da licitação, impossibilitada de participar da licitação em decorrência de sanção que lhe foi imposta, estendendo-se a vedação ao licitante que atue em substituição a outra pessoa, física ou jurídica, com o intuito de burlar a efetividade da sanção a ela aplicada, inclusive a sua controladora, controlada ou coligada, desde que comprovado o ilícito ou utilização fraudulenta da personalidade jurídica do licitante.

**3.5.4.2** Aquele que mantenha vínculo de natureza técnica, comercial, econômica, financeira, trabalhista ou civil com dirigente do órgão ou entidade contratante ou com agente público que desempenhe função na licitação ou atue na fiscalização ou na gestão do contrato, ou que deles seja cônjuge, companheiro ou parente em linha reta, colateral ou por afinidade, até o terceiro grau, devendo essa proibição constar expressamente do edital de licitação;

**3.5.4.3** Pessoa física ou jurídica que, nos 5 (cinco) anos anteriores à divulgação do edital, tenha sido condenada judicialmente, com trânsito em julgado, por exploração de trabalho infantil, por submissão de trabalhadores a condições análogas às de escravo ou por contratação de adolescentes nos casos vedados pela legislação trabalhista.



**3.5.4.4** Não poderá participar, direta ou indiretamente, da licitação ou da execução do contrato agente público de órgão ou entidade licitante ou contratante, devendo ser observadas as situações que possam configurar conflito de interesses no exercício ou após o exercício do cargo ou emprego, nos termos da legislação que disciplina a matéria.

**3.5.4.4.1** As vedações estendem-se a terceiro que auxilie a condução da contratação na qualidade de integrante de equipe de apoio, profissional especializado ou funcionário ou representante de empresa que preste assessoria técnica.

**3.5.4.5** Não poderão participar da licitação OSCIP's atuando nessa condição;

**3.5.4.6** Aquele que não atenda às condições deste Edital e seu(s) anexo(s);

**3.5.4.7** Não poderá participar, direta ou indiretamente, da licitação autor do anteprojeto, do projeto básico ou do projeto executivo, pessoa física ou jurídica;

**3.5.4.8** Empresa, isoladamente ou em consórcio, responsável pela elaboração do projeto básico ou do projeto executivo, ou empresa da qual o autor do projeto seja dirigente, gerente, controlador, acionista ou detentor de mais de 5% (cinco por cento) do capital com direito a voto, responsável técnico ou subcontratado.

**3.6 ME e EPP:** As microempresas e empresas de pequeno porte, assim qualificadas nos termos da Lei Complementar n.º 123/06, poderão participar desta licitação usufruindo dos benefícios estabelecidos nos artigos 42 a 45 daquela Lei Complementar, declarando no campo próprio do sistema sua condição.

**3.6.1** Não serão aplicáveis tais benefícios em se tratando de contratação cujo valor estimado for superior à receita bruta máxima admitida para fins de enquadramento como empresa de pequeno porte.

**3.6.1.1** A obtenção dos benefícios fica limitada às microempresas e às empresas de pequeno porte que, no ano-calendário de realização da licitação, ainda não tenham celebrado contratos com a Administração Pública cujos valores somados extrapolem a receita bruta máxima admitida para fins de enquadramento como empresa de pequeno porte.

**3.6.1.2** Nas contratações com prazo de vigência superior a 1 (um) ano, será considerado o valor anual do contrato.

**3.7** Como requisito para a participação no PREGÃO, a licitante deverá declarar em campo próprio do sistema eletrônico ou mediante apresentação de declaração, que está ciente e concorda com as condições do edital e anexos, especialmente:

**3.7.1** O pleno conhecimento e atendimento aos critérios legais e constitucionais e às exigências de habilitação e demais condições previstas no edital;

**3.7.2** A sua condição de microempresa, de empresa de pequeno porte ou de microempreendedor individual para usufruir dos benefícios da Lei Complementar Federal n.º 123, de 2006.

**3.7.2.1** A comprovação da condição acima deverá ocorrer mediante apresentação de:

a) Certidão Simplificada original da Junta Comercial da sede do licitante ou documento equivalente;

b) Declaração escrita (Anexo VI), sob as penas da lei, de que cumpre os requisitos legais de qualificação da condição de microempresa, de empresa de pequeno porte ou microempreendedor individual, estando apto a usufruir dos benefícios previstos nos art. 42 a art. 49 da Lei Complementar Federal n.º 123, de 2006;

c) Demonstrativo de Resultado do Exercício – DRE, a que se refere a NBC TG n.º 1002/2021, de Conselho Federal de Contabilidade – CFC, ou outra norma que vier a substituir.

**3.8** A declaração falsa relativa ao cumprimento de qualquer condição sujeitará o licitante às sanções previstas em lei e neste Edital.

**3.8.1** A falsidade de qualquer declaração prestada poderá caracterizar o crime de que trata o art. 299 do Código Penal, sem prejuízo do enquadramento em outros tipos e das sanções



administrativas previstas na legislação pertinente, mediante o devido processo legal, e implicará, também, a inabilitação da licitante se o fato vier a ser constatado durante o trâmite da licitação.

**3.9** A participação na presente licitação implica o reconhecimento pela licitante de que conhece, atende e se submete a todas as cláusulas e condições do presente edital, bem como as disposições contidas na legislação indicada neste Edital, que disciplinam a presente licitação e integrarão o ajuste correspondente, no que lhe for pertinente.

#### **4. DA APRESENTAÇÃO DA PROPOSTA E DOS DOCUMENTOS DE HABILITAÇÃO**

**4.1** Na presente licitação, a fase de habilitação sucederá as fases de apresentação das propostas e lances e de julgamento.

**4.2** O encaminhamento da proposta de preços será feito exclusivamente por meio do sistema eletrônico, observados datas e horários limites estabelecidos. Até a data e horário de abertura da sessão, a licitante poderá retirar ou substituir a proposta anteriormente apresentada.

**4.3** O encaminhamento de proposta para o sistema eletrônico pressupõe o pleno conhecimento e atendimento às exigências de habilitação previstas no Edital.

**4.4** O licitante será responsável por todas as transações que forem efetuadas em seu nome no sistema eletrônico, assumindo como firmes e verdadeiras suas propostas e lances.

**4.5** Os licitantes poderão deixar de apresentar os documentos de habilitação que constem no sistema de registro cadastral unificado disponível no Portal Nacional de Contratações Públicas (PNCP), desde que os referidos documentos estejam atualizados e disponíveis para acesso dos demais licitantes.

**4.6** As Microempresas, Empresas de Pequeno Porte e Microempreendedores Individuais deverão encaminhar a documentação de habilitação, ainda que haja alguma restrição de regularidade fiscal e trabalhista, nos termos do art. 43, §1º da Lei Complementar Federal n.º 123, de 2006.

**4.6.1** Havendo alguma restrição na comprovação da regularidade fiscal e trabalhista, será assegurado o prazo de 05 (cinco) dias úteis, cujo termo inicial corresponderá ao momento em que o proponente for declarado vencedor do certame, prorrogável por igual período, a critério da administração pública, para regularização da documentação, para pagamento ou parcelamento do débito e para emissão de eventuais certidões negativas ou positivas com efeito de certidão negativa.

**4.6.2** A não regularização da documentação, no prazo previsto no item anterior, implicará decadência do direito à contratação, sem prejuízo das demais sanções previstas na Lei n.º 14.133/2021, sendo facultado ao Município convocar as licitantes remanescentes, na ordem de classificação, para a assinatura do contrato, ou revogar a licitação.

**4.7** Os documentos instrutores da proposta e habilitação do licitante melhor classificado somente serão disponibilizados para avaliação do(a) pregoeiro(a) e para acesso público após o encerramento da fase de envio de lances.

#### **5. DO PREENCHIMENTO DA PROPOSTA E DOCUMENTOS ANEXOS**

**5.1** O licitante enviará a sua proposta mediante o preenchimento, no sistema eletrônico, do valor global em moeda corrente nacional.

**5.2** A licitante deverá indicar na sua proposta o “Valor”, “Marca”, “Fabricante” e “Descrição Detalhada do Objeto Ofertado”.

**5.2.1.** O prazo de validade da proposta será de 60 (sessenta) dias, contados a partir da data de abertura da licitação.

**5.3** A proposta deve conter oferta firme e precisa, sem alternativa de produtos, preços ou qualquer outra condição que induza o julgamento a ter mais de um resultado.

**5.4** Os preços deverão ser cotados em moeda corrente nacional, em algarismos e devem ser adequados aos praticados no mercado na data de sua apresentação, sem inclusão de qualquer encargo financeiro ou previsão inflacionária e devem incluir todos os custos diretos, indiretos e despesas, necessários ao fornecimento do objeto, inclusive frete. O preço ofertado será irrevogável e constituirá a única e completa remuneração pelo cumprimento do objeto deste certame, não sendo aceitos pleitos de acréscimos nos preços, a qualquer título.

**5.4.1** Os preços unitários e total deverão possuir até 02 (duas) casas decimais.



**5.5** Quaisquer tributos, custos e despesas diretos ou indiretos serão considerados como inclusos nos preços, não sendo aceitos pleitos de acréscimo, a qualquer título.

**5.6** Nos valores propostos estarão inclusos todos os custos operacionais, encargos previdenciários, sociais, trabalhistas, tributários, comerciais e quaisquer outros que incidam direta ou indiretamente na execução do contrato.

**5.7** Os preços ofertados, tanto na proposta inicial, quanto na etapa de lances, serão de exclusiva responsabilidade do licitante, não lhe assistindo o direito de pleitear qualquer alteração, sob alegação de erro, omissão ou qualquer outro pretexto.

**5.8** Os licitantes devem respeitar os preços máximos estabelecidos nas normas de regência de contratações públicas, quando participarem de licitações públicas.

**5.9** A licitante declarada vencedora do certame deverá enviar a proposta de preços, conforme disposto no Item 5.2 deste Edital, de acordo com o formulário que segue como ANEXO II deste Edital, com todas as informações e declarações ali constantes, devendo ser redigida em língua portuguesa, com clareza, perfeitamente legível, sem emendas, rasuras, borrões, acréscimos ou entrelinhas, ser datada, rubricada em todas as folhas e assinada por seu representante legal ou procurador, devidamente identificado com números de CPF e RG, e respectivo cargo na licitante.

**5.10** A apresentação das propostas implica obrigatoriedade do cumprimento das disposições nelas contidas, em conformidade com o que dispõe o ANEXO VII - CARACTERÍSTICAS TÉCNICAS DO OBJETO deste Edital, assumindo o proponente o compromisso de entregar o objeto licitado nos seus termos, bem como fornecer os materiais, equipamentos, ferramentas e utensílios necessários à perfeita execução contratual.

## **6. DA ABERTURA DA SESSÃO, CLASSIFICAÇÃO DAS PROPOSTAS E FORMULAÇÃO DE LANCES**

**6.1** A partir do horário previsto no Edital e no sistema, terá início a sessão pública de PREGÃO ELETRÔNICO, com a divulgação das propostas de preços recebidas, quando o Pregoeiro irá avaliar a aceitabilidade das propostas.

**6.1.1** Serão desclassificadas, desde logo, as propostas que não estejam em conformidade com os requisitos estabelecidos neste Edital, contenham vícios insanáveis ou não apresentem as especificações exigidas, conforme art. 59 da Lei n.º 14.133/2021.

**6.2** Também será desclassificada a proposta que identifique o licitante.

**6.3** A desclassificação será sempre fundamentada e registrada no sistema, com acompanhamento em tempo real por todos os participantes.

**6.4** A classificação da proposta não impede o seu julgamento definitivo, em sentido contrário.

**6.5** O sistema ordenará automaticamente as propostas classificadas, sendo que somente estas participarão da fase de lances.

**6.6** O sistema disponibilizará campo próprio para troca de mensagens entre o Pregoeiro e os licitantes.

### **FASE DE LANCES E MODO DE DISPUTA**

**6.7** Iniciada a etapa competitiva, os licitantes deverão encaminhar lances **exclusivamente por meio do sistema eletrônico**, sendo o licitante imediatamente informado do seu recebimento, registro e valor.

**6.8** Os licitantes poderão oferecer lances públicos e sucessivos, com prorrogações, observado o horário fixado e as regras para sua aceitação, conforme MODO DE DISPUTA ABERTO.

**6.8.1** A Licitante somente poderá oferecer lance inferior ao último por ela ofertado e registrado pelo sistema, observado o intervalo mínimo de R\$ 10,00 (*dez reais*) em relação aos lances intermediários e em relação ao lance que cobrir a melhor oferta.

**6.8.2** A Licitante somente poderá oferecer lance inferior ao último por ela ofertado e registrado pelo sistema.



**6.8.3** A etapa de envio de lances terá duração de 10 (dez) minutos, e, após isso, será prorrogada automaticamente pelo sistema quando houver lance ofertado nos últimos dois minutos do período de duração da sessão pública.

**6.8.3.1** Não serão aceitos dois ou mais lances de mesmo valor, prevalecendo aquele que for recebido e registrado em primeiro lugar.

**6.8.4** A prorrogação automática da etapa de lances, de que trata o item anterior, será de 2 (dois) minutos e ocorrerá sucessivamente sempre que houver lances enviados nesse período de prorrogação, inclusive no caso de lances intermediários.

**6.8.5** Não havendo novos lances na forma estabelecida nos itens anteriores, a sessão pública encerrar-se-á automaticamente.

**6.8.6** Encerrada a fase competitiva sem que haja a prorrogação automática pelo sistema, poderá o Pregoeiro, assessorado pela equipe de apoio, justificadamente, admitir o reinício da sessão pública de lances, em prol da consecução do melhor preço.

**6.9** Na hipótese de o sistema eletrônico se desconectar no decorrer da etapa de envio de lances da sessão pública e permanecer acessível aos licitantes, os lances continuarão sendo recebidos, sem prejuízo dos atos realizados.

**6.9.1** Caso a desconexão do sistema eletrônico persistir por tempo superior a dez minutos para o órgão ou a entidade promotora da licitação, a sessão pública será suspensa e reiniciada somente decorridas vinte e quatro horas após a comunicação do fato aos participantes, no sítio eletrônico utilizado para divulgação.

**6.10** Caso o licitante não apresente lances, concorrerá com o valor de sua proposta.

**6.11** No caso de haver a participação de microempresas e empresas de pequeno porte, no certame licitatório, os procedimentos obedecerão aos subitens a seguir:

**6.11.1** Antes da classificação definitiva de preços, caso a melhor oferta não tenha sido apresentada por microempresa ou empresa de pequeno porte, o sistema utilizado verificará se ocorreu empate ficto previsto no § 1º do artigo 44 da Lei Complementar n.º 123/2006, ou seja, as propostas apresentadas por microempresas ou empresas de pequeno porte, com valores até 5% (cinco por cento) acima do melhor preço ofertado.

**6.11.2** Em caso positivo, a microempresa ou empresa de pequeno porte, convocada poderá apresentar proposta de preço inferior àquela, à primeira classificada no prazo de 5 (cinco) minutos, sob pena de preclusão.

**6.11.3** Caso a microempresa (ME) ou empresa de pequeno porte (EPP) convocada não exerça o benefício de ofertar preço inferior à primeira classificada ou não o faça no tempo apurado, o sistema automaticamente convocará as ME/EPP remanescentes que, porventura, se enquadrem na hipótese do empate ficto, na ordem classificatória, para exercício do mesmo direito, sucessivamente, se for o caso.

**6.11.4** Se houver equivalência entre os valores apresentados pelas microempresas e empresas de pequeno porte que se encontrem nos intervalos apontados nos itens anteriores, será realizado sorteio para que se identifique aquela que primeiro poderá apresentar melhor oferta.

**6.12** Em caso de eventual empate entre propostas ou lances, serão adotados os critérios previstos no art. 60 da Lei 14.133/21, de acordo com a ordem legalmente estabelecida.

**6.13** Encerrada a etapa de lances, o Pregoeiro poderá negociar melhores condições, encaminhando, pelo sistema eletrônico, contraproposta ao licitante que tenha apresentado o melhor preço, para que seja obtida melhor proposta, vedada a negociação em condições diferentes das previstas neste Edital.

**6.13.1** A negociação será realizada por meio do sistema, com acompanhamento dos demais licitantes e divulgação do resultado, bem como anexação aos autos do processo.

**6.14** O Pregoeiro solicitará ao licitante mais bem classificado que, no prazo de 24 (vinte e quatro) horas, envie a proposta adequada ao último lance ofertado após a negociação realizada, acompanhada dos documentos complementares.

**6.15** Encerrada a negociação, a o Pregoeiro iniciará a fase de julgamento da proposta.



## 7. DA FASE DE JULGAMENTO

**7.1** Encerrada a etapa de envio de negociação, o pregoeiro verificará, preliminarmente, se o licitante provisoriamente classificado em primeiro lugar atende às condições de participação no certame, conforme previsto no art. 14 da Lei n.º 14.133/2021, especialmente quanto à existência de sanção que impeça a participação no certame ou a futura contratação, mediante a consulta aos seguintes cadastros:

- a) SICAF;
- b) Cadastro Nacional de Empresas Inidôneas e Suspensas – CEIS, mantido pela Controladoria-Geral da União (<https://www.portaltransparencia.gov.br/sancoes/ceis>); e
- c) Cadastro Nacional de Empresas Punidas – CNEP, mantido pela Controladoria-Geral da União (<https://www.portaltransparencia.gov.br/sancoes/cnep>).
- d) Cadastro Nacional de Condenações Cíveis por Atos de Improbidade Administrativa, mantido pelo Conselho Nacional de Justiça – CNJ, no endereço eletrônico [www.cnj.jus.br/improbidade\\_adm/consultar\\_requerido.php](http://www.cnj.jus.br/improbidade_adm/consultar_requerido.php);

**7.1.1** Constada a existência de sanção, o licitante será reputado inabilitado, por falta de condição de participação.

**7.1.2** Caso atendidas as condições de participação, será iniciado o procedimento de habilitação.

**7.2** Caso o licitante provisoriamente classificado em primeiro lugar tenha se utilizado de algum tratamento favorecido às ME/EPPs, o Pregoeiro verificará se faz jus ao benefício, em conformidade ao item 3.6 deste Edital.

**7.3** Verificadas as condições de participação e de utilização do tratamento favorecido, o Pregoeiro realizará a verificação da conformidade da proposta classificada em primeiro lugar quanto à adequação ao objeto estipulado, e à compatibilidade do preço final em relação ao estimado para a contratação.

**7.4** Será desclassificada a proposta vencedora que:

**7.4.1** contiver vícios insanáveis;

**7.4.2** não obedecer às especificações técnicas pormenorizadas no edital;

**7.4.3** apresentar preços inexequíveis ou permanecerem acima do orçamento estimado para a contratação;

**7.4.4** não tiver sua exequibilidade demonstrada, quando exigido pela Administração;

**7.4.5** apresentar desconformidade insanável com quaisquer outras exigências deste Edital.

**7.5** Considera-se inexequível a proposta que apresente preços global ou unitários simbólicos, irrisórios ou de valor zero, incompatíveis com os preços de mercado.

**7.6** Qualquer interessado poderá requerer que se realizem diligências para aferir a exequibilidade e a legalidade das propostas, devendo apresentar as provas ou os indícios que fundamentam a suspeita.

**7.6.1** Erros no preenchimento da proposta não constituem motivo para desclassificação da proposta, desde que se limitem a erros ou falhas que não alteram a substância da proposta.

**7.7** Na hipótese de necessidade de suspensão da sessão pública para a realização de diligências, com vistas ao saneamento das propostas, a sessão pública somente poderá ser reiniciada mediante aviso prévio no sistema com, no mínimo, vinte e quatro horas de antecedência, e a ocorrência será registrada em ata.

**7.8** O(a) Pregoeiro(a) poderá convocar o licitante para enviar documento digital complementar, por meio de funcionalidade disponível no sistema, no prazo de 2h (*duas horas*), sob pena de não aceitação da proposta.

**7.8.1** É facultado ao(a) pregoeiro(a) prorrogar o prazo estabelecido, a partir de solicitação fundamentada feita no chat pelo licitante, antes de findo o prazo.

**7.8.2** Dentre os documentos passíveis de solicitação pelo(a) Pregoeiro(a), destacam-se os que contenham as características do material ofertado, tais como marca, modelo, tipo, fabricante e procedência, além de outras informações pertinentes, a exemplo de catálogos, folhetos ou propostas, encaminhados por meio eletrônico.



**7.9** Os resultados serão divulgados por meio de mensagem no sistema e, caso a proposta seja recusada, seguirá a análise do segundo classificado em relação à aceitabilidade de sua proposta e assim sucessivamente, na ordem de classificação.

**7.10** Havendo necessidade, o(a) Pregoeiro(a) suspenderá a sessão, informando no *chat* a nova data e horário para a sua continuidade.

**7.11** Encerrada a análise quanto à aceitação da proposta, o(a) Pregoeiro(a) verificará a habilitação do licitante, observado o disposto neste Edital.

## **8. DA FASE DE HABILITAÇÃO**

**8.1** Divulgado o julgamento das propostas de preços na forma prescrita neste Edital, passar-se-á à fase de habilitação.

**8.1.1** Iniciada a fase de habilitação, o pregoeiro, mediante aviso veiculado na plataforma, abrirá o prazo de 2 (duas) horas, para que a licitante melhor classificada apresente os documentos de habilitação.

**8.2** A habilitação da licitante vencedora poderá ser substituída por meio de registro regular no **SICAF**.

**8.2.1** Caso os dados e informações constantes do **SICAF** não atendam aos requisitos exigidos deste Edital, o Pregoeiro verificará a possibilidade de alcançar os documentos por meio eletrônico, juntando-os ao processo administrativo pertinente à licitação.

**8.2.2** O pregoeiro avaliará os documentos exigidos no subitem 8.5 deste Edital, por meio eletrônico, devendo a licitante encaminhar pelo sistema os demais documentos não emitidos via Internet.

**8.2.3** Na impossibilidade de obtenção/emissão de documentos por meio eletrônico, o pregoeiro solicitará sua apresentação pela licitante, juntamente com os demais documentos.

**8.3** A Administração não se responsabilizará pela eventual indisponibilidade dos meios eletrônicos hábeis de informações no momento da verificação de documentação ou dos meios para a transmissão de documentos a que se referem as cláusulas anteriores, ressalvada a indisponibilidade de seus próprios meios. Na hipótese de ocorrerem essas indisponibilidades, a licitante deverá encaminhar os documentos solicitados por outros meios, dentro do prazo estabelecido, sob pena de inabilitação, mediante decisão motivada.

**8.4** Por meio de aviso lançado no sistema, o Pregoeiro informará às demais licitantes a empresa habilitada por atendimento às condições estabelecidas neste Edital.

**8.5** A habilitação se dará mediante o exame dos documentos a seguir relacionados, relativos a:

### **8.5.1 Quanto à Habilitação Jurídica:**

- a) Comprovação de existência jurídica da pessoa;
- b) Cédula de Identidade, no caso de pessoa física.
- c) Registro comercial, no caso de empresa individual.
- d) Ato constitutivo, estatuto ou contrato social em vigor, devidamente registrado, em se tratando de sociedades comerciais e, no caso de sociedades por ações, acompanhado de documentos de eleição de seus administradores.
- e) Inscrição do ato constitutivo, no caso de sociedades civis, acompanhada de ato formal de designação de diretoria em exercício.
- f) Decreto de autorização, em se tratando de empresa ou sociedade estrangeira em funcionamento no País.
- g) Declaração unificada, conforme documento “Declaração de Conhecimento e Atendimento Critérios Legais e Constitucionais”, Anexo IV.
- h) Declaração (Anexo IV), sob penas da lei, que não mantém em seu quadro de pessoal menores em horário noturno de trabalho ou em serviços perigosos ou insalubres, não mantendo ainda, em qualquer trabalho, menores de 16 (dezesesseis) anos, salvo na condição de aprendiz, a partir de 14 (quatorze) anos (Lei n.º 10.097/00).
- i) Procuração do representante do licitante para participar do pregão, se for o caso.



### **8.5.2 Quanto à Regularidade Fiscal e Trabalhista:**

- a) Prova de inscrição da empresa no Cadastro Nacional de Pessoa Jurídica do Ministério da Fazenda (CNPJ);
- b) Prova de inscrição no Cadastro de Contribuintes Estadual ou Municipal, se houver, relativo à sede da proponente, pertinente ao seu ramo de atividade e compatível com o objeto ora licitado;
- c) Prova de regularidade com as fazendas:
  - a) Federal mediante a apresentação de certidão conjunta negativa de débitos relativos a tributos federais e dívida ativa da União;
  - b) Estadual mediante a apresentação de certidão de regularidade fiscal e a certidão negativa de dívida ativa de tributos estaduais da sede da empresa (ou certidão conjunta quando forem unificadas);
  - c) Municipal mediante a apresentação de certidão negativa emitida pela respectiva Secretaria de Fazenda da sede da empresa, e prova de regularidade com a Fazenda Municipal, referente a tributos mobiliários e imobiliários da sede ou domicílio do licitante;
  - d) Prova de inexistência de débitos inadimplidos perante a Justiça do Trabalho – Certidão Negativa de Débitos Trabalhista – CNDT (Lei n.º 12.440/2011);
  - e) Certificado de Regularidade de Situação para com o Fundo de Garantia de Tempo de Serviço (FGTS).
  - f) Declaração do cumprimento no disposto no inciso XXXIII do art. 7º, da CF/1988, conforme documento “Declaração de Conhecimento e Atendimento Critérios Legais e Constitucionais”, Anexo IV.

**8.5.2.1** Serão aceitas as Certidões acima em original ou obtidas pela Internet, dentro do prazo de validade, sujeitando-as a verificações, caso necessário. No caso de divergência entre os dados constantes da certidão apresentada e os dados constantes da verificação, prevalecerá a última.

### **8.5.3 Quanto à Capacidade Técnica:**

- a) Declaração de treinamento, caso haja previsão nas características técnicas do objeto.
- b) O não envio, o envio indevido ou a falta de qualquer dos documentos acarretará desclassificação ou inabilitação. Nesse caso, obedecida a ordem de classificação, prazo e demais exigência do edital, será convocada a próxima classificada.
- c) Considerar-se-á como válido por 90 (noventa) dias os documentos que não possuem outra referência quanto a esse prazo.
- d) Considerar-se-á desclassificada e/ou inabilitada a licitante que:
- e) Seja declarada inidônea em qualquer esfera de Governo;
- f) Estiver cumprindo penalidade de suspensão temporária ou outra penalidade imposta pelo ente licitante;
- g) Tiver decretada sua falência, concordata, dissolução ou liquidação;
- h) Não atender as exigências quanto à habilitação, devidas neste Edital.
- i) Apresentar as propostas em desacordo com o estabelecido no Edital, em especial, com valores superiores ao estimado.
- j) Deixar de atender a alguma exigência deste Edital, ou apresentar declaração ou documentação que não atenda aos requisitos legais.
- k) A declaração falsa relativa ao cumprimento dos requisitos de habilitação e proposta sujeitará a licitante às sanções previstas nesse Edital.
- l) As declarações apresentadas pelas licitantes classificadas, deverão estar assinadas por representante legal da empresa, comprovadas por meio do contrato social e/ou procuração devidamente autenticada em cartório e anexada à documentação.



#### 8.5.4 Comprovação da Condição de ME ou EPP

- a) Certidão Simplificada original da Junta Comercial da sede do licitante ou documento equivalente;
- b) Declaração escrita sob as penas da lei, de que cumpre os requisitos legais de qualificação da condição de microempresa, de empresa de pequeno porte ou microempreendedor individual, estando apto a usufruir dos benefícios previstos nos artigos 42 a 49 da Lei Complementar Federal n.º 123, de 2006 (ANEXO VI);
- c) Apresentação do Demonstrativo do Resultado do Exercício – DRE, a que se refere a Resolução n.º 1.418, de 2012, do Conselho Federal de Contabilidade – CFC, ou outra norma que vier a substituir.

**8.6** A licitante para fins de habilitação deverá observar as disposições gerais que seguem:

**8.6.1** Todos os documentos devem estar com seu prazo de validade em vigor. Se este prazo não constar de cláusula específica deste edital, do próprio documento ou de lei específica, será considerado o prazo de validade de 90 dias, a contar da data de sua expedição, salvo os atestados/certidões de qualificação técnica, para os quais não se exige validade.

**8.6.2** Todos os documentos expedidos pela empresa deverão estar subscritos por seu representante legal ou procurador, com identificação clara do subscritor.

**8.6.3** Os documentos emitidos via Internet serão conferidos pelo Pregoeiro.

**8.6.4** Se a licitante for a **matriz**, todos os documentos deverão estar em nome da matriz, e se for a **filial**, todos os documentos deverão estar em nome da filial, exceto aqueles documentos que, pela própria natureza, comprovadamente, forem emitidos somente em nome da matriz.

**8.6.5** Todo e qualquer documento apresentado em língua estrangeira deverá estar acompanhado da respectiva tradução para o idioma pátrio, feita por tradutor público juramentado.

**8.7** Os documentos exigidos para habilitação não poderão, em hipótese alguma, ser substituídos por protocolos, que apenas configurem o seu requerimento, não podendo, ainda, ser remetidos posteriormente ao prazo fixado.

**8.8** Os documentos serão analisados pelo Pregoeiro quanto a sua conformidade com os solicitados e serão anexados ao processo administrativo pertinente a esta licitação.

**8.8.1** Estando a documentação de habilitação da licitante vencedora em desacordo com as exigências do Edital, ela será inabilitada.

**8.8.1.1** Havendo alguma restrição na comprovação da regularidade fiscal de microempresa ou empresa de pequeno porte assim qualificada, a sessão será suspensa, concedendo-se o prazo de 5 (cinco) dias úteis, prorrogável por igual período, para regularização, de forma a possibilitar, após tal prazo, sua retomada.

**8.8.2** Sendo inabilitada a proponente cuja proposta tenha sido classificada em primeiro lugar, o Pregoeiro examinará a proposta ou lance subsequente, e, assim sucessivamente, verificando sua aceitabilidade e procedendo à habilitação da licitante, na ordem de classificação.

**8.8.3** Após a entrega dos documentos de habilitação, não será admitida a substituição ou a apresentação de novos documentos, salvo em sede de diligência para complementação de informações em relação aos documentos já apresentados e desde que necessária para apurar fatos existentes à época da abertura do certame e atualização de documentos cuja validade tenha expirado após a data de recebimento das propostas.

**8.8.4** Estando a documentação de habilitação da licitante completa, correta, com observância de todos os dispositivos deste Edital e seus Anexos, o Pregoeiro considerará a proponente habilitada e vencedora do certame.

**8.9** Na hipótese de o licitante não atender às exigências para habilitação, o pregoeiro examinará a proposta subsequente e assim sucessivamente, na ordem de classificação, até a apuração de uma proposta que atenda ao presente Edital.



**8.10** Estando a documentação de habilitação da licitante completa, correta, com observância de todos os dispositivos deste Edital e seus Anexos, o Pregoeiro considerará a proponente habilitada e vencedora do certame, oportunidade na qual serão disponibilizados para acesso público os documentos de habilitação da referida.

## **9. DOS RECURSOS**

**9.1** Qualquer licitante poderá, durante o prazo concedido na sessão pública, não inferior a 30 minutos, de forma imediata após o término do ato de habilitação ou inabilitação, em campo próprio do sistema, manifestar sua intenção de recorrer, sob pena de preclusão.

**9.2** Havendo preclusão do prazo de manifestação de intenção de recurso, fica a autoridade superior autorizada a adjudicar o objeto ao licitante declarado vencedor.

**9.3** As razões do recurso deverão ser apresentadas em momento único, em campo próprio no sistema, no prazo de três dias úteis, contados a partir da data de intimação ou de lavratura da ata de habilitação ou inabilitação.

**9.4** Os demais licitantes ficarão intimados para, desejando, apresentarem suas contrarrazões, no prazo de três dias úteis, contado da data de intimação pessoal ou de divulgação da interposição do recurso.

**9.5** Será assegurado ao licitante vista dos elementos indispensáveis à defesa de seus interesses.

**9.6** O acolhimento do recurso importará na invalidação apenas dos atos que não possam ser aproveitados.

**9.7** O recurso será dirigido à autoridade que tiver editado o ato ou proferido a decisão, a qual poderá reconsiderar a decisão no prazo de 3 (três) dias úteis, ou, nesse mesmo prazo, encaminhar recurso para a autoridade superior, a qual deverá proferir sua decisão no prazo de 10 (dez) dias úteis, contados do recebimento dos autos.

**9.8** O recurso e pedido de reconsideração terão efeito suspensivo até a decisão final pela autoridade competente.

## **10. DA ADJUDICAÇÃO E HOMOLOGAÇÃO**

**10.1** Encerradas as fases de julgamento e habilitação, e exauridos os recursos administrativos, o processo licitatório será encaminhado à autoridade superior para adjudicar o objeto e, após submeter o processo licitatório ao Paranacidade para análise e emissão de autorização de homologação, homologar o procedimento, observado o disposto no art. 71 da Lei n.º 14.133, de 2021.

**10.2** Caso o objeto do procedimento licitatório possua mais de um lote, será permitida sua adjudicação parcial.

## **11. DO TERMO DE CONTRATO**

**11.1** Após a adjudicação e homologação do resultado do certame licitatório, a proponente vencedora será convocada para assinar o termo de Contrato de Fornecimento, dentro do prazo máximo de 5 (cinco) dias úteis, sob pena de decair do direito à contratação, sem prejuízo das sanções previstas neste edital e na legislação.

**11.1.1** O prazo previsto neste item poderá ser prorrogado, por igual período, por solicitação justificada do adjudicatário e aceito pela Administração.

**11.2** É facultado ao Município, quando o convocado não comparecer no prazo estipulado no subitem anterior, ou ainda, recusar-se injustificadamente a assinar o termo de contrato, convocar os proponentes remanescentes, na ordem de classificação, sem prejuízo da aplicação das sanções previstas neste edital e na legislação, retomar o procedimento licitatório ou revogar a licitação.

## **12. DA ENTREGA E DO RECEBIMENTO DO OBJETO E DA FISCALIZAÇÃO**

**12.1** O(s) equipamento(s) entregue(s) será(ão) recebido(s) provisoriamente pelo(s) técnico(s), a ser(em) designado(s) para tanto, o qual, também, verificará a consistência e a exatidão da nota fiscal/fatura, apresentada em duas vias.



**12.2** O(s) equipamento(s) só será(ão) recebido(s) definitivamente depois de certificado(s) pelo(s) técnico(s), a ser(em) designado(s) para tanto, por meio de vistoria e termo de recebimento definitivo, observadas as especificações contidas no ANEXO VII – CARACTERÍSTICAS TÉCNICAS.

**12.3** O(s) técnico(s) poderá(ão) solicitar informações na oportunidade da vistoria, ficando o contratado obrigado a prestá-las.

**12.4** Sob nenhuma hipótese será aceito equipamento(s) sem sua respectiva documentação técnica contendo os desenhos mecânicos e eletroeletrônicos (quando necessários), bem como, todos os manuais pertinentes para a correta manutenção preventiva e corretiva, ajustes, testes, aferições e utilização/operação, que deverão ser entregues junto com o equipamento.

**12.5** No caso de equipamento(s) rejeitado(s), o contratado deverá providenciar a imediata troca por outro sem defeito e de acordo com o ANEXO VII – CARACTERÍSTICAS TÉCNICAS, dentro do prazo de 10 (dez) dias corridos, sob pena de serem aplicadas as sanções estabelecidas neste edital, ficando sob sua responsabilidade todos os custos da operação de troca.

**12.6** O Município não se responsabilizará pelo armazenamento, guarda ou por danos causados ao equipamento entregue e rejeitado pelo(s) técnico(s).

**12.7** O(s) equipamento(s) deverá(ão) ser entregues com a logo do programa, disponibilizado no link <https://paranainterativo.pr.gov.br/placas>

### **13. DA GARANTIA E ASSISTÊNCIA TÉCNICA**

**13.1** A proponente contratada ficará obrigada a **garantir** a qualidade do equipamento contra defeitos mecânicos, pelo período mínimo de 12 (doze) meses, fornecendo os respectivos termos e/ou declaração dessa garantia. Ainda, caso haja previsão nas características técnicas do objeto, deverá oferecer treinamento para operação do equipamento.

**13.2** Durante o prazo de garantia – 12 (doze) meses –, caso não seja possível a solução do problema no próprio local onde se encontre o equipamento e havendo a necessidade de transporte para oficina própria da proponente, fica sob responsabilidade da contratada todo ônus com transporte, locomoção, alimentação, hospedagem e outros que por ventura se fizerem necessários à perfeita solução do problema.

**13.3** Após o período de garantia de 12 (doze) meses, a proponente fica obrigada, às expensas do Município, por prazo não inferior a 60 (sessenta) meses, disponibilizar **oficina de manutenção e assistência Técnica** no Estado do Paraná, bem como garantir a disponibilização, se necessário, de peças.

### **14. DO PAGAMENTO**

**14.1** O pagamento será efetuado em moeda brasileira corrente, até 05 (cinco) dias úteis, após a recepção do recurso financeiro pelo Município e apresentação correta da nota fiscal/fatura do equipamento fornecido e documentos pertinentes. O faturamento deverá ser protocolado, em 02 (duas) vias, no protocolo do Município e deverá ser apresentado conforme segue: a) nota fiscal/fatura com discriminação resumida do equipamento fornecido, número da licitação, número do contrato, não apresentar rasura e/ou entrelinhas e esteja certificada pelo técnico responsável pelo recebimento; b) termo de recebimento provisório.

**14.2** Havendo erro na apresentação dos documentos pertinentes à contratação, ou, ainda, circunstância que impeça o pagamento – como, por exemplo, obrigação financeira pendente, decorrente de penalidade imposta ou inadimplência –, esse ficará sobrestado até que a proponente contratada providencie as medidas saneadoras. Nesta hipótese, o prazo para pagamento iniciar-se-á após a comprovação da regularização da situação, não acarretando qualquer ônus para o Município.

### **15. DAS SANÇÕES ADMINISTRATIVAS**

**15.1** Comete infração administrativa, nos termos da lei, o licitante que, com dolo ou culpa grave:



Deixar de entregar a documentação exigida para o certame ou não entregar qualquer documento que tenha sido solicitado pelo Pregoeiro durante o certame;

**15.2** Salvo em decorrência de fato superveniente devidamente justificado, não mantiver a proposta em especial quando:

- a) não enviar a proposta adequada ao último lance ofertado ou após a negociação;
- b) recusar-se a enviar o detalhamento da proposta quando exigível;
- c) pedir para ser desclassificado quando encerrada a etapa competitiva;
- d) apresentar proposta em desacordo com as especificações do Edital;

**15.3** Não celebrar o contrato ou não entregar a documentação exigida para a contratação, quando convocado dentro do prazo de validade de sua proposta;

**15.4** Recusar-se, sem justificativa, a assinar o contrato, ou a aceitar ou retirar o instrumento equivalente no prazo estabelecido pela Administração;

**15.5** Apresentar declaração ou documentação falsa exigida para o certame ou prestar declaração falsa durante a licitação;

**15.6** Fraudar a licitação;

**15.7** Comportar-se de modo inidôneo ou cometer fraude de qualquer natureza, em especial quando:

- a) agir em conluio ou em desconformidade com a lei;
- b) induzir deliberadamente a erro no julgamento;
- c) praticar atos ilícitos com vistas a frustrar os objetivos da licitação
- d) praticar ato lesivo previsto no art. 5º da Lei n.º 12.846, de 2013.

**15.8** Com fulcro no art. 156 da Lei Federal n.º 14.133, de 2021, sem prejuízo de eventuais implicações penais nos termos do que prevê o Capítulo II-B do Título XI do Código Penal, a Administração poderá, garantida a prévia defesa, aplicar aos licitantes e/ou adjudicatários as seguintes sanções, sem prejuízo das responsabilidades civil e criminal:

- a) advertência;
- b) multa;
- c) impedimento de licitar e contratar e
- d) declaração de inidoneidade para licitar ou contratar, enquanto perdurarem os motivos determinantes da punição ou até que seja promovida sua reabilitação perante a própria autoridade que aplicou a penalidade.

**15.9** Na aplicação das sanções serão considerados:

- a) a natureza e a gravidade da infração cometida;
- b) as peculiaridades do caso concreto;
- c) as circunstâncias agravantes ou atenuantes;
- d) os danos que dela provierem para a Administração Pública;
- e) a implantação ou o aperfeiçoamento de programa de integridade, conforme normas e orientações dos órgãos de controle;

**15.10** A multa será recolhida em percentual de 0,5% a 30% incidente sobre o valor do contrato licitado, recolhida no prazo máximo de 30 (trinta) dias úteis, a contar da comunicação oficial.

**15.10.1** Para as infrações previstas nos itens 13.1 a 13.4, a multa será de 0,5% a 15% do valor do contrato licitado.

**15.10.2** Para as infrações previstas nos itens 13.5 a 13.7, a multa será de 15% a 30% do valor do contrato licitado.

**15.11** As sanções de advertência, impedimento de licitar e contratar e declaração de inidoneidade para licitar ou contratar poderão ser aplicadas, cumulativamente ou não, à penalidade de multa.

**15.12** Na aplicação da sanção de multa será facultada a defesa do interessado no prazo de 15 (quinze) dias úteis, contado da data de sua intimação, nos termos do artigo 157 da Lei n.º 14.133/2021.

**15.13** A apuração de responsabilidades relacionadas às sanções de impedimento de licitar e contratar e de declaração de inidoneidade para licitar ou contratar demandará a instauração de processo de responsabilização a ser conduzido por comissão composta por 2 (dois) ou mais servidores estáveis, que avaliará fatos e circunstâncias conhecidos e intimará o licitante ou o adjudicatário para, no prazo



de 15 (quinze) dias úteis, contado da data de sua intimação, apresentar defesa escrita e especificar as provas que pretenda produzir.

**15.14** Caberá recurso no prazo de 15 (quinze) dias úteis da aplicação das sanções de advertência, multa e impedimento de licitar e contratar, contado da data da intimação, o qual será dirigido à autoridade que tiver proferido a decisão recorrida, que, se não a reconsiderar no prazo de 5 (cinco) dias úteis, encaminhará o recurso com sua motivação à autoridade superior, que deverá proferir sua decisão no prazo máximo de 20 (vinte) dias úteis, contado do recebimento dos autos.

**15.15** Caberá a apresentação de pedido de reconsideração da aplicação da sanção de declaração de inidoneidade para licitar ou contratar no prazo de 15 (quinze) dias úteis, contado da data da intimação, e decidido no prazo máximo de 20 (vinte) dias úteis, contado do seu recebimento.

**15.16** O recurso e o pedido de reconsideração terão efeito suspensivo do ato ou da decisão recorrida até que sobrevenha decisão final da autoridade competente.

**15.17** A aplicação das sanções previstas neste Edital não exclui, em hipótese alguma, a obrigação de reparação integral dos danos causados.

**15.18** As penalidades aplicadas serão publicadas no Portal Nacional de Contratações Públicas – PNCP.

## **16. SUBCONTRATAÇÃO**

**16.1** Não será admitida a subcontratação do objeto licitatório, em qualquer hipótese.

## **17. DAS DISPOSIÇÕES GERAIS**

**17.1** Todas as referências de tempo neste Edital, no aviso e durante a sessão pública observarão o horário de Brasília – DF.

**17.2** Reserva-se ao pregoeiro(a) a promoção de diligência destinada a esclarecer ou a complementar a instrução do processo.

**17.3** O licitante é responsável pelo ônus decorrente da perda de negócios, resultante da inobservância de quaisquer mensagens emitidas pelo(a) pregoeiro(a) ou pelo sistema.

**17.4** As normas que disciplinam este pregão serão sempre interpretadas em favor da ampliação da disputa entre os interessados e o princípio do formalismo moderado, respeitada a igualdade de oportunidade entre as licitantes e desde que não comprometam o interesse público, a finalidade e a segurança da contratação.

**17.4.1** O licitador poderá declarar a licitação deserta ou fracassada, quando, respectivamente, não acudirem proponentes à licitação ou nenhuma das propostas de preços satisfizer o objeto.

**17.4.2** Se todos os licitantes forem desclassificados ou seus documentos de habilitação não estiverem de acordo com as exigências do edital, a Administração poderá fixar aos licitantes o prazo de oito dias úteis para a apresentação de nova documentação.

**17.5** Na contagem dos prazos estabelecidos neste Edital e seus Anexos, excluir-se-á o dia do início e incluir-se-á o do vencimento. Só se iniciam e vencem os prazos em dias de expediente na Administração.

**17.6** O resultado deste Pregão e os demais atos pertinentes a esta licitação, sujeitos a publicação, serão divulgados no sítio eletrônico [www.marmeleiro.pr.gov.br/licitacoes.php](http://www.marmeleiro.pr.gov.br/licitacoes.php), bem como no Portal Nacional de Contratações Públicas – PNCP, quando houver.

**17.7** A homologação do resultado desta licitação não implicará direito à contratação.

**17.8** A proponente é responsável pela fidelidade e legitimidade das informações e dos documentos apresentados em qualquer fase da licitação.

**17.9** Fica desde logo eleito o Foro da Comarca de *Marmeleiro/PR*– Vara da Fazenda Pública - para dirimir quaisquer controvérsias decorrentes do presente certame ou de ajuste dele decorrente.

## **18. LISTA DE DOCUMENTOS ANEXOS**

**18.1** Integram este Edital, para todos os fins e efeitos, os seguintes anexos:

**18.1.1** ANEXO I – MINUTA PADRÃO DE CONTRATO



**18.1.2 ANEXO II – PROPOSTA DE PREÇOS**

**18.1.3 ANEXO III – MODELO DE PROCURAÇÃO**

**18.1.4 ANEXO IV – MODELO DE DECLARAÇÃO DE CONHECIMENTO E ATENDIMENTO AOS CRITÉRIOS LEGAIS E CONSTITUCIONAIS**

**18.1.5 ANEXO V – LOCAIS DE ENTREGA**

**18.1.6 ANEXO VI – MODELO DE DECLARAÇÃO DE MICROEMPRESA OU EMPRESA DE PEQUENO PORTE**

**18.1.7 ANEXO VII – CARACTERÍSTICAS TÉCNICAS DO OBJETO**

O servidor que subscreve este edital e seus anexos atesta que observou integralmente as disposições da Lei n.º 14.133/2021.

Marmeireiro , 01 de abril de 2026.

Jander Luiz Loss

Prefeito

SERVIDOR(A) ÓRGÃO/ENTIDADE / SETOR

P A M



**ANEXO I****CONTRATO N.º** /

**CONTRATO DE FORNECIMENTO DE BENS QUE ENTRE SI CELEBRAM O MUNICÍPIO DE MARMELEIRO E A EMPRESA NA FORMA ABAIXO:**

**CONTRATANTE:** O MUNICÍPIO DE MARMELEIRO (inserir nome do contratante), situado na Avenida Macali, nº 255, Centro, Cidade de Marmeleiro, Estado do Paraná, CEP 85.614-068(inserir endereço), PR, CNPJ nº 76.205.665/0001-01(inserir n.º), neste ato representado(a) pelo(a) Jander Luiz Loss(inserir cargo e nome da autoridade), portador da cédula de identidade R.G. n.º 744.826.379-04(inserir n.º), inscrito no CPF sob n.º 744.826.379-04(inserir n.º).

**CONTRATADA:** A empresa (inserir nome da empresa), CNPJ (inserir n.º), localizada na (inserir endereço), representada por (inserir nome do representante legal) portador da cédula de identidade R.G. n.º (inserir n.º), inscrito no CPF sob n.º (inserir n.º), residente na (inserir endereço),

Firmam o presente Contrato de Fornecimento com fundamento na Lei Federal n.º 14.133/2021, na proposta da CONTRATADA datada de (inserir data), protocolo n.º (inserir n.º), apresentada no procedimento licitatório de PREGÃO ELETRÔNICO n.º (inserir n.º) que originou o presente instrumento, com todos os seus anexos, e pelas cláusulas e condições a seguir determinadas:

**CLÁUSULA PRIMEIRA - DO OBJETO DO CONTRATO**

**1.1** O objeto do presente contrato é o fornecimento do seguinte equipamento: CAMINHÃO CABINE DUPLA 4X2 COM CARROCERIA METÁLICA

**1.2** Juntamente com a entrega do objeto deverá ser fornecido catálogo de peças de reposição, enumeradas e ordenadas com seus códigos de fabricante (impresso ou meio magnético).

**1.3** Também deverão ser apresentados manuais completos de operação e manutenção detalhados.

**1.4** Os bens deverão ser fornecidos em ENTREGA ÚNICA, conforme descrito no ANEXO VII - CARACTERÍSTICAS TÉCNICAS DO OBJETO, e demais documentos integrantes do Pregão Eletrônico que deu origem a esse instrumento contratual.

**CLÁUSULA SEGUNDA - DO VALOR**

**2.1** O valor global para o fornecimento do objeto deste contrato é de R\$ , daqui por diante denominado “VALOR CONTRATUAL”.

**2.2** O “VALOR CONTRATUAL” inclui todas as despesas necessárias à execução do objeto do contrato, inclusive tributos, encargos trabalhistas e despesas com transporte e locomoção.

**CLÁUSULA TERCEIRA- DOS RECURSOS**

**3.1** As despesas com o fornecimento do objeto deste contrato correrão à conta dos recursos advindos da .

**CLÁUSULA QUARTA – CONDIÇÕES DE ENTREGA E RECEBIMENTO**

**4.1** Os bens deverão ser entregues no local (ANEXO V), na forma, nos prazos e de acordo com as especificações técnicas contidas no ANEXO VII - CARACTERÍSTICAS TÉCNICAS DO OBJETO, que integra o presente contrato para todos os fins.



**4.2** O recebimento provisório será feito no local da entrega, no prazo máximo de 2 (*inserir o prazo*) dois (*inserir prazo por extenso*) dias, a contar da data da entrega, de acordo com o contido no ANEXO VII - CARACTERÍSTICAS TÉCNICAS DO OBJETO.

**4.3** O equipamento só será recebido definitivamente depois de certificado pelo(s) técnico(s), a ser(em) designado(s) para tanto, através de vistoria e termo de recebimento definitivo, observadas as especificações contidas nas CARACTERÍSTICAS TÉCNICAS.

**4.4** Os bens poderão ser rejeitados, no todo ou em parte, quando em desacordo com as especificações constantes no ANEXO VII - CARACTERÍSTICAS TÉCNICAS DO OBJETO e na proposta, devendo ser substituídos no prazo de 10 (dez) dias, a contar da notificação do contratado, às suas custas, sem prejuízo da aplicação das penalidades.

## **CLÁUSULA QUINTA – DA VIGÊNCIA**

**5.1** O presente contrato terá vigência de 365 (trezentos e sessenta e cinco) dias, contados a partir da data da assinatura citada no extrato do contrato publicado no diário oficial.

## **CLÁUSULA SEXTA – DA FORMA DE PAGAMENTO**

**6.1** O pagamento será efetuado em moeda brasileira corrente, até 05 (cinco) dias úteis, após a recepção do recurso financeiro pelo Município e apresentação correta da nota fiscal/fatura do equipamento fornecido e documentos pertinentes.

**6.2** O faturamento deverá ser protocolado, em 02 (duas) vias, no protocolo geral na sede do Município e deverá ser apresentado, conforme segue, de modo a padronizar condições e forma de apresentação:

- a) nota fiscal/fatura, em duas vias, com discriminação resumida do equipamento fornecido, número da licitação, número do contrato, não apresentar rasura e/ou entrelinhas e esteja certificada pelo técnico responsável pelo recebimento;
- b) termo de recebimento provisório.

**6.3** O faturamento deverá ser efetuado em nome do Município de Marmeleiro – CNPJ n.º 76.205.665/0001-01.

## **CLÁUSULA SÉTIMA - DO PRAZO DE FORNECIMENTO E DA PRORROGAÇÃO**

**7.1** O prazo de fornecimento é de 180 (cento e oitenta) dias, contados a partir da data da assinatura citada no extrato do contrato publicado no diário oficial.

**7.2** Somente será admitida alteração do prazo de **fornecimento, com anuência expressa do PARANACIDADE**, nos casos previstos em lei, especialmente quando:

- a) houver alteração de quantidades, obedecidos os limites fixados neste contrato, por atos do CONTRATANTE;
- b) por atos do CONTRATANTE que interfiram no prazo de fornecimento;
- c) atos de terceiros que interfiram no prazo de fornecimento ou outros devidamente justificados e aceitos pelo CONTRATANTE;
- d) por motivos de força maior ou caso fortuito, entre outros, desde que tenham influência direta sobre o fornecimento do objeto contratado.

**7.3** Enquanto perdurarem os motivos de força maior ou suspensão do contrato, devidamente justificadas e formalizadas, cessam os deveres e responsabilidades de ambas as partes em relação ao contrato.

**7.4** Ficando a CONTRATADA temporariamente impossibilitada, total ou parcialmente, de cumprir seus deveres e responsabilidades relativos ao fornecimento, deverá esta comunicar e justificar o fato por escrito para que o CONTRATANTE tome as providências cabíveis.

**7.5** Enquanto perdurar o impedimento, o CONTRATANTE se reserva o direito de extinguir o presente contrato e contratar o fornecimento do equipamento com outro fornecedor, desde que respeitadas as condições desta licitação, não cabendo direito à CONTRATADA de formular qualquer reivindicação, pleito ou reclamação.



## **CLÁUSULA OITAVA - DAS OBRIGAÇÕES DA CONTRATADA**

### **8.1 São obrigações da CONTRATADA:**

**8.1.1** assegurar o fornecimento do objeto, cumprindo fielmente a forma disposta no Edital e demais documentos pertinentes;

**8.1.2** cumprir com os encargos trabalhistas, previdenciários, social e tributário de sua responsabilidade, incidentes sobre o objeto deste contrato;

**8.1.3** fornecer os respectivos termos ou declaração de garantia;

**8.1.4** garantir a qualidade do equipamento contra defeitos mecânicos, pelo período mínimo de 12 (doze) meses, e oferecer treinamento(s) para operação do(s) equipamento(s) (caso previsto nas características técnicas anexas ao edital);

**8.1.5** durante o prazo de garantia de 12 (doze) meses, caso não seja possível a solução do problema no próprio local onde se encontre o equipamento e havendo a necessidade de transporte para oficina própria da proponente, fica sob responsabilidade da Contratada todo o ônus com transporte, locomoção, alimentação, hospedagem e outros que por ventura se fizerem necessários à perfeita solução do problema;

**8.1.6** após o período de garantia de 12 (doze) meses, a Contratada fica obrigada, às expensas do Contratante, por prazo não inferior a 60 (sessenta) meses, a disponibilizar Oficina de Manutenção e Assistência Técnica no Estado do Paraná bem como garantir a disponibilização, se necessário, de peças;

**8.1.7** assegurar durante o período da garantia de 12 (doze) meses, as suas expensas, e após a garantia, pelo prazo mínimo 60 (sessenta) meses, às expensas do Contratante, as alterações, substituições e reparos de toda e qualquer peça que apresente anomalia, vício ou defeito de fabricação, bem como falhas ou imperfeições constatadas em suas características de operação, sob pena de aplicação da penalidade prevista no edital;

**8.1.8** manter, durante toda a execução do contrato, em compatibilidade com as obrigações assumidas, todas as condições de habilitação e qualificação exigidas na licitação, especialmente a reserva de cargos prevista em lei;

**8.1.9** entregar o(s) equipamento(s) com a logo do programa, disponibilizado no link <https://paranainterativo.pr.gov.br/placas> ;

**8.1.10** comunicar ao Contratante, no prazo máximo de 24 (vinte e quatro) horas que antecede a data da entrega, os motivos que impossibilitem o cumprimento do prazo previsto, com a devida comprovação;

**8.1.11** indicar preposto para representá-lo durante a execução do contrato, e manter comunicação com representante da Administração para a gestão do contrato;

**8.1.12** manter atualizado os seus dados no Portal Nacional de Contratações Públicas (PNCP), conforme legislação vigente;

**8.1.13** guardar sigilo sobre todas as informações obtidas em decorrência do cumprimento do contrato.

## **CLÁUSULA NONA – DAS OBRIGAÇÕES DO CONTRATANTE**

### **9.1 São obrigações do CONTRATANTE:**

**9.1.1** receber o objeto no prazo e condições estabelecidas neste edital e seus anexos;

**9.1.2** exigir o cumprimento de todas as obrigações assumidas pela Contratada, de acordo com as cláusulas contratuais e os termos de sua proposta;

**9.1.3** verificar minuciosamente, no prazo fixado, a conformidade do objeto recebido provisoriamente, com as especificações constantes do edital e da proposta, para fins de aceitação e recebimento definitivo;

**9.1.4** comunicar à Contratada, por escrito, as imperfeições, falhas ou irregularidades verificadas, fixando prazo para a sua correção;

**9.1.5** acompanhar e fiscalizar o cumprimento das obrigações da Contratada, através de



comissão ou de servidores especialmente designados;

**9.1.6** efetuar o pagamento à Contratada no valor correspondente ao fornecimento do objeto, no prazo e forma estabelecidos nesse contrato;

**9.1.7** efetuar as eventuais retenções tributárias devidas sobre o valor da nota fiscal e fatura fornecida pelo Contratado, no que couber;

**9.1.8** emitir decisão sobre as solicitações e reclamações relacionadas à execução do contrato no prazo de 15 (quinze) dias úteis, ressalvados requerimentos manifestamente impertinentes, meramente protelatórios ou de nenhum interesse para a boa execução do contrato;

**9.1.9** adotar providências necessárias para a apuração das infrações administrativas, quando se constatar irregularidade que configure dano à Administração, além de remeter cópias dos documentos cabíveis ao Ministério Público competente, para a apuração dos ilícitos de sua competência;

**9.1.10** prestar as informações e os esclarecimentos que venham a ser solicitados pelo Contratado;

**9.1.11** efetuar a previsão dos recursos e encaminhar ao PARANACIDADE a Nota Fiscal emitida pela CONTRATADA, para controle e supervisão.

## **CLÁUSULA DÉCIMA – DO REAJUSTAMENTO DOS PREÇOS**

**10.1.** A periodicidade de reajuste do valor deste contrato será anual, utilizando-se o índice *IPCA acumulado dos últimos 12 (doze) meses*.

**10.1.1.** A data-base do reajuste será vinculada à data do orçamento estimado, conforme estabelece o parágrafo sétimo do artigo 25 da Lei n.º 14.133/2021, até a data do efetivo adimplemento da obrigação, calculada pelo índice definido neste Contrato;

**10.1.2.** O reajuste será concedido mediante simples apostila, conforme dispõe o art. 136 da Lei n.º 14.133, de 2021.

**10.2** Nos reajustes subsequentes ao primeiro, o interregno mínimo de um ano será contado a partir do último reajuste.

**10.3.** Não serão admitidos apostilamentos com efeitos financeiros retroativos à data da sua assinatura.

**10.4.** A concessão de reajustes não pagos na época oportuna será apurada por procedimento próprio.

## **CLÁUSULA DÉCIMA PRIMEIRA – DA GARANTIA DE EXECUÇÃO**

**11.1** Não haverá exigência de garantia contratual da execução, conforme justificativa apresentada na fase preparatória do certame.

## **CLÁUSULA DÉCIMA SEGUNDA - DOS BENS NÃO PREVISTOS**

**12.1.** Por determinação do CONTRATANTE a CONTRATADA fica obrigada a aceitar, nas mesmas condições contratuais, os acréscimos ou supressões que se fizerem necessárias em até 25% (vinte e cinco por cento) do preço inicial atualizado do contrato, com anuência expressa do PARANACIDADE.

## **CLÁUSULA DÉCIMA TERCEIRA – DA SUBCONTRATAÇÃO OU CESSÃO DO CONTRATO**

**13.1** A Contratada não poderá subcontratar nem ceder o objeto do presente contrato, em qualquer hipótese, a nenhuma pessoa física ou jurídica.

## **CLÁUSULA DÉCIMA QUARTA – DA EXTINÇÃO E PENALIDADES**

**14.1** O presente instrumento poderá ser extinto, nos termos dos artigos 137 e seguintes da Lei n.º 14.133/2021, mediante expressa anuência do PARANACIDADE:

**14.1.1** por ato unilateral e escrito da Administração, exceto no caso de descumprimento decorrente de sua própria conduta;



**14.1.2** de forma consensual, por acordo entre as partes, por conciliação, por mediação ou por comitê de resolução de disputas, desde que haja interesse da Administração; ou

**14.1.3** por decisão arbitral, em decorrência de cláusula compromissória ou compromisso arbitral, ou por decisão judicial.

**14.2** No caso de rescisão consensual, a parte que pretender rescindir o Contrato comunicará sua intenção à outra, por escrito.

**14.3** Os casos de extinção contratual devem ser formalmente motivados nos autos do processo, assegurado o contraditório e o direito de prévia e ampla defesa ao Contratado.

**14.4** O Contratado, desde já, reconhece todos os direitos da Administração Pública, em caso de extinção administrativa por inexecução total ou parcial deste contrato.

**14.5** À CONTRATADA, poderão ser aplicadas pelo CONTRATANTE, após conhecimento e anuência do PARANACIDADE, as seguintes sanções:

**14.5.1.** Advertência por escrito, em caso de descumprimento de quaisquer obrigações previstas no edital e seus anexos e neste contrato que não configurem hipóteses de aplicação de sanções mais graves;

**14.5.2** multa de 5% (cinco por cento) do valor contratual nos casos de mora, exigível juntamente com o cumprimento das obrigações. A multa incidirá a cada novo período de 30 (trinta) dias de atraso em relação à data prevista para o fornecimento.

**14.5.3** multa de 10% (dez por cento) do valor contratual quando por ação, omissão ou negligência a CONTRATADA infringir qualquer das demais obrigações contratuais.

**14.5.4.** Impedimento de contratar no âmbito da Administração Pública direta e indireta do MUNICÍPIO, por prazo não superior a 3 (três) anos, nos casos e na forma previstos na Lei Federal n.º 14.133/2021.

**14.5.5.** Declaração de inidoneidade para licitar e contratar com a Administração Pública, nos casos e na forma previstos na Lei Federal n.º 14.133/2021.

**14.6.** As sanções de advertência; impedimento de licitar e contratar; e declaração de inidoneidade para licitar ou contratar, poderão ser aplicadas cumulativamente com a sanção de multa.

**14.7.** O procedimento para aplicação das sanções seguirá o disposto nos artigos 156 e seguintes da Lei n.º 14.133/2021.

## **CLÁUSULA DÉCIMA QUINTA – ANTICORRUPÇÃO E ATENDIMENTO À LEI GERAL DE PROTEÇÃO DE DADOS**

**15.1** As partes declaram conhecer as normas de prevenção à corrupção previstas na legislação brasileira, dentre elas, a Lei de Improbidade Administrativa (Lei Federal n.º 8.429/1992), a Lei Federal n.º 12.846/2013 e seus regulamentos, se comprometem que para a execução deste contrato nenhuma das partes poderá oferecer, dar ou se comprometer a dar, a quem quer que seja, aceitar ou se comprometer a aceitar, de quem quer que seja, tanto por conta própria quanto por intermédio de outrem, qualquer pagamento, doação, compensação, vantagens financeiras ou benefícios indevidos de qualquer espécie, de modo fraudulento que constituam prática ilegal ou de corrupção, bem como de manipular ou fraudar o equilíbrio econômico financeiro do presente contrato, seja de forma direta ou indireta quanto ao objeto deste contrato, devendo garantir, ainda que seus prepostos, administradores e colaboradores ajam da mesma forma.

**15.2** Para os fins da Lei Geral de Proteção de Dados (Lei n.º 13.709/18), na hipótese de, em razão do presente Contrato, a CONTRATADA realizar o tratamento de dados pessoais como operadora ou controladora, a CONTRATADA deverá adotar as medidas de segurança técnicas, jurídicas e administrativas aptas a proteger tais dados pessoais de acessos não autorizados ou qualquer forma de tratamento inadequado ou ilícito, observando-se os padrões mínimos definidos pela Autoridade Nacional de Proteção de Dados e em conformidade com o disposto na legislação de proteção de dados e privacidade em vigor.



**15.3** O tratamento de dados pessoais indispensáveis ao próprio fornecimento de bens por parte do CONTRATADO, se houver, será realizado mediante prévia e fundamentada aprovação do CONTRATANTE, observados os princípios do art. 6º da LGPD, especialmente o da necessidade;

**15.4** O encarregado do CONTRATADO manterá contato formal com o encarregado do CONTRATANTE, no prazo de 24 (vinte e quatro) horas da ocorrência de qualquer incidente que implique violação ou risco de violação de dados pessoais, para que este possa adotar as providências devidas, na hipótese de questionamento das autoridades competentes.

**15.5** O Contratado responde pelos danos que tenha causado em virtude da violação da segurança dos dados ao deixar de adotar as medidas de segurança previstas no art. 46 da LGPD, destinadas a proteger os dados pessoais de acessos não autorizados e de situações acidentais ou ilícitas de destruição, perda, alteração, comunicação ou qualquer forma de tratamento inadequado ou ilícito.

**15.6** O CONTRATANTE poderá, a qualquer tempo, requisitar informações acerca dos dados pessoais confiados ao Contratado, bem como realizar inspeções e auditorias, inclusive por meio de auditores independentes, a fim de zelar pelo cumprimento dos deveres e obrigações aplicáveis;

**15.7** Encerrada a vigência do contrato ou não havendo mais necessidade de utilização dos dados pessoais, sejam eles sensíveis ou não, o Contratado providenciará o descarte ou devolução, para o CONTRATANTE, de todos os dados pessoais e as cópias existentes, atendido o princípio da segurança.

#### **CLÁUSULA DÉCIMA SEXTA – DOS RECURSOS ADMINISTRATIVOS.**

**16.1** Dos atos do CONTRATANTE decorrentes da aplicação deste Contrato será assegurado o contraditório e ampla defesa.

**16.2** Assim, diante de eventual penalidade aplicada ou indeferimento de pedidos administrativos, cabem recursos administrativos nas formas previstas na Lei n.º 14.133/2021.

#### **CLÁUSULA DÉCIMA SÉTIMA - DAS ALTERAÇÕES CONTRATUAIS**

**17.1.** Este Contrato poderá ser alterado em qualquer das hipóteses previstas nos artigos 124 e seguintes da Lei Federal n.º 14.133. de 2021, mediante anuência expressa do PARANACIDADE, salvo as que tratem da prorrogação, tão somente, do prazo de vigência contratual.

#### **CLÁUSULA DÉCIMA OITAVA – CONTROLES DE EXECUÇÃO**

**18.1** A gestão e a fiscalização do contrato serão exercidas pelo Contratante, que realizará a fiscalização, o controle e a avaliação dos bens fornecidos, bem como aplicará as penalidades, após o devido processo legal, caso haja descumprimento das obrigações contratadas.

**18.1.1** Os responsáveis pela gestão e fiscalização do contrato serão designados por ato administrativo próprio do Contratante.

**18.2** Ao PARANACIDADE caberá a supervisão do contrato, podendo adotar ações necessárias ao fiel cumprimento das condições estipuladas, inclusive notificar o fiscal e/ou gestor.

#### **CLÁUSULA DÉCIMA NONA - DAS DISPOSIÇÕES GERAIS**

**19.1** Os casos omissos serão dirimidos de comum acordo entre as partes, com base na legislação em vigor e aplicáveis a espécie.

**19.2** O Contratante enviará o resumo deste contrato à publicação no Diário Oficial do Município e no sítio eletrônico oficial, sem prejuízo de disponibilização da íntegra do contrato no Portal Nacional de Contratações Públicas (PNCP).

#### **CLÁUSULA VIGÉSIMA - DO FORO**

**20.1** As questões decorrentes da execução deste instrumento, que não possam ser dirimidas administrativamente, serão processadas e julgadas perante o Foro da Comarca de Marmeleiro, Estado do Paraná, com exclusão de qualquer outro, por mais privilegiado que seja.



Justas e contratadas, firmam as partes este instrumento, em 2 (duas) vias em igual teor, com as testemunhas presentes ao ato, a fim de que produza seus efeitos legais.

Marmeleiro, de de 20 .

Jander Luiz Loss  
CONTRATANTE

CONTRATADA

Testemunhas: \_\_\_\_\_  
RG n.º \_\_\_\_\_ RG n.º \_\_\_\_\_



PAMM



## ANEXO II

## PROPOSTA DE PREÇOS

(apresentar em papel timbrado indicando CNPJ da empresa, razão social, endereço, telefone e e-mail)

Ref.: Pregão n.º \_\_\_\_ / \_\_\_\_.

## DADOS DO FORNECEDOR:

Fornecedor:		
CNPJ/CPF:		
Endereço:		
Bairro:		
CEP:		
Telefone:	Fax:	E-mail:
Inscrição Estadual:	Estado:	
Cidade:		
Banco:	Agência:	Conta corrente:

## DADOS DO OBJETO OFERTADO

Lote ( )	Descrição	Quantidade	Valor Unitário Bruto	Valor Total Bruto	Valor Unitário s/ ICMS	Alíquota % ICMS
Item ( )			R\$	R\$		

1. O valor para fornecimento do objeto acima é de R\$ \_\_\_\_ (Valor total contendo no máximo duas casas decimais)

2. O prazo de fornecimento é de **(inserir o prazo)** **(inserir o prazo por extenso)** dias contados a partir da data de assinatura do Contrato de Fornecimento.

3. O prazo de validade da proposta de preços é de **(inserir o prazo de validade)** **(inserir o prazo de validade por extenso)** dias a partir da data limite estabelecida para o recebimento das propostas pelo Pregoeiro.

4. O prazo de garantia do objeto é de \_\_\_\_\_, conforme características técnicas.

5. O signatário da presente, representante legalmente constituído da proponente, declara que, se vencedora do presente certame, fornecerá, durante o período de garantia às suas expensas e após a



garantia, por no mínimo \_\_\_\_\_ ( \_\_\_\_\_ ) meses, às expensas do CONTRATANTE, as alterações, substituições e reparos de toda e qualquer peça que apresente anomalia, vício ou defeito de fabricação, bem como, falhas ou imperfeições constatadas em suas características de operação, sob pena de aplicação da penalidade prevista no edital.

**6.** A Assistência Técnica será realizada conforme consta no edital.

**7.** O arrematante atesta o atendimento das exigências técnicas conforme Anexo VII do Edital.

**8.** O arrematante DECLARA que, para fins, do disposto no §1º, do art. 63 da Lei Federal n.º 14.133/2021, a proposta compreende a integralidade dos custos para atendimento dos direitos trabalhistas assegurados na Constituição Federal, nas leis trabalhistas, nas normas infralegais, nas convenções coletivas de trabalho e nos termos de ajustamento de conduta vigentes na data de entrega da proposta.

Atenciosamente,

\_\_\_\_\_, de \_\_\_\_\_ 20\_\_\_\_.

Representante Legal da Empresa Nome: CPF:  Assinatura:	
--	---

# P A M



**ANEXO III****MODELO DE PROCURAÇÃO**

*(apresentar em papel timbrado indicando CNPJ da empresa)*

OUTORGANTE: \_\_\_\_\_, pessoa jurídica de direito privado, neste ato representada por \_\_\_\_\_, portador da Carteira de Identidade n.º \_\_\_\_\_, CPF n.º \_\_\_\_\_, residente e domiciliado na Rua \_\_\_\_\_, n.º \_\_\_\_\_, Cidade \_\_\_\_\_, Estado \_\_\_\_\_, CEP \_\_\_\_\_.

OUTORGADO: \_\_\_\_\_, portador da Carteira de Identidade n.º \_\_\_\_\_, e do CPF n.º \_\_\_\_\_, residente e domiciliado no(a) \_\_\_\_\_, n.º \_\_\_\_\_, Cidade \_\_\_\_\_, Estado \_\_\_\_\_, CEP \_\_\_\_\_.

PODERES: Por este instrumento, o OUTORGANTE confere ao OUTORGADO os mais amplos e gerais poderes, para em nome representá-lo no(a) Pregão Eletrônico n.º \_\_\_\_\_, podendo para tanto protocolar e receber documentos, assinar declarações, propostas e contratos de fornecimento, interpor recurso, efetuar e efetivar lances, enfim, todos os atos necessários ao fiel e cabal cumprimento deste mandato.

\_\_\_\_\_, \_\_\_\_\_ de \_\_\_\_\_ de 20\_\_\_\_\_.

P  
A  
M



## ANEXO IV

**MODELO DE DECLARAÇÃO DE CONHECIMENTO E ATENDIMENTO AOS  
CRITÉRIOS LEGAIS E CONSTITUCIONAIS**

*(apresentar em papel timbrado indicando CNPJ da empresa)*

Ao

MUNICÍPIO DE MARMELEIRO

Referência: Pregão Eletrônico n.º \_\_\_\_\_/20\_\_\_\_

O Signatário da presente, \_\_\_\_\_, Carteira de Identidade n.º \_\_\_\_\_, representante legal, em nome da Empresa \_\_\_\_\_, CNPJ/MF \_\_\_\_\_, declara:

- 1) Concordar, na íntegra, com os termos da Licitação e com todos os documentos dela componentes;
- 2) Que acatará integralmente qualquer decisão que venha a ser tomada pelo Órgão Licitante quanto à sua habilitação;
- 3) Que não existe, no presente momento, pedido de falência em nome desta empresa e que ela se submete à automática inabilitação, caso tal venha a ocorrer durante o processo de Licitação;
- 4) Sob as penalidades cabíveis, a não superveniência de fato impeditivo da habilitação;
- 5) Que a empresa é idônea e atende a todos os pré-requisitos da Licitação e demais exigências contidas na Lei Federal n.º 14.133/2021;
- 6) Que não se enquadra nas hipóteses previstas no § 1.º do art. 9.º e no art. 14 ambos da Lei Federal n.º 14.133/2021, atendendo às condições de participação da Licitação e legislação vigente, em especial:
  - 6.1 Não mantém vínculo de natureza técnica, comercial, econômica, financeira, trabalhista ou civil com dirigente do órgão ou entidade contratante ou com agente público que desempenhe função na licitação ou atue na fiscalização ou na gestão do contrato, ou que deles seja cônjuge, companheiro ou parente em linha reta, colateral ou por afinidade, até o terceiro grau
  - 6.2 Nos 5 (cinco) anos anteriores à divulgação do Edital, não foi condenado(a) judicialmente, com trânsito em julgado, por exploração de trabalho infantil, por submissão de trabalhadores a condições análogas às de escravo ou por contratação de adolescentes nos casos vedados pela legislação trabalhista.
- 7) Que assume total responsabilidade pelas informações prestadas e, em qualquer tempo, exime o ora contratante de quaisquer ônus civil e penal que lhe possa acarretar;
- 8) Que fará prova de todas as informações ora declaradas, quando necessário ou solicitado e que se compromete a apresentar a documentação original, quando for solicitada pelo Pregoeiro ou sua Equipe de Apoio, no prazo que ele estipular;
- 9) Que para fins do disposto no inciso IV do art. 63 da Lei Federal n.º 14.133/2021, cumpre as exigências de reserva de cargos para pessoa com deficiência e para reabilitado da Previdência Social, previstas em lei e em outras normas específicas, quando cabível.
- 10) Que para fins do disposto no inciso VI do art. 68 da Lei Federal n.º 14.133/2021 e inciso XXXIII, artigo 7º da Constituição Federal, não emprega menor de dezoito anos em trabalho noturno, perigoso ou insalubre e não emprega menor de dezesseis anos. (Caso empregue menor, a partir de quatorze anos, na condição de aprendiz, deverá fazer a ressalva).



- 11) Que atesta o atendimento à política pública ambiental de licitação sustentável, em especial que se responsabiliza integralmente com a logística reversa dos produtos, embalagens e serviços pós-consumo no limite da proporção que fornecerem ao poder público, assumindo a responsabilidade pela destinação final, ambientalmente adequada, quando cabível.
- 12) Que para fins do disposto no § 1.º do art. 63 da Lei Federal n.º 14.133/2021 a proposta compreende a integralidade dos custos para atendimento dos direitos trabalhistas assegurados na Constituição Federal, nas leis trabalhistas, nas normas infralegais, nas convenções coletivas de trabalho e nos termos de ajustamento de conduta, vigentes na data de entrega desta proposta.

\_\_\_\_\_, \_\_\_\_ de \_\_\_\_\_ 20\_\_.

Representante Legal da Empresa	
Nome:	
CPF:	
Assinatura:	

# P A M



## ANEXO V

## LOCAIS DE ENTREGA

ORGÃO/ENTIDADE
<b>Local de Entrega: Prefeitura Municipal de Marmeleiro, Avenida Macali, 255, Centro</b>
<b>Responsável pelo Recebimento: Gilmar Gehlen</b>
<b>Telefone: 46 3525 8100</b>
<b>Horário de Funcionamento: 07h30min - 11h30min e 13h00min - 17h00min</b>

# PAM



## ANEXO VI

**DECLARAÇÃO DE MICROEMPRESA, EMPRESA DE PEQUENO PORTE OU  
equiparadas**

*(apresentar em papel timbrado indicando CNPJ da empresa)*

Ao

MUNICÍPIO DE MARMELEIRO

Referência: Pregão Eletrônico n.º \_\_\_\_/20\_\_

A Empresa \_\_\_\_\_, CNPJ/MF \_\_\_\_\_, DECLARA, sob pena de aplicação das sanções administrativas cabíveis e as penas da lei, ser Microempresa ou Empresa de Pequeno Porte, nos termos da legislação vigente, não possuindo o nenhum dos impedimentos previstos no Parágrafo 4º do Artigo 3º da Lei Complementar Federal n.º 123/2006 e suas alterações, e tendo interesse dos benefícios nela contidos para efeitos de licitação, quando e no que couber.

**Declara ainda que, não extrapolou a receita bruta máxima relativa ao enquadramento como empresa de pequeno porte, de que trata o art. 3º, II da Lei Complementar n.º 123, de 2006, em relação aos valores dos contratos celebrados com a Administração Pública no ano-calendário de realização da licitação.**

\_\_\_\_\_, \_\_\_\_ de \_\_\_\_\_ 20\_\_.

Representante Legal da Empresa

Nome:

CPF:

Assinatura:



**ANEXO VII**  
**CARACTERÍSTICAS TÉCNICAS DO EQUIPAMENTO**  
**ARQUIVO DIGITAL**



**PAM - 2025 - SECID**  
**CARACTERÍSTICAS TÉCNICAS DO EQUIPAMENTO**
EDITAL DE: **PREGÃO**

nº

/2.0

LOTE Nº: **01**

PROPONENTE:

**Prefeitura Municipal de MARMELEIRO – Pr.**TIPO DE BEM: **CAMINHÃO CABINE DUPLA 4x2 COM CARROCERIA METÁLICA**Nº DE UNIDADES PROPOSTAS: **01 (UMA)**

(1) DISCRIMINAÇÃO	(2) EXIGÊNCIAS MÍNIMAS DO MUNICÍPIO	(3) ESPECIFICAÇÕES DO EQUIPAMENTO PROPOSTO
<b>1. MARCA/MODELO</b>	Indicar	
1.1. FABRICAÇÃO/MODELO (ANO)	2025/2025 (Novo, zero km)	
<b>2. CHASSI DE CAMINHÃO</b>		
<b>2.1. MOTOR DIESEL</b>		
2.1.1. Marca/ Modelo	Indicar	
2.1.2. Potência (cv ou hp)	170 CV	
<b>2.2. TRANSMISSÃO</b>		
2.2.1. Nº de marchas/velocidade à frente	6 marchas à frente	
2.2.2. Tração	4X2	
2.2.3. Rodado traseiro	Duplo	
<b>2.3. CAPACIDADE, DIMENSÕES E PESO</b>		
2.3.1. Capacidade de carga sobre o chassi do veículo considerando a carroceria + cabine estendida (kg)	Indicar	
2.3.2. Capacidade admissível sobre o eixo dianteiro (kg)	Indicar	
2.3.3. Capacidade admissível sobre o eixo traseiro (kg)	Indicar	
2.3.4. Peso bruto total homologado (kg)	5.000 kg	
2.3.5. Distância entre eixos dianteiro e traseiros	Compatível para instalação da cabine estendida e a carroceria metálica	
<b>2.4. EIXOS</b>		
2.4.1. Número de eixos	2 eixos	
<b>2.5. DIREÇÃO</b>		



**PAM - 2025 - SECID**  
**CARACTERÍSTICAS TÉCNICAS DO EQUIPAMENTO**
EDITAL DE: **PREGÃO**

nº

/2.0

LOTE Nº: **01**

PROPONENTE:

**Prefeitura Municipal de MARMELEIRO – Pr.**TIPO DE BEM: **CAMINHÃO 4x2 COM CARROCERIA METÁLICA**Nº DE UNIDADES PROPOSTAS: **01 (UMA)**

(1) DISCRIMINAÇÃO	(2) EXIGÊNCIAS MÍNIMAS DO MUNICÍPIO	(3) ESPECIFICAÇÕES DO EQUIPAMENTO PROPOSTO
2.5.1. Tipo	Hidráulica	
2.6. CABINE		
2.6.1. Tipo cabine	Dupla, em chapa de aço, capacidade para 1 motorista + 4 passageiros	
2.7. PNEUS	Da linha de montagem, especificar medidas	
2.8. ACESSÓRIOS E OPCIONAIS DO VEÍCULO		
2.8.1. Aro e pneu socorro	Sim, da linha de montagem	
2.8.2. Espelhos externos com braços fixados à cabine	Sim	
2.8.3. Macaco hidráulico tipo garrafa, compatível com o veículo, capacidade (t)	Sim, compatível com o PBT do veículo	
2.8.4. Kit de Ferramentas	Sim, exigido por lei e normas do CONTRAN	
2.8.5. Aplicação de Logomarca do Programa	Adesivo 35x20cm, 4 cores gerado em <a href="https://paranainterativo.pr.gov.br/placas/index.html">https://paranainterativo.pr.gov.br/placas/index.html</a>	
<b>3. CARROCERIA</b>		
3.1. MODELO	Metálica	
3.2. COR	Branca	
3.3. VOLUME ÚTIL	3 m <sup>3</sup>	







# MUNICÍPIO DE MARMELEIRO

134

ESTADO DO PARANÁ

Marmeleiro, 01 de abril de 2026.

Considerando as informações e pareceres contidos no presente processo, **AUTORIZO**, a abertura do Edital de Licitação na modalidade Pregão Eletrônico nº 024/2026, que tem por objeto a contratação de empresa para aquisição de um veículo de carga do tipo caminhão com cabine dupla, atendendo as necessidades do Departamento de Urbanismo, conforme requerimento nos autos, nos termos da Lei nº 14.133, de 1º de abril de 2021, Lei Complementar nº 123, de 14 de dezembro de 2006, alterada pela Lei Complementar Federal nº 147, de 14 de agosto de 2014, da Instrução Normativa SEGES/ME nº 73, de 30 de setembro de 2022, bem como as normas vigentes e aplicáveis ao objeto da presente licitação.

Encaminhe-se ao Pregoeiro e Equipe de Apoio para as providências necessárias.

**Jander Luiz Loss**  
Prefeito

ESTE DOCUMENTO FOI ASSINADO EM: 01/04/2026 13:07:03.00 -03  
PARA CONFERENCIA DO SEU CONTEUDO ACESSAR: <https://c.ipm.com.br/pr2294d0c6b0dc>



**MUNICÍPIO DE MARMELEIRO**  
**EDITAL DE PREGÃO ELETRÔNICO Nº 024/2026.**

O MUNICÍPIO DE MARMELEIRO, torna público que às 08:30 horas do dia 17/04/2026, na plataforma COMPRAS GOV, realizará licitação na modalidade Pregão eletrônico, do tipo menor preço, por meio da utilização de recursos de tecnologia da informação – INTERNET, de acordo com as especificações do edital, para aquisição de:

OBJETO	QUANTIDADE	VALOR TOTAL	PRAZO
Caminhão CD 4x2 com Carroceria Metálica	1	R\$ 456.166,67	180 dias

Informações e esclarecimentos relativos ao edital, modelos e anexos poderão ser obtidos no Portal Nacional de Contratações Públicas – PNCP, sítio eletrônico da Prefeitura de Marmeleiro e na plataforma COMPRAS GOV. Informações adicionais, dúvidas e pedidos de esclarecimento poderão ser apresentados ao Pregoeiro, por meio da plataforma.

Marmeleiro, 01 de Abril de 2026.  
Jander Luiz Loss  
Prefeito



**RELAÇÃO DE ITENS - PREGÃO ELETRÔNICO Nº 90024/2026-000**

**1 - Itens da Licitação**

**1 - Caminhão**

**Descrição Detalhada:** Caminhão Tipo: Pipa, Potência Motor: 240CV, Motor: Diesel, Capacidade Volumétrica: 20,000L

**Tratamento Diferenciado:** Não

**Aplicabilidade Decreto 7174/2010:** Não

**Quantidade Total:** 1

**Critério de Julgamento:** Menor Preço

**Critério de Valor:** Valor Estimado

**Valor Total (R\$):** 456.166,67

**Unidade de Fornecimento:** Unidade

**Intervalo Mínimo entre Lances (R\$):** 10,00

**Local de Entrega (Quantidade):** Marmeleiro/PR (1)



# DIÁRIO OFICIAL ELETRÔNICO

MUNICÍPIO DE MARMELEIRO - PARANÁ

QUARTA-FEIRA, 1 DE ABRIL DE 2026

ANO: IX

EDIÇÃO Nº: 2166- 12 Pág(s)

## ATOS DO PODER EXECUTIVO

**Art. 4º** O não comparecimento dos convocados por este Edital até o prazo de **09 de abril de 2026** resultará em perda automática da vaga.

**Art. 5º** Este Edital entra em vigor na data de sua publicação.

Marmeleiro/PR, 01 de abril de 2026.

**JANDER LUIZ LOSS**  
Prefeito de Marmeleiro

### EDITAL DE PREGÃO ELETRÔNICO Nº 024/2026.

O MUNICÍPIO DE MARMELEIRO, torna público que às 08:30 horas do dia 17/04/2026, na plataforma Compras.Gov, realizará licitação na modalidade Pregão eletrônico, do tipo menor preço, por meio da utilização de recursos de tecnologia da informação – INTERNET, de acordo com as especificações do edital, para aquisição de:

OBJETO	QUANTIDADE	VALOR TOTAL	PRAZO
Caminhão CD 4x2 com Carroceria Metálica	1	R\$ 456.166,67	180 dias

Informações e esclarecimentos relativos ao edital, modelos e anexos poderão ser obtidos no Portal Nacional de Contratações Públicas – PNCP, sítio eletrônico da Prefeitura de Marmeleiro e na plataforma Compras.Gov. Informações adicionais, dúvidas e pedidos de esclarecimento poderão ser apresentados ao Pregoeiro, por meio da plataforma.

Marmeleiro, 01 de Abril de 2026.

Jander Luiz Loss  
Prefeito

### AVISO DE LICITAÇÃO FRACASSADA PREGÃO ELETRÔNICO Nº 021/2026 – PMM – EXCLUSIVO PARA ME/EPP PROCESSO ADMINISTRATIVO ELETRÔNICO Nº 442/2026 CÓD. VERIFICADOR: 786JRP9V

**MODALIDADE:** Registro de Preços.

**TIPO:** Menor preço por item.

O MUNICÍPIO DE MARMELEIRO torna público, para conhecimento, que o Pregão Eletrônico nº 021/2026, que tem por objeto a contratação de empresa para fornecimento de bebedouros, atendendo as necessidades do Departamento de Meio Ambiente e Recursos Hídricos, que foi realizada em 24 de março de 2026 foi considerada FRACASSADA, pois as propostas e documentação de habilitação dos interessados ao certame não atenderam as exigências editalícias.

Marmeleiro, 01 de abril de 2026.

**Francieli de Oliveira**  
Agente de Contratação  
Portaria nº 7.787 de 13/03/2026

### ERRATA

No Extrato para Publicação de Contrato de Trabalho por Tempo Determinado nº 21/2026, publicado no Diário Oficial Eletrônico do Município de Marmeleiro, Edição 2.160, no dia 24 de março de 2026, far-se-á a seguinte correção:

**ONDE SE LÊ:**

“...DATA DA ASSINATURA: **18 de março de 2026.**

**VIGÊNCIA:** até o dia 03 de junho de 2026, para atender necessidade temporária de excepcional interesse público, ...”

**LEIA-SE:**

“...DATA DA ASSINATURA: **23 de março de 2026.**



Diário Oficial Assinado Eletronicamente com Certificado Padrão ICP-Brasil e Protocolado com Carimbo de Tempo SCT de acordo com a Medida Provisória 2200-2 do Art. 10º de 24.08.01 da ICP-Brasil

O Município de Marmeleiro dá garantia da autenticidade deste documento, desde que visualizado através de <http://www.marmeleiro.pr.gov.br/> no link Diário Oficial.

[Início](#)

Prefeitura Municipal de Salto do Lontra

EXTRATO DE ATA Nº 03/2026

Table with columns: Lote, Item, Descrição, Quantidade, Marca, Qtd, Un, Uds, Total. Includes details for medical materials and a signature block for Prefeito Municipal Fernando Alberto Cadore.

EXTRATO DE ATA Nº 03/2026

Table with columns: Lote, Item, Descrição, Quantidade, Marca, Qtd, Un, Uds, Total. Includes details for medical materials and a signature block for Prefeito Municipal Fernando Alberto Cadore.

EXTRATO DE ATA Nº 04/2026

Table with columns: Lote, Item, Descrição, Quantidade, Marca, Qtd, Un, Uds, Total. Includes details for medical materials and a signature block for Prefeito Municipal Fernando Alberto Cadore.

EXTRATO DE ATA Nº 05/2026

Table with columns: Lote, Item, Descrição, Quantidade, Marca, Qtd, Un, Uds, Total. Includes details for medical materials and a signature block for Prefeito Municipal Fernando Alberto Cadore.

Table with columns: Lote, Item, Descrição, Quantidade, Marca, Qtd, Un, Uds, Total. Includes details for medical materials and a signature block for Prefeito Municipal Fernando Alberto Cadore.

Table with columns: Lote, Item, Descrição, Quantidade, Marca, Qtd, Un, Uds, Total. Includes details for medical materials and a signature block for Prefeito Municipal Fernando Alberto Cadore.

Table with columns: Lote, Item, Descrição, Quantidade, Marca, Qtd, Un, Uds, Total. Includes details for medical materials and a signature block for Prefeito Municipal Fernando Alberto Cadore.

MUNICÍPIO DE MARMELEIRO EDITAL DE PREGÃO ELETRÔNICO Nº 024/2026. O MUNICÍPIO DE MARMELEIRO, torna público que às 08:30 horas do dia 17/04/2026, na plataforma Compras Gov, realizará licitação na modalidade Pregão eletrônico...

Prefeitura de São Jorge D'Oeste

EXTRATO DE TERMO ADITIVO

Table with columns: Termo Aditivo, Processo Inexigibilidade, Contratante, Contratada, Prazo de vigência, Data assinatura.

Prefeitura Municipal de Pranchita

MUNICÍPIO DE PRANCHITA

AVISO DE LICITAÇÃO

EDITAL DE PREGÃO ELETRÔNICO Nº 10/2026

O MUNICÍPIO DE PRANCHITA/PR, torna público que às 08h00 do dia 17 de abril de 2026, realizará licitação na modalidade Pregão Eletrônico, regido pela Lei Federal nº 14.133/2021, do tipo MENOR PREÇO POR ITEM...

Ronimar Eleandro Sartor Prefeito Municipal

Prefeitura Municipal de Vitorino

AVISO DE DISPENSA DE LICITAÇÃO

O MUNICÍPIO VITORINO, ESTADO DO PARANÁ, em conformidade com o art. 75, § 3º, da Lei Federal nº 14.133/2021, Nova Lei de Licitações e Contratos Administrativos, torna público que a Administração pretende realizar a Contratação de empresa especializada em prestação de serviço de decoração...

DESCRIÇÃO: "Contratação de empresa especializada em prestação de serviço de decoração, com fornecimento de materiais e itens necessários, destinados à realização de evento alusivo aos Dez anos da Família acolhedora..."

Table with columns: Lote, Item, Especificação, Uds, Qtd, PUMax, PTMMax. Includes details for decoration services.

Eventuais interessados podem apresentar proposta de preço no prazo de 05 (cinco) dias úteis, iniciando-se às 18:00h do dia 31/03/2026 e encerrando-se às 10:00 h do dia 09/04/2026, oportunidade em que a Administração escolherá a proposta pelo critério de julgamento de MENOR PREÇO.

Os interessados em apresentar propostas, entrar em contato com o Agente de Contratação do município, ou através dos e-mails: licitaco@vitorino.pr.gov.br, compras@vitorino.pr.gov.br.

O valor estimado para a contratação é de R\$ 7.333,58 (sete mil, trezentos e trinta e três reais, cinquenta e oito centavos).

Fernando Simborini Agente de Contratação

Prefeitura Municipal de Sulina

A íntegra dos atos abaixo está disponível link: http://www.diariomunicipal.com.br/amp, de 02/04/2026.

PORTARIA Nº 042/2026, DE 01 DE ABRIL DE 2026 – Concede Licença sem remuneração ao servidor que especifica.

EXTRATO DO SEGUNDO TERMO ADITIVO AO CONTRATO ADMINISTRATIVO Nº 36/2025, DE 01 DE ABRIL DE 2026 – Aditivo de prorrogação do prazo de execução e acréscimo quantitativo.

EXTRATO DO SEGUNDO TERMO ADITIVO AO CONTRATO ADMINISTRATIVO Nº 38/2025, DE 01 DE ABRIL DE 2026 – Aditivo de acréscimo de profissional na equipe técnica.

EXTRATO DO QUARTO TERMO ADITIVO AO CONTRATO ADMINISTRATIVO Nº 127/2022, DE 01 DE ABRIL DE 2026 – Aditivo de prorrogação do prazo do contrato e acréscimo quantitativo.

AVISO DE SESSÃO PÚBLICA PARA ABERTURA DE ENVELOPES PROTOCOLADOS DO CREDENCIAMENTO/CHAMAMENTO PÚBLICO Nº 02/2026 INEXIGIBILIDADE Nº 08/2026, 01 DE ABRIL DE 2026 – Data da sessão: 07/04/2026 às 09h:00min.

AVISO DE SESSÃO PÚBLICA PARA ABERTURA DE ENVELOPES PROTOCOLADOS DO CREDENCIAMENTO/CHAMAMENTO PÚBLICO Nº 01/2026 INEXIGIBILIDADE Nº 07/2026, 01 DE ABRIL DE 2026 – Data da sessão: 08/04/2026 às 09h:00min.

RECEBIMENTO DAS PROPOSTAS: das 08h00min de 02 de abril de 2026 até às 09h00min do dia 22 de abril de 2026.

ABERTURA E JULGAMENTO DAS PROPOSTAS: das 09h00min às 10h00min do dia 22 de abril de 2026.

INÍCIO DA SESSÃO DE DISPUTA DE PREÇOS: às 10h00min do dia 22 de abril de 2026.

AQUISIÇÃO DO EDITAL: Está disponível no site [www.bllcompras.org.br](http://www.bllcompras.org.br) e no sítio eletrônico do município desde 01/04/2026.

INFORMAÇÕES: 0800 542 1204.

Prefeitura Municipal de Mallet, 01/04/2026.

FELIPE ZOLONDEK  
PREGOEIRO OFICIAL

40449/2026

## Mariluz

PREFEITURA MUNICIPAL DE MARILUZ/PR  
Avenida Marília, 1920 – Centro  
CEP: 87.470-000 – Fone/Fax: (44) 3534-8000  
EXTRATO DO CONTRATO Nº 031/2026  
CONCORRÊNCIA ELETRÔNICA 003/2026

CONTRATANTE: Município de Mariluz/, Estado do Paraná, com sede à Rua Avenida Marília, 1920, inscrito no CGC/MF nº 76.404.136/0001-29, neste ato representado pelo (a) Prefeito (a) Municipal, em pleno exercício de seu mandato e funções, PAULO ARMANDO DA SILVA ALVES, portador da Cédula de Identidade RG nº 3.070.035-0 e do CPF/MF nº 805.330.519-31, e CONTRATADA: BVB CONSTRUTORA E EMPREENDIMENTOS LTDA CNPJ: 28.840.182/0001-28

OBJETO: Contratação de serviços comuns de engenharia por empreitada global para execução de um parque urbano no Município de Mariluz- PR, conforme condições, quantidades e exigências estabelecidas nos Projetos, Planilhas, Memorial Descritivo, Cronograma Físico-Financeiro e Termo de Referência. VALOR: R\$ 1.934.967,31 (um milhão, novecentos e trinta e quatro mil, novecentos e sessenta e sete reais e trinta e um centavos) PRAZO DE EXECUÇÃO: O prazo de execução é de 15 (quinze) meses, contados a partir do 10º (décimo) dia útil, da data de assinatura da Ordem de Serviço.

PRAZO DE VIGÊNCIA: O prazo de vigência da contratação é de 31/03/2026 a 30/03/2028, ou seja, 24 (vinte e quatro) meses contados a partir da data de assinatura, na forma do artigo 105 da Lei nº 14.133, de 2021.

DATA DE ASSINATURA DO CONTRATO: 31 de março de 2026.

FORO: Comarca de Cruzeiro do Oeste, Estado do Paraná.

Mariluz, 31 de março de 2026.

40122/2026

## Mariópolis

MUNICÍPIO DE MARIÓPOLIS

**ERRATA 1 - AVISO DE LICITAÇÃO. EDITAL DE PREGÃO ELETRÔNICO Nº 17/2026. UASG Nº 987693. PROCESSO Nº 185/2026.** Critério de Julgamento: MENOR PREÇO POR ITEM. Data da realização: **27 de ABRIL de 2026. Abertura da Sessão: 08h00 horas.** Local: [www.gov.br/compras/pt-br](http://www.gov.br/compras/pt-br). O Município de Mariópolis/PR, neste ato representado pelo Sr. Prefeito Municipal Mario Eduardo Lopes Paulek que o presente instrumento subscreve e pela Agente de Contratação/Pregoeiro Oficial da municipalidade Vanusa Martins, tornam público que ALTERAM o descritivo dos itens 1, 2, 3, 4 e 21 do Anexo II – Termo de Referência, objetivando assim maior competitividade no certame. Por consequência, abrir-se-á novo prazo para a sessão de processamento do Pregão que será realizada eletronicamente no site: [www.gov.br/compras/pt-br](http://www.gov.br/compras/pt-br), iniciando-se no dia 27/04/2026 às 08h00 horas e será conduzida pelo Pregoeiro Oficial de Apoio, designados nos autos do processo e os editais permanecem inalterados. De ciência e ciência a decisão. O inteiro teor do Edital de Pregão Eletrônico encontra-se a disposição dos interessados no site do Paço Municipal – Rua Seis, nº 1030 - Mariópolis, Estado do Paraná, no horário de 08h00min a 11h30min e pelo e-mail [francisco.bueno@mariopolis.pr.gov.br](mailto:francisco.bueno@mariopolis.pr.gov.br), Portal de Acesso Público ou pelos sites [www.mariopolis.pr.gov.br](http://www.mariopolis.pr.gov.br), na modalidade Eletrônica, sob regime de empreitada por preço global, tipo menor preço da(s) seguinte(s) obra(s):

Local do objeto Objeto Quantidade e unidade de medida Prazo de execução  
Estrada da Comunidade Santa Luzia/Rio do Peixe Pavimentação em CBUQ 60,360 m² 240 dias

A Pasta Técnica com o inteiro teor do Edital, seus respectivos modelos, adendos e anexos, poderá ser obtida no Portal Nacional de Contratações Públicas – PNCP, sítio eletrônico da Prefeitura de Nova Cantu e na plataforma <https://bllcompras.com>. Informações adicionais, dúvidas e pedidos de esclarecimento poderão ser apresentados ao Agente de Contratação, por meio da plataforma.

Nova Cantu, 30 de março de 2026  
Antonio Antônio Agnolin

40546/2026

## DOCUMENTO CERTIFICADO

CÓDIGO LOCALIZADOR:  
236466126

Documento emitido em 06/04/2026 10:18:29.

Diário Oficial Com. Ind. e Serviços  
Nº 12107 | 06/04/2026 | PÁG. 61

Para verificar a autenticidade desta página, basta informar o Código Localizador no site do DIOE. [www.imprensaoficial.pr.gov.br](http://www.imprensaoficial.pr.gov.br)

40427/2026

## Marmeleiro

MUNICÍPIO DE MARMELEIRO

EDITAL DE PREGÃO ELETRÔNICO Nº 024/2026.

O MUNICÍPIO DE MARMELEIRO, torna público que às 08:30 horas do dia 17/04/2026, na plataforma Compras.Gov, realizará licitação na modalidade Pregão eletrônico, do tipo menor preço, por meio da utilização de recursos de tecnologia da informação – INTERNET, de acordo com as especificações do edital, para aquisição de:

OBJETO	QUANTIDADE	VALOR TOTAL	PRAZO
Caminhão CD 4x2 com Carroceria Metálica	1	R\$ 456.166,67	180 dias

Informações e esclarecimentos relativos ao edital, modelos e anexos poderão ser obtidos no Portal Nacional de Contratações Públicas – PNCP, sítio eletrônico da Prefeitura de Marmeleiro e na plataforma Compras.Gov. Informações adicionais, dúvidas e pedidos de esclarecimento poderão ser apresentados ao Pregoeiro, por meio da plataforma.

Marmeleiro, 01 de Abril de 2026.

Jander Luiz Loss

40549/2026

## Moreira Sales

PREFEITURA MUNICIPAL DE MOREIRA SALES

ESTADO DO PARANÁ

AVISO DE LICITAÇÃO

Pregão Eletrônico 009/2026

Objeto: Seleção de Propostas visando a contratação de Empresas para fornecimento de cestas básicas em atendimento ao departamento de ação social para as famílias que se encontram em vulnerabilidade social para o Município de Moreira Sales/PR

Valor Total: R\$ 136.766,50 (cento e trinta e seis mil setecentos e sessenta e seis reais e cinquenta centavos).

Data: 22 de abril de 2026, às 09:30.

Informações Complementares e Aquisição de Edital pelo Fone: 44 3532 8119 – [licitacao3@moreirasales.pr.gov.br](mailto:licitacao3@moreirasales.pr.gov.br).

Luiz Antônio Volpato – Prefeito Municipal.

40310/2026

## Nova Cantu

PREFEITURA MUNICIPAL DE NOVA CANTU

AVISO DE LICITAÇÃO

EDITAL DE CONCORRÊNCIA ELETRÔNICA Nº 03/2026.

O Município de NOVA CANTU/PR torna público que fará realizar, às 09:00 (nove horas) horas do dia 30 de abril do ano de 2026, na plataforma <https://bllcompras.com>, CONCORRÊNCIA, na forma Eletrônica, sob regime de empreitada por preço global, tipo menor preço da(s) seguinte(s) obra(s):

Local do objeto	Objeto	Quantidade e unidade de medida	Prazo de execução
Estrada da Comunidade Santa Luzia/Rio do Peixe	Pavimentação em CBUQ	60,360 m²	240 dias

A Pasta Técnica com o inteiro teor do Edital, seus respectivos modelos, adendos e anexos, poderá ser obtida no Portal Nacional de Contratações Públicas – PNCP, sítio eletrônico da Prefeitura de Nova Cantu e na plataforma <https://bllcompras.com>. Informações adicionais, dúvidas e pedidos de esclarecimento poderão ser apresentados ao Agente de Contratação, por meio da plataforma.

Nova Cantu, 30 de março de 2026

Antonio Antônio Agnolin

MUNICÍPIO DE NOVA CANTU

AVISO DE LICITAÇÃO

CONCORRÊNCIA ELETRÔNICA Nº 04/2026

O Município de NOVA CANTU/PR torna público que fará realizar, às 14:00 horas do dia 06/04/2026, na plataforma <https://bllcompras.com>, modalidade Eletrônica, sob regime de empreitada por preço global, tipo menor preço da(s) seguinte(s) obra(s):

Objeto	Quantidade e unidade de medida	Prazo de execução
Creche Lunardelli	456,86 m²	270 dias